



GWM 100



Support sur pied
(Optionnel)

Montré : montage mural standard

ACCESSOIRES INCLUS

- ✓ Système d'alimentation à air comprimé
- ✓ Système d'échappement des vapeurs de solvant (2)
- ✓ Contenants à fluide de 2 litres (4)
- ✓ Support mural
- ✓ Manuel d'instructions

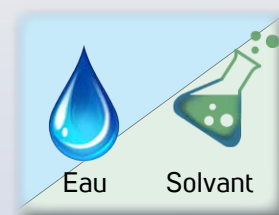

- Garantie
- Sécurité

- Utilisation
- Pièces - Service

- Information accessoires
- Formulaire d'enregistrement

Nettoyeur complet : # 350100

CE  II 2G T6

MANUEL D'INSTRUCTIONS

2020-10-20



TABLE DES MATIÈRES

	Page
RÉGLAGE DE LA MACHINE.....	3
CALENDRIER D'ENTRETIEN.....	3
INSTALLATION DES CONTENANTS À FLUIDE.....	4
INSTALLATION DES EXTRACTEURS DE VAPEURS DE SOLVANT.....	4
INSTALLATION DU MONTAGE MURAL.....	5
UTILISATION DE LA MACHINE.....	7
FICHE DE DONNÉES SANTÉ ET SÉCURITÉ (FDS).....	8
ACCESSOIRES EN OPTION.....	9
CARACTÉRISTIQUES TECHNIQUES.....	9
VUE EXPLOSÉE & LISTE DES PIÈCES.....	10
GARANTIE LIMITÉE ISTPAINT.....	11
ENREGISTREMENT DE LA GARANTIE.....	12



RÉGLAGE DE LA MACHINE

IMPORTANT

Il est conseillé d'installer un filtre de raccord permettant de filtrer l'air, les particules et l'humidité à l'entrée d'air de la machine tel qu'indiqué à la page 9. Ceci protège les valves et le cylindre de la saleté et de la contamination de l'eau.

Nous recommandons un changement régulier de fluide afin de garantir une propreté absolue de votre pistolet pulvérisateur.

1. Installer la machine dans un endroit bien ventilé. Il est recommandé de raccorder l'extraction d'air à un boyau flexible de 3" raccordé à un système de conduit d'évacuation existant ou d'acheminer ce boyau vers la partie extérieure d'un bâtiment afin d'évacuer les vapeurs de manière sécuritaire. Le boyau flexible et les adaptateurs requis sont disponibles directement auprès d'ISTpaint.
2. Raccorder la machine à l'alimentation en air. Toutes les connexions d'air sont situées sur le côté droit de la machine lorsqu'on la regarde de face.
3. Raccorder le fil de mise à la terre à l'arrière de la machine à la borne de mise à la terre appropriée.

Pression d'alimentation en air : 40 à 90 psi, filetage: ¼" NPT

CALENDRIER D'ENTRETIEN

Fréquence	UTILISATION JOURNALIÈRE & ENTRETIEN
Action	<ul style="list-style-type: none"> ○ Nettoyez le filtre d'aspiration chaque fois que vous remplacez les barils de solvant. ○ Vérifiez la trappe à poussière et à eau et videz-la si nécessaire. NE LA LAISSEZ PAS SE REMPLIR ET SE BLOQUER

Fréquence	CHAQUE MOIS
Action	<ul style="list-style-type: none"> ○ Ajouter deux gouttes d'huile pour outil pneumatique dans le côté air des deux pompes à l'intérieur de la machine.

Fréquence	TOUS LES 6 MOIS
Action	<ul style="list-style-type: none"> ○ Changer la cartouche « Blue Filter » et le joint torique (filtre en ligne) ou plus tôt selon le degré de contamination.



INSTALLATION DES CONTENANTS À FLUIDE

ATTENTION

NE PAS FUMER NI UTILISER DE FLAMME NUE À PROXIMITÉ DU CABINET



1. Il y a 4 contenants dans la base de la machine. 2 contenants avec de grands trous dans le couvercle (fluide sale) et deux contenants avec de petits trous dans le couvercle (fluide propre).
2. Prendre les deux contenants avec de petits trous et remplir avec du solvant propre ou de l'eau propre.
3. Visser les couvercles avec de petits trous et pousser le petit tuyau en nylon de 1/4" fixé à l'intérieur du contenant.
4. Visser les couvercles avec de grands trous et placer les contenants sales. Insérer chaque partie de tuyau flexible dans chaque contenant.

INSTALLATION DES EXTRACTEURS DE VAPEURS DE SOLVANT

Tous les extracteurs ont été retirés pour l'expédition.

Configuration du nettoyage au solvant

Par défaut, la laveuse est prévue pour le nettoyage au solvant. Le système de ventilation d'extraction des vapeurs s'active lors de l'ouverture du couvercle afin d'éviter que les utilisateurs soient exposés aux vapeurs de solvant.



Bouchon

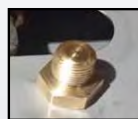

Installation pour nettoyage à base d'eau

Pour configurer la laveuse pour le nettoyage à l'eau, il suffit de remplacer la buse de jet d'air par un bouchon. Cela désactivera le système de ventilation et réduira la consommation d'énergie et les coûts de maintenance de la laveuse.



Monter l'extracteur tel qu'indiqué sur cette image, avec les écrous borgnes et les rondelles frein sur le dessus de la laveuse.

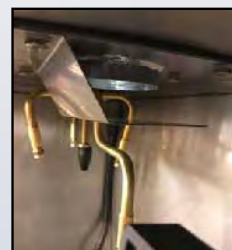

À l'intérieur de la laveuse, installez le joint en néoprène entre l'extracteur et le réservoir et installez le déflecteur en dernier.

Joint & boulons

Img. 1

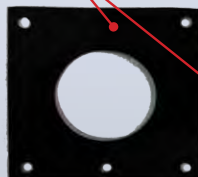

Cheminée d'extraction



1. Fixez la cheminée d'extraction sur le dessus de la laveuse en utilisant le matériel fourni et le joint d'étanchéité (**Img.1**).

Img. 2

Jet d'air d'extraction des vapeurs

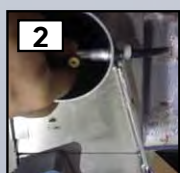

2. Insérer le jet d'air d'extraction des vapeurs de ventilation à l'intérieur de la cheminée (**Img.2-1**) et le fixer au tuyau d'air à l'aide d'une clé plate (**Img.2-2**) jusqu'à ce qu'il soit fermement vissé en place (**Img.2-3**).

Tuyau d'air



INSTALLATION DU MONTAGE MURAL

NOTEZ SVP

S'assurer que la machine soit placée dans un endroit bien ventilé. Si vous utilisez l'option solvant, assurez-vous qu'il y ait une ventilation adéquate à proximité afin de raccorder le système d'échappement (La machine s'auto-ventile à une distance maximale de 16,4').



1. Fixer un support de montage au mur avec les ouvertures de boulon vers le haut. Ce support sera votre support supérieur.
2. Fixer les quatre boulons de fixation situés à l'arrière de la machine dans les trous filetés. Ne pas serrer.
3. Accrocher la machine sur le support supérieur en insérant les boulons dans le support.
4. Prendre le deuxième support et le positionner en place en le fixant aux boulons inférieurs, les ouvertures de boulons tournées vers le haut.
5. Marquer la position du support.



6. Retirer l'unité du mur, et fixer le second support.
7. Une fois que les deux supports sont fermement fixés au mur, accrocher la machine dans les quatre ouvertures de boulon et serrer les boulons pour fixer l'unité.
8. Fixer le fil de mise à la terre à un point de mise à la terre.
9. Le tuyau d'extraction a un diamètre de 3". Fixer un tuyau souple ou rigide adapté à ce diamètre et veiller à ce que les vapeurs soient alors évacuées vers l'air libre, ce qui peut se faire par le biais des systèmes de ventilation existants.

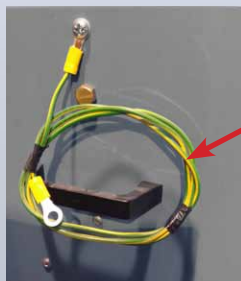

Fil de mise à la terre



Tuyau flexible



INSTALLATION DU SUPPORT SUR PIED

CE QUI EST INCLUS :

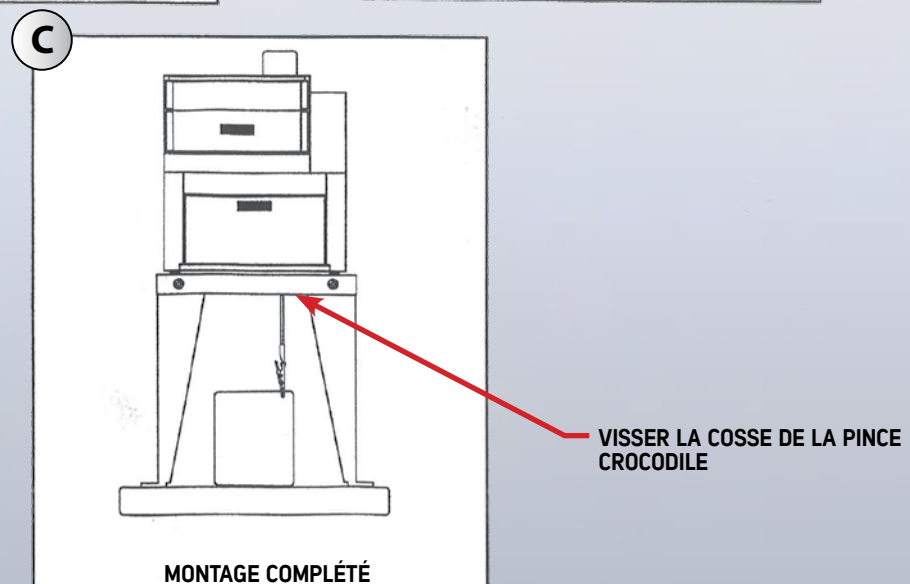
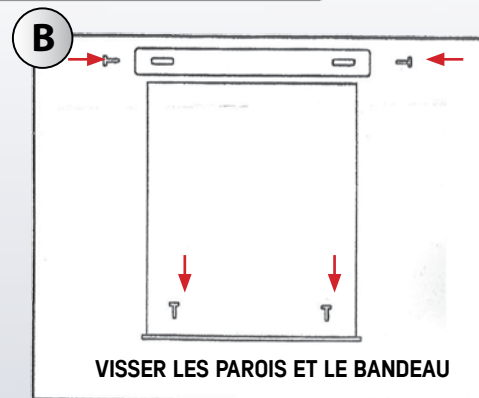
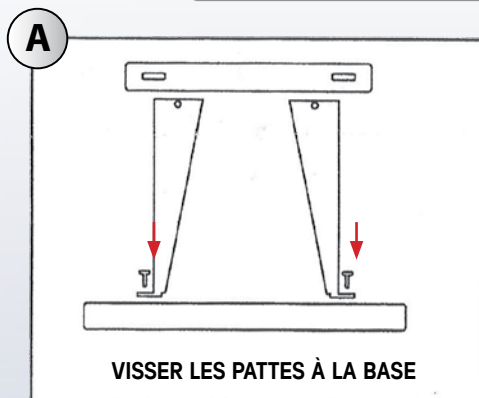
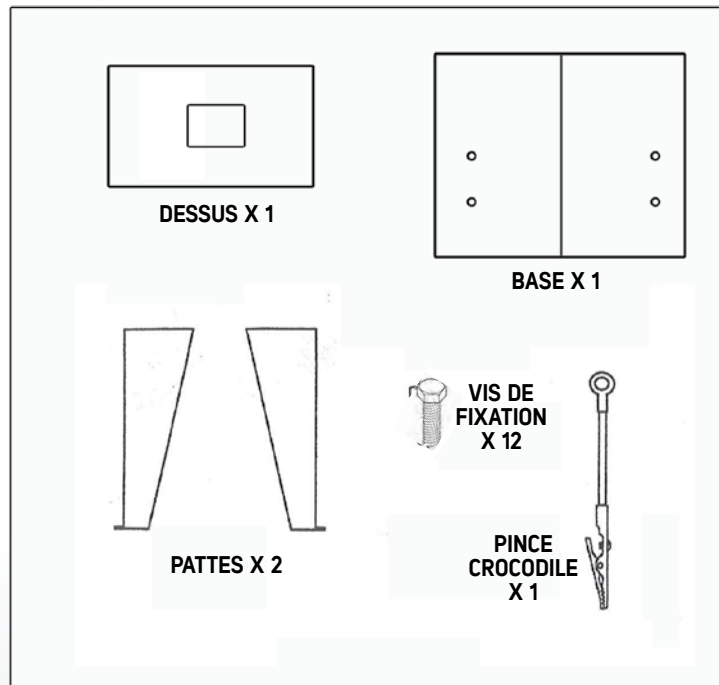



UTILISATION DE LA MACHINE

NOTER SVP

Pour obtenir les meilleurs résultats, les pistolets pulvérisateurs doivent être vidangés de toute peinture résiduelle dès que possible après utilisation.



Rinçage à l'air / Séchage

POUR DE MEILLEURS RESULTATS DE NETTOYAGE VEUILLEZ SUIVRE CES ÉTAPES.

1. Déconnecter le pistolet pulvérisateur de la ligne d'air
2. Retirer le godet à peinture.

Rinçage à l'air

3. Positionner le pistolet pulvérisateur sur la buse de purge d'air.
4. Tourner le levier de rinçage d'air en pressant la gâchette en même temps.
5. Souffler de l'air à travers le pistolet jusqu'à ce que toute la peinture soit enlevée.

Rinçage au solvant

6. Brancher le pistolet pulvérisateur au boyau d'air flexible.
7. Placer le pistolet pulvérisateur sous la plus grande buse de nettoyage
8. S'assurer que la buse du pistolet est enfoncée dans la brosse, afin de réduire les éclaboussures.
9. Tourner le levier de rinçage tout en pressant la gâchette du pistolet.
10. Rincer avec du solvant à travers le pistolet de pulvérisation pendant 20 à 30 secondes ou jusqu'à ce que le solvant sorte clair.
11. La brosse peut alors être utilisée pour nettoyer la tête de buse.



Rinçage au solvant

Séchage à L'air

12. Débrancher le pistolet du boyau d'air flexible. et répéter les étapes 3 à 5 afin de sécher le pistolet.



Boyau d'air flexible



Buse de purge à l'air

Buse de solvant

Brosse

Vue intérieure (un côté seulement)



FICHE DE DONNÉES SANTÉ ET SÉCURITÉ (FDS)

NOM DU PRODUIT	Retrait de la peinture des pistolets pulvérisateurs à peinture, des godets et tuyaux.
MESURES DE SÉCURITÉ GÉNÉRALES	<p>Avant d'utiliser cette laveuse de pistolet pulvérisateur, les opérateurs doivent être familiarisés avec les procédures de fonctionnement correctes, telles qu'indiquées dans le manuel d'instructions du fabricant.</p> <p>Ne pas modifier le commutateur du couvercle de sécurité, ce qui empêcherait l'appareil de fonctionner en mode de nettoyage lorsque le couvercle est ouvert.</p> <p>Fermer la valve de vidange et fermer le couvercle lorsque l'appareil n'est pas utilisé.</p> <p>Tout le solvant doit être évacué du réservoir de nettoyage avant de fermer le robinet de vidange.</p> <p>Inspecter quotidiennement le compartiment de stockage des solvants afin de s'assurer qu'il n'y a pas de fuites dans les récipients à solvant. Remplacer fréquemment le tampon de filtre à solvant (le remplacement bimestriel du tampon filtrant est recommandé).</p> <p>Déconnecter toujours la source d'air avant d'effectuer les tâches de maintenance.</p>
RISQUES D'INCENDIE	<p>Ne pas fumer ni utiliser d'autres sources d'inflammation à proximité de la laveuse. Par exemple : pas de travail à chaud, comme le soudage.</p>
DANGERS POUR LA SANTÉ	<p>Le solvant de nettoyage utilisé peut contenir des substances dangereuses pour la santé, typiquement de l'acétone, du méthanol, du white spirit, du xylène et du toluène. Le contrôle de l'air effectué sur un solvant de nettoyage recommandé a démontré que les concentrations ne dépassent pas les limites d'exposition. Les niveaux étaient inférieurs à 50% de la limite d'exposition moyenne à court terme lorsque le couvercle était ouvert afin de retirer le pistolet pulvérisateur, les godets et les tuyaux et seulement à 6% de la limite pendant le cycle de nettoyage.</p> <p>Les substances contenues dans le solvant peuvent toutefois être absorbées par la peau, voir le chapitre des équipements de protection personnelle ci-dessous.</p>
VENTILATION	<p>Un système local de ventilation par évacuation doit être installé de façon à ce que les vapeurs soient évacuées en toute sécurité à l'air libre à l'écart des fenêtres et autres entrées d'air.</p>
ÉQUIPEMENT DE PROTECTION PERSONNELLE	<p>Des gants appropriés doivent être portés lors du remplacement et du retrait des pistolets de la laveuse. La plupart des fabricants de gants recommandent des gants en nitrile pour les solvants xylène et toluène, qui peuvent être absorbés par la peau.</p>
TRAITEMENT DES DÉCHETS	<p>Le solvant sale doit être convoyé par un transporteur agréé à une installation d'élimination ou de récupération habilitée à traiter ce type de solvant.</p>
PROCÉDURE D'URGENCE	<p>FEU</p> <p>En cas d'incendie, utiliser un agent d'extinction à poudre sèche. Refroidir les barils de solvant exposés au feu avec de l'eau pulvérisée.</p> <p>PREMIERS SOINS</p> <p>En cas de contact avec le solvant sur les yeux, bassiner avec de l'eau propre. En cas de contact avec le solvant sur la peau, enlever les vêtements contaminés et se laver soigneusement la peau à l'eau et au savon. En cas d'inhalation excessive des vapeurs de solvant, appeler un médecin.</p> <p>Ingestion accidentelle – Ne pas faire vomir, consulter un médecin.</p> <p>DÉVERSEMENT DE SOLVANT</p> <p>Circonscrire et recueillir avec des matériaux incombustibles tels que : sable et terre. Ne pas laisser pénétrer dans les égouts. Exclure les sources d'inflammation. Ventiler la surface concernée.</p>



ACCESSOIRES EN OPTION

SUPPORT SUR PIED



TUYAUTERIE DU CIRCUIT D' AIR

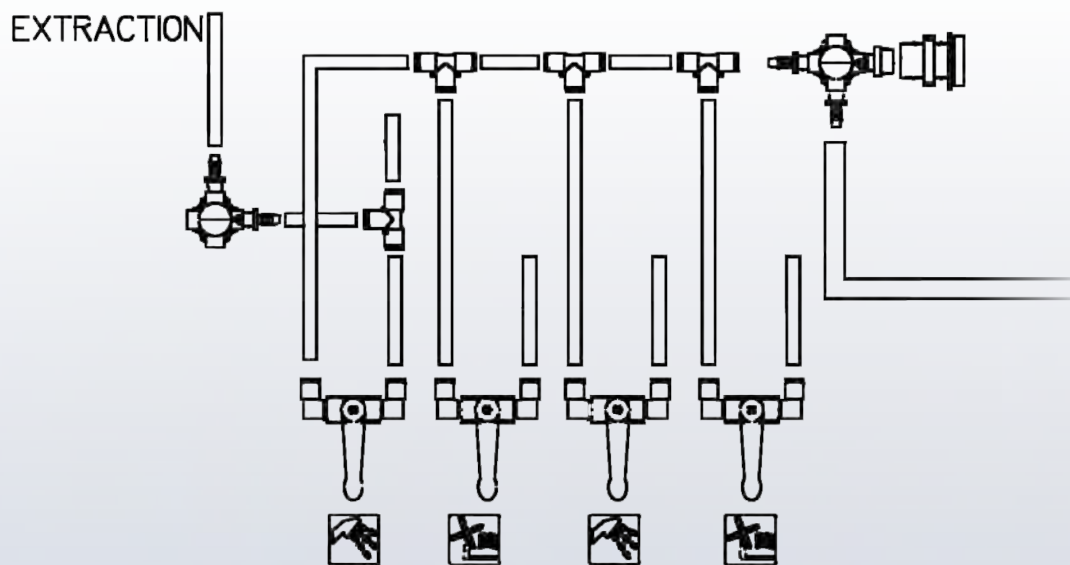

CARACTÉRISTIQUES TECHNIQUES

Station(s) de lavage	2 Manuelles
Capacité de station(s) de lavage	1 pistolet à peinture / 2 godets
Dimensions (H x W x D)	*34" X 19" X 12"
Poids	42 lb
Entrée d'air	40 / 90 psi
Consommation en air	< 2 cfm
Connexion d'entrée d'air	1/4" NPT
Garantie sur pièces	2 ans
N° de produit	350100

**58" avec support sur pied*



VUE EXPLOSÉE & LISTE DES PIÈCES

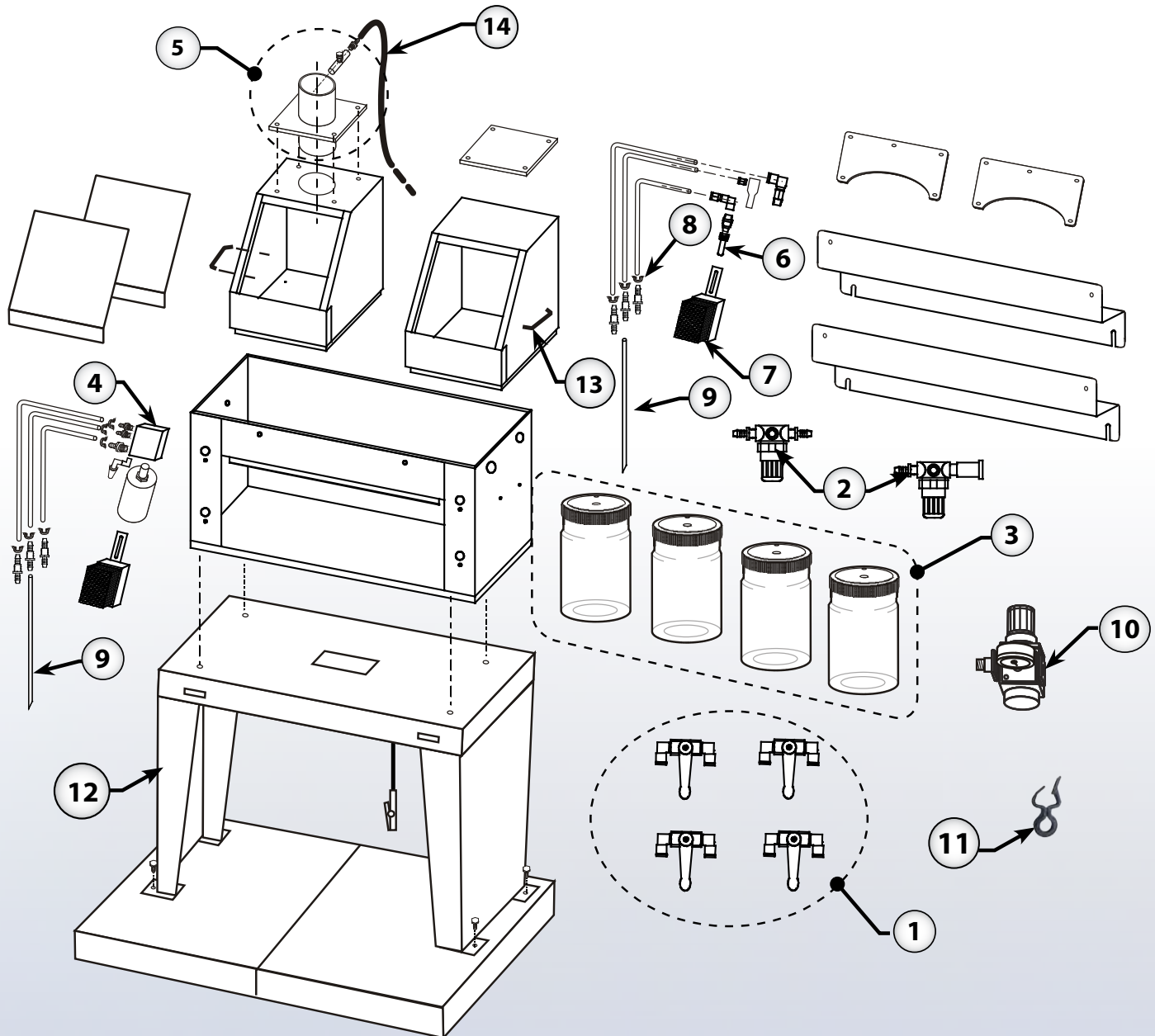

ID	# Pièce	Description
1	324830	Valve Marche/Arrêt
2	324826	Rég. de pression 50 psi (laveuse)
3	NPN	Contenant de 2 L
4	NPN	Bloc de lavage
5	324824	Extracteur de vapeur
6	NPN	Buse de lavage
7	NPN	Brosse de nylon ondulée

ID	# Pièce	Description
8	NPN	Clip pour tuyau en plastique
9	NPN	Tube de nylon
10	324843	Régulateur de pression et manomètre
11	324806	Attache nylon pour pistolet
12	324836	Support de plancher
13	324822	Poignée de porte noire
14	324835	Boyau à air 8 mm pour extracteur de vapeur (vendu au pied)



GARANTIE LIMITÉE ISTPAINT

ISTpaint certifie que tout équipement énuméré dans ce manuel et qui est fabriqué par ISTpaint et portant le nom ISTpaint, est exempt de tout défaut matériel ou de fabrication en date de l'achat auprès d'un distributeur autorisé ISTpaint pour utilisation par l'acheteur original. ISTpaint réparera ou bien remplacera tout matériel trouvé défectueux pendant une période de VINGT-QUATRE (24) mois suivant la date de l'achat. Cette garantie s'applique seulement si l'équipement est installé, utilisé et entretenu selon les recommandations écrites par ISTpaint. Cette garantie ne couvre pas l'usure générale ainsi que tout défaut, dommage ou usure causée par la mauvaise installation, ou mauvaise application, l'abrasion, la corrosion, le mauvais entretien, la négligence, accident ou la substitution avec des pièces non ISTpaint. ISTpaint ne sera pas responsable du défaut de fonctionnement, des dommages ou de l'usure provoquée par l'incompatibilité de l'équipement ISTpaint avec des structures, des accessoires, des équipements ou des matériaux non vendus par ISTpaint, ou la conception, la fabrication, l'installation, l'opération ou l'entretien inexacte des structures, des accessoires, de l'équipement ou des matériaux non certifiés par ISTpaint.

Tout équipement prétendu être défectueux doit être expédié transport prépayé à un distributeur autorisé de ISTpaint pour la vérification du défaut. Si le défaut est constaté, ISTpaint réparera ou remplacera gratuitement toutes pièces défectueuses et l'équipement sera retourné à l'acheteur original transport prépayé. Si l'inspection de l'équipement ne révèle aucun défaut dans le matériel ou dans la fabrication de l'équipement, les réparations seront effectuées après approbation du client à un coût raisonnable. Les coûts peuvent inclure les pièces, la main d'œuvre et le transport.

CETTE GARANTIE EST EXCLUSIVE ET REMPLACE TOUTES AUTRES GARANTIES, EXPRIMÉES OU IMPLICITES, INCLUANT MAIS NON LIMITÉ À LA GARANTIE DE LA VALEUR MARCHANDE OU À LA GARANTIE POUR UN USAGE POUR UN BUT PARTICULIER. L'engagement unique de ISTpaint ainsi que le recours unique de l'acheteur pour n'importe quel défaut de garantie seront traités selon la procédure suivante : l'acheteur convient qu'aucun autre recours (comprenant, mais non limité à des dommages accidentels ou considérables pour des bénéfices perdus, des ventes perdues, des dommages à la personne ou à la propriété, ou toutes autres pertes accidentelles ou considérables) ne sera exigé. Toute réclamation concernant l'application de la garantie doit être soumise à l'intérieur d'un délai de un (1) an suivant la date de la vente.

ISTpaint NE FAIT AUCUNE GARANTIE ET DÉMENT TOUTES GARANTIES IMPLICITES DE VALEUR MARCHANDE ET DE FORME PHYSIQUE POUR UN BUT PARTICULIER, EN LIAISON AVEC LES ACCESSOIRES, L'ÉQUIPEMENT, LES MATÉRIAUX OU LES COMPOSANTES VENDUES MAIS NON CONSTRUITES PAR ISTpaint. Les articles vendus, mais non construits par ISTpaint (tel que les moteurs électriques, les commutateurs, les boyaux, etc.), sont sujets à une garantie, le cas échéant, de leur fabricant. ISTpaint fournira à l'acheteur une aide raisonnable pour la réclamation de tout bris de ces garanties.

LIMITATION DE LA RESPONSABILITÉ

ISTpaint ne sera en aucun cas responsable des dommages indirects, accidentels, spéciaux ou considérables résultant de l'utilisation d'un équipement de ISTpaint, ou de la fourniture, de l'exécution ou de l'utilisation de tous les produits ou d'autres marchandises vendues par ISTpaint, résultant d'un bris de contrat, un bris de la garantie, de la négligence ou autre utilisation non appropriée.

Les pièces suivantes ne sont pas couvertes dans le cadre de la politique de garantie de ISTpaint :

- le remplacement de pièces ou du châssis détériorés dû à l'usure normale.
- Le matériel utilisé de façon abusive ou excessive.

Dénoncer tous les accidents ou négligences qui impliquent des produits de ISTpaint à notre département de service :

1 800 361-1185

