



## DÉPOUSSIÉREURS SÉRIE DCM 600 à 1800



- Garantie
- Sécurité
- Utilisation
- Service des pièces
- Information accessoires
- Formulaire d'inscription



# MANUEL D'INSTRUCTIONS

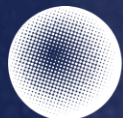

## TABLE DES MATIÈRES

	<b>Page</b>
INTRODUCTION, AVIS AUX ACHETEURS ET UTILISATEURS DE NOS PRODUITS .....	4
SÉCURITÉ INDIVIDUELLE .....	5
UTILISATION ET MAINTENANCE DE L'APPAREIL .....	5
RÈGLES DE SÉCURITÉ GÉNÉRALES .....	5
CARACTÉRISTIQUES .....	6
DESCRIPTION GÉNÉRALE, INSTALLATION ET MISE EN MARCHÉ .....	7
CONNEXIONS ÉLECTRIQUES .....	8
UTILISATION.....	9
OPÉRATION .....	10
AJUSTEMENTS .....	10
AJUSTEMENTS (SUITE) .....	11
MAINTENANCE PRÉVENTIVE .....	11
REPLACEMENT DES CARTOUCHES .....	12
COLMATAGE DES CARTOUCHES .....	12
NETTOYAGE AUTOMATIQUE DES CARTOUCHES .....	12
DÉPANNAGE .....	13
DÉPANNAGE (SUITE) .....	14
VIDANGE DES POUSSIÈRES .....	15
SCHÉMAS (VUE CÔTÉ GAUCHE) .....	15
SCHÉMAS (MONTAGE DES CARTOUCHES) .....	16
MÉDIA DE CARTOUCHE .....	17
DÉPOUSSIÉREUR - CALENDRIER D'ENTRETIEN PRÉVENTIF .....	18
OPTION FILTRE HEPA - LISTE DES CARACTÉRISTIQUES.....	19
OPTION FILTRE HEPA - LISTE DES CARACTÉRISTIQUES (SUITE) .....	20



## TABLE DES MATIÈRES

	<b>Page</b>
FONCTIONNEMENT - TURBINES & SILENCIEUX .....	21
MOTEURS ET TURBINES .....	22
LISTE DES PIÈCES .....	23
DÉPANNAGE .....	24
CONTRÔLEUR SÉQUENTIEL DCT1000 (SPECS) .....	25
SPÉCIFICATIONS - INSTRUCTIONS D'INSTALLATION ET D'EXPLOITATION .....	25
CONTRÔLEUR SÉQUENTIEL (SPECS & INSTALLATION) .....	26
DIMENSIONS ET ENCOMBREMENT .....	26
1.0 — INSTALLATION DU DCT1000 .....	27 à 32
2.0 — PROGRAMMATION DU CONTRÔLEUR MAÎTRE DCT1000 .....	33 à 35
3.0 — SOUTIEN MAINTENANCE ET DIAGNOSTIC .....	35, 36
4.0 — GLOSSAIRE DES TERMES .....	37
MODULES PRESSION SÉRIES DCP100A/200A .....	38
SPÉCIFICATIONS – INSTALLATION & INSTRUCTIONS D'UTILISATION .....	38
MODULES PRESSION SÉRIES DCP100A/200A .....	39
SPÉCIFICATIONS – INSTALLATION & INSTRUCTIONS D'UTILISATION (SUITE) .....	40
MODULES PRESSION SÉRIES DCP100A/200A .....	40
SPÉCIFICATIONS – INSTALLATION & INSTRUCTIONS D'UTILISATION (SUITE) .....	41
MODULES PRESSION SÉRIES DCP100A/200A .....	41
SPÉCIFICATIONS – INSTALLATION & INSTRUCTIONS D'UTILISATION (FIN) .....	41
GARANTIE LIMITÉE DE ISTBLAST .....	42
ENREGISTREMENT DE LA GARANTIE ISTBLAST .....	43
À PROPOS DE L'ENTREPRISE .....	44



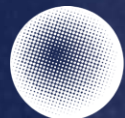

## INTRODUCTION

Bienvenue dans la famille des produits de sablage ISTblast. Cette brochure contient des informations utiles afin de vous familiariser avec le fonctionnement et l'entretien de votre équipement. S'il vous plaît lire ce document attentivement et suivre nos recommandations afin d'assurer un fonctionnement sans problèmes. Si vous avez des questions, s'il vous plaît n'hésitez pas à contacter votre distributeur ou notre service technique.

1. Inspectez soigneusement le carton d'emballage pour détecter tout signe de dommages dus au transport. Les dommages subis sur le carton indiquent souvent la possibilité de bris causés à l'équipement à l'intérieur de l'emballage.
2. Retirez soigneusement les éléments du carton d'expédition et de sa caisse.
3. Vérifiez votre matériel immédiatement afin de s'assurer qu'il est exempt de dommages dus au transport.
4. Signaler immédiatement tout dommage de transport au transporteur sans délai afin d'activer les procédures de réclamation. ISTblast n'est pas responsable des dommages à l'équipement après qu'il ait quitté notre entrepôt.
5. Vérifiez l'équipement et veuillez examiner les pièces que vous avez reçues. Si des pièces manquent, contactez le fournisseur à qui vous avez acheté le matériel.

Avant d'utiliser le système ISTblast, lire ce manuel complètement. Tous les produits ISTblast sont conçus et fabriqués selon des normes de haute performance et ont été soumis à des tests détaillés et un contrôle de la qualité avant l'expédition de l'usine.

## AVIS AUX ACHETEURS ET UTILISATEURS DE NOS PRODUITS

Les produits décrits en ce document, et l'information concernant ces produits, est prévue pour les utilisateurs bien informés et expérimentés de l'utilisation de l'équipement de sablage au jet d'abrasif.

Aucune représentation n'est prévue ou est faite quant à la convenance des produits décrits ci-dessus pour n'importe quel but particulier d'application. Aucune représentation n'est prévue ou est faite quant à l'efficacité, au taux de production, ou à la durabilité des produits décrits ci-dessus. N'importe quelle évaluation concernant des taux de production ou finitions de production sont la responsabilité de l'utilisateur et doivent être dérivées seulement de l'expérience et de l'expertise de l'utilisateur, et ne doivent pas être basées sur l'information en ce document.

Les produits décrits en ce matériel peuvent être combinés par l'utilisateur par une multitude de moyens pour des buts déterminés seulement par l'utilisateur. Aucune représentation n'est prévue ou est faite quant à l'application des produits déterminée par l'utilisateur dans son choix, ni quant à la conformité avec les règlements ou à la pratique normalisée de telles combinaisons de composants ou de produits. C'est à la responsabilité des utilisateurs expérimentés et bien informés des produits mentionnés dans ce document de se familiariser avec les lois appropriées, les règlements et les pratiques sécuritaires qui s'appliquent à ces produits, l'équipement qui est relié à ces produits et matériaux qui peuvent être employés avec ces produits.

Il est de la responsabilité de l'utilisateur de s'assurer que la formation appropriée des opérateurs a été effectuée et que l'environnement de travail est sécuritaire.

Notre compagnie est fière de fournir une variété de produits à l'industrie de sablage au jet d'abrasifs, et nous affirmons avec confiance que les professionnels de notre industrie utiliseront leur connaissances et expertise pour l'utilisation efficace et sécuritaire de ces produits.



## **! AVERTISSEMENT !**

« **LISEZ TOUTES LES INSTRUCTIONS** » Un non respect des règles identifiées d'une puce (O) ci-dessous et de tout autre manque de précaution pourrait engendrer de sérieuses blessures.  
« **CONSERVEZ CES INSTRUCTIONS** »

### RÈGLES DE SÉCURITÉ GÉNÉRALES

- **GARDEZ LA ZONE DE TRAVAIL PROPRE.**
- **GARDEZ LES ENFANTS ÉLOIGNÉS.** Ne laissez pas les visiteurs toucher l'équipement. Tous les visiteurs devraient être placés hors de la zone de travail.

### SÉCURITÉ INDIVIDUELLE

- **PRÉVENEZ LES CHOCS ÉLECTRIQUES.** Des chaussures antidérapantes isolantes sont recommandées là où le sol est humide ou mouillé. Un interrupteur de puissance en ligne protégé par un défaut de circuit de mise à la terre doit être utilisé pour ces conditions.
- **HABILLEZ-VOUS CONVENABLEMENT.** Ne portez pas de vêtements amples ou des bijoux. Ils peuvent se coincer dans les pièces en mouvement. Portez une protection couvrant les cheveux longs.
- **UTILISEZ DES ÉQUIPEMENTS DE PROTECTION, PORTEZ DES LUNETTES DE SÉCURITÉ** ou des lunettes avec des œillets sur les côtés.
- **PORTEZ UN MASQUE ANTI-POUSSIÈRE.**
- **RESTEZ ALERTE. UTILISEZ VOTRE BON SENS.** Concentrez-vous sur ce que vous faites. N'opérer pas la machine si vous êtes fatigué ou sous l'influence de la drogue ou de l'alcool.
- **N'ESSAYEZ PAS DE GRIMPER OU ESCALADER L'ÉQUIPEMENT.** Maintenir un bon équilibre en tout temps.

### UTILISATION ET MAINTENANCE DE L'APPAREIL

- **AVANT DE CONNECTER L'UNITÉ** à un courant électrique, soyez sûr que le courant est le même que celui indiqué sur la plaque d'identification du dépoussiéreur. Un courant électrique plus élevé que celui indiqué pourrait gravement blesser l'utilisateur et aussi endommager le dépoussiéreur. Si vous avez des doutes, ne branchez pas l'unité.
- **NE FORCEZ PAS L'ÉQUIPEMENT.** Il sera plus performant et plus sécuritaire s'il exécute ses tâches de la manière dont il a été conçu.
- **L'UTILISATION DE TOUT AUTRE ACCESSOIRE** non spécifié dans ce manuel pourrait être dangereuse
- **DÉBRANCHEZ L'UNITÉ** lors de sa maintenance.
- **NE PAS ALTÉRER OU MAL UTILISER L'UNITÉ.** Ces unités sont des équipements de précision. Toute altération ou modification non spécifiée peut conduire à une situation dangereuse. Seul un technicien qualifié devrait faire **TOUTES LES RÉPARATIONS (O)**, que ce soit électriques ou mécaniques. Contactez votre service de réparation ISTblast le plus proche. Utilisez uniquement les pièces d'origine ISTblast, l'utilisation de toutes autres pièces comporte un risque.

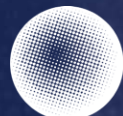

## CARACTÉRISTIQUES

DESCRIPTION	DCM 600	DCM 900	DCM 1200	DCM 1800
Nbre de cartouches	2		4	
FILTRATION (pica)	562	562	1124	1124
RECYCLEUR	13	16	26	30
MOTEUR (hp)	1	2	3	5
TURBINE (cfm)	600	900	1200	1800
TURBINE (dB A)	82	82	84	84
SILENCIEUX	76	76	76	76
PRESSION D'OPÉRATION (psi)	80	80	80	80
VOLTAGE (V)	120	460 / 575	460 / 575	460 / 575
CONSOMMATION (kW)	1.0	2.7 / 2.68	3.82 / 3.88	6.05/6.07
AMPÉRAGE (A)	8.4	3.4 / 3.7		7.6 / 6.1
Poids (lb)	900	915	1100	1150
GARANTIE	1 AN	1 AN	1 AN	1 AN

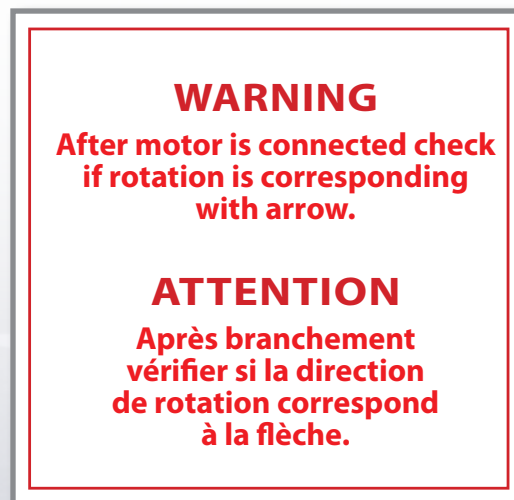





## DESCRIPTION GÉNÉRALE

Les dépoussiéreurs ont des systèmes de décolmatage des cartouches, utilisés pour aspirer l'abrasif en suspension à l'intérieur du cabinet ou de la chambre.

Le ventilateur aspire l'air par le recycleur à 600, 900 ou 1200 cfm, en fonction de la dimension de la turbine et du moteur. La poussière et les fines particules passent par le recycleur et sont retenues par le dépoussiéreur et seul de l'air propre en est rejeté.

Les cartouches sont nettoyées grâce à une impulsion d'air comprimé soufflant dans la surface intérieure de celles-ci. L'impulsion renverse momentanément le débit de l'air passant au travers des cartouches dégageant ainsi la poussière accumulée sur la surface extérieure des cartouches. La poussière tombe au bas du dépoussiéreur et dans le baril de récupération par la suite (page 18).

L'intervalle des impulsions est contrôlé par une minuterie située à l'intérieur du boîtier de contrôle. La minuterie contrôle temps en fonction (la durée de chaque impulsion) et le temps en arrêt (le temps d'arrêt entre chaque impulsion). Le temps en fonction ne devrait être jamais ajusté. Plus le réglage du temps en arrêt est bas, plus la durée en chaque pulsation sera courte.

**ATTENTION** ne pas faire fonctionner le système de décolmatage sur des cartouches neuves avant qu'elles ne soient colmatées. Émettre une impulsion sur des cartouches non colmatées pourrait causer une défaillance prématurée des cartouches ou réduire l'efficacité du dépoussiéreur.

L'indicateur de différentiel de pression montre la différence de pression entre le côté enduit de poussière et le côté propre des cartouches. L'indicateur aide à déterminer la pression d'impulsion appropriée et le réglage du temps en arrêt. (Voir page 21).

## INSTALLATION ET MISE EN MARCHÉ

Installez le dépoussiéreur à un endroit approprié tout en respectant les lois et règlements de votre localité. Permettez l'accès aux composantes tel que la jauge de pression, le ventilateur, la porte et la trappe d'accès, le baril de récupération, les cartouches et le système de décolmatage.

Branchez les connexions électriques.

Note : Un schéma pour les cabinets IST ISTblast est fourni avec votre cabinet. Après le branchement complet, toujours garder les schémas et les manuels d'instruction ensemble pour consultation ultérieure. Câblage de la boîte de jonction doit être fourni par le client. Les câbles et conduits provenant du boîtier de contrôle principal aux connexions du moteur et le courant 120 volts au panneau de contrôle séquentiel (séquenceur et module de pression) doivent être fournis par l'utilisateur.

Les connexions électriques dépendent de la dimension et du nombre de phases du moteur. Les dépoussiéreurs sont équipés de série de cette façon, référez vous à votre représentant technique si vos données sont différentes de celles-ci.

Dépoussiéreur 600 cfm, 1 hp, 120 V, 1 Ph, 60 Hz  
Dépoussiéreur 900 cfm, 2 hp, 600 V, 3 Ph, 60 Hz  
Dépoussiéreur 1200 cfm, 3 hp, 600 V, 3 Ph, 60 Hz  
Dépoussiéreur 1800 cfm, 5 hp, 600 V, 3 Ph, 60 Hz

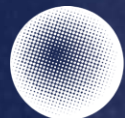

## INSTALLATION ET MISE EN MARCHÉ (SUITE)



**ATTENTION : avant de continuer l'alimentation en courant électrique doit être cadenassée et étiquetée. À défaut de respecter ceci, vous pourriez être gravement blessé suite à un choc électrique.**

## CONNEXIONS ÉLECTRIQUES

Installez les conduits et branchez le moteur selon les instructions inscrites sur la plaque du moteur et le démarreur selon le schéma.

Installez les conduits et branchez le courant 120 volts au panneau de control du système du décolmatage des cartouches selon le schéma.

Une fois l'installation terminée, référez vous à l'alerte suivante, et vérifiez le sens de rotation du moteur. Pour vérifier la direction de rotation, allumez et éteignez rapidement le moteur. Ceci le fera tourner lentement. Regardez à l'intérieur des fentes au dessus du moteur, là où la turbine peut être facilement observée. La bonne direction de rotation est indiquée par une flèche. La turbine devrait pivoter en direction de la sortie du ventilateur. Si la rotation n'est pas identique veuillez en aviser un électricien afin que celui-ci effectue le changement nécessaire

**ATTENTION : ne jamais regarder à l'intérieur de la sortie du ventilateur lorsque la turbine tourne. Des débris éjectés du ventilateur pourraient vous blesser.**

Vérifiez l'ampérage au démarrage initial. Si le moteur consomme trop d'ampérage, fermez graduellement la cloison jusqu'à ce que l'ampérage respecte les données spécifiées sur la plaque du moteur. La cloison est située à la sortie du ventilateur.

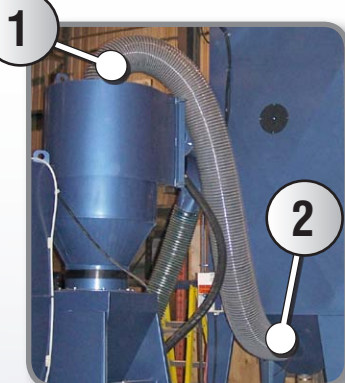

### **Connexions des boyaux**

Reliez un bout du boyau de transport d'abrasif à la sortie du recycleur (1) et l'autre bout à l'entrée située au bas du dépoussiéreur (2). Sécuriser chaque extrémité du boyau avec les brides de serrage incluses avec le boyau. Le fil de métal est retiré sur les 2 ou 3 premiers pouces. Soyez prudent afin de ne pas endommager le boyau. Le fil de métal aide à dissiper l'électricité statique à l'intérieur du boyau. Pour que la statique soit dissipée, chaque segment doit être en contact avec le métal du cabinet qui doit avoir une mise à terre installée.

### **Mise à la terre**



Afin d'éviter que l'électricité statique ne s'accumule, raccorder le câble de mise à terre du dépoussiéreur à une mise à la terre ancrée au sol.





## INSTALLATION ET MISE EN MARCHÉ (FIN)

### **Connexion de l'air comprimé**

NOTE : pour des raisons de durée de vie et une meilleure efficacité, la source d'air du système d'impulsion doit contenir 30% ou moins d'humidité et doit être propre et sans huile, si votre ligne à air ne correspond pas à ces exigences, nous vous recommandons d'installer un assécheur d'air.

Branchez un boyau à air d'un diamètre de 1 pouce ou plus au régulateur de pression (page 17). Une valve isolatrice devrait être installée à la source d'air afin de dépressuriser le système pour permettre la maintenance. Si vous utilisez un conduit rigide pour votre conduite d'air, une section flexible doit être installée afin de permettre l'ouverture de la porte de service.

**ATTENTION : si vous utilisez des raccords à emboîtement, sécurisez les avec des broches. Un raccord qui se déconnecte sous la pression pourrait causer de graves blessures.**

## UTILISATION

**ATTENTION : toute personne opérant cet équipement doit être consciente des dangers reliés au sablage au jet. Une exposition prolongée à la poussière pourrait causer de graves dommages aux poumons ou la mort.**

**Si vous ingérez des matériaux toxiques tel que la poussière de plomb ou de la poussière provenant de métaux lourds ou de produits corrosifs cela pourrait vous causer de graves problèmes respiratoires ou la mort.**

**Identifiez les matériaux qui seront retirés par le sablage et obtenez une fiche signalétique de l'abrasif utilisé.**

**Si du plomb ou tout autre matériel toxique est retiré par le sablage, un filtre HEPA doit être utilisé.**

### **Démarrage initial**

La trappe d'accès du dépoussiéreur et le tiroir du recycleur doivent être fermés lorsque le dépoussiéreur est en marche.

**ATTENTION : ne pas faire fonctionner le système de décolmatage sur des cartouches neuves avant qu'elles ne soient colmatées. Émettre une impulsion sur des cartouches non colmatées pourrait causer une défaillance prématurée des cartouches ou réduire l'efficacité du dépoussiéreur. Cette couche permettra aux cartouches de filtrer efficacement. C'est pour cette raison que pendant les premières heures d'utilisation, les éléments filtrants de votre dépoussiéreur laisseront un peu de poussière s'échapper de la sortie d'air.**

### **Opération de démarrage**

Vérifiez que la porte d'accès frontale est fermée sécuritairement avec les poignées et que le tiroir du recycleur est fermé avec les loquets. Vérifiez que l'interrupteur du séquenceur est en fonction. NOTE : Ne pas démarrer le système de décolmatage avant que les cartouches ne soient colmatées.

### **Mise en arrêt**

Laissez le dépoussiéreur aspirer la poussière en suspens dans le cabinet ou dans la chambre.

Éteignez le moteur du dépoussiéreur.



## OPÉRATION (SUITE)

### **Mise en arrêt**

Laissez le dépoussiéreur aspirer la poussière en suspens dans le cabinet ou dans la chambre.

Éteignez le moteur du dépoussiéreur.

Éteignez les lumières en extra.

Fermez l'alimentation d'air.

Videz la poussière du dépoussiéreur par la trappe sous le dépoussiéreur ou videz le baril de récupération des poussières. Voir page 17.

## AJUSTEMENTS

### **Module de pression**

Le régulateur de pression situé à l'entrée du réservoir ajuste la pression des impulsions. Ajustez la pression à **70 psi**.

### **Système de décolmatage automatique**

Votre dépoussiéreur est équipé d'un système de gestion automatique de nettoyage des cartouches. Un indicateur digital vous indiquera l'état de saleté des cartouches, cette indication est exprimée sur une échelle de pouces d'eau de vacuum, cette valeur vous indiquera la restriction (quantités de poussières) sur les cartouches. Lorsque le ventilateur est en fonction, la valeur indiquée devrait être entre 0.1 à 3.9. Lorsque l'appareil comporte des cartouches neuves cette valeur sera près de 0.1 et au fur et à mesure que les cartouches se colmateront de poussières cette valeur augmentera. Le module électronique actionnera le nettoyage des cartouches au besoin selon les paramètres de programmation et le nettoyage s'arrêtera automatiquement lorsque le nettoyage sera complété. Si votre dépoussiéreur est muni d'un option HEPA veuillez vous assurez qu'une maintenance préventive soit effectuée afin de remplacer de façon régulière les filtres, car ceci pourrait affecter la quantité d'air CFM du circuit et minimiserait la visibilité pour l'opérateur au cabinet de sablage (Le système HEPA ne comporte pas de système automatique de nettoyage)

### **Programmation séquenceur automatique**

Ce module est paramétrable afin d'obtenir une efficacité maximum de vos cartouches, certains paramètres devront être changés au besoin. Veuillez vous référer à la section : module DCT1000.

A l'aide des touches « Select » et « Up » « Down » vous serez en mesure de changer certains paramètres.

**Note :** Votre unité a déjà été programmée en usine, si vous changez certains paramètres, assurez-vous de prendre en note les paramètres initiaux.



## AJUSTEMENTS (SUITE)

### Paramètres

**Process :** Valeur affichée durant le fonctionnement du ventilateur (pouces d'eau restriction des cartouches)

**Last Output :** Nombre de solénoïdes actifs (cette valeur n'est pas modifiable le système fait une auto détection du nombre de solénoïdes actifs relié à la carte)

**Time Off :** temps d'arrêt entre chaque pulsation (valeur 10 secondes)

**Time ON :** Temps d'impulsions des valves (valeur 250 millisecondes)

**High Limit :** Valeur à laquelle le nettoyage débutera (valeur entre 2.5 et 3.5)

**Low limit :** Valeur à laquelle le nettoyage s'arrêtera automatiquement (valeur entre 1.5 et 2.5)

**High Alarm :** Valeur devant être atteinte pour activer Alarme (valeur High Limit +2)

**Low Alarm :** Valeur devant être atteinte pour activer Alarme (valeur =0)

**Cycle Delay :** Cette valeur est pour le fonctionnement en mode manuel (valeur= 0)

**Down time cycles :** Cette valeur est pour le fonctionnement en mode manuel (valeur= 0)

**Auto Alarm reset :** Cette valeur est pour le fonctionnement en mode manuel (valeur= 0)

## MAINTENANCE PRÉVENTIVE

Toujours porter un masque correctement ajusté et des lunettes de protection lorsque vous nettoyez le tiroir de trémie. À défaut de vous protéger correctement, vous risquez de développer de graves maladies respiratoires et d'irriter vos yeux. La toxicité et les risques pour la santé varient selon le type d'abrasif et la poussière générée par le sablage. Identifiez le matériel retiré par le sablage et procurez vous la fiche technique « SANTÉ - SÉCURITÉ » de l'abrasif utilisé.

### Quotidiennement

Le ventilateur étant arrêté, vidanger la base de la trémie des poussières. Si votre dépoussiéreur est équipé d'un baril de récupération la vidange devra se faire au besoin.

### Hebdomadairement

Le ventilateur étant en marche, vérifiez la sortie du ventilateur : la poussière ne devrait pas s'échapper du ventilateur.



### ATTENTION



Toute maintenance doit être faite avec le courant électrique coupé, faire un cadenassage et mettre une étiquette en place sur le disjoncteur principal. L'alimentation en air doit être fermée. À défaut de faire ceci, vous pourriez être gravement blessé suite à un choc électrique ou à l'activation d'un des composants.



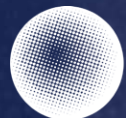

## **REMPACEMENT DES CARTOUCHES**

Toujours porter un masque correctement ajusté et maintenu et des lunettes de protection lorsque vous nettoyez le tiroir de trémie. À défaut de vous protéger correctement, vous risquez de développer de graves maladies respiratoires et d'irriter vos yeux. La toxicité et les risques pour la santé varient selon le type d'abrasif et la poussière générée par le sablage. Identifiez le matériel retiré par le sablage et procurez vous la fiche technique santé et sécurité de l'abrasif utilisé.

- Ouvrir la porte d'accès aux cartouches
- Retirez les cartouches par le devant.
- Lorsque les cartouches sont retirées, nettoyez l'intérieur du dépoussiéreur.
- Installez les nouvelles cartouches tel qu'indiqué à la page 17.
- Inspectez le joint d'étanchéité de la porte principale, remplacez-le s'il y a des signes de dommage.
- Fermez la porte et sécurisez avec les boutons moletés vissables.
- Laissez les cartouches se colmater avant d'utiliser le système de décolmatage.

## **COLMATAGE DES CARTOUCHES**

Les nouvelles cartouches doivent être colmatées. Les cartouches se colmatent lorsqu'une couche de poussière s'accumule sur leur surface. La couche de poussière protège les cartouches et en augmente l'efficacité.

## **NETTOYAGE AUTOMATIQUE DES CARTOUCHES**

Le nettoyage se fera automatiquement. Quand l'indicateur de pression statique indique une alarme de haute pression, le signal « alarme haute » clignote. Les cartouches doivent alors être changées.



## DÉPANNAGE

**ATTENTION :** Arrêter immédiatement le dépoussiéreur si de la poussière s'échappe de la sortie du ventilateur. Assurez-vous que les cartouches soient bien placées et qu'elles ne sont pas endommagées. Si vous respirez de la poussière d'abrasif ou des résidus produit par le sablage pendant une période prolongée, vous pourriez souffrir de graves maladies respiratoires. Une ingestion de poussières toxiques tel que le minium de plomb pose un risque immédiat pour la santé. Identifiez le matériel retiré par le sablage et procurez vous la fiche technique santé et sécurité de l'abrasif utilisé.

### **Aucune pulsation ne se produit**

- ➡ Vérifiez la jauge de pression : si la valeur est basse, vérifiez l'ajustement du régulateur, l'alimentation en air et vérifier qu'aucune valve d'alimentation ne soit fermée.
- ➡ Vérifier si le séquenceur automatique est alimenté en courant électrique.
- ➡ Vérifiez que la programmation du système de pulsation ne soit pas altérée
- ➡ Vérifiez les fusibles dans la boîte électrique. Remplacez-les si nécessaire.

### **Une cartouche n'est pas pulsée**

- ➡ Les solénoïdes sont défectueux. Vérifiez la continuité.
- ➡ Vérifiez le diagramme des valves. Avec le compresseur éteint, inspectez les valves diaphragmes.
- ➡ Vérifiez que les tubes d'alimentation des valves diaphragmes ne soient pas bloqués.

### **Il y a un jet d'air constant plutôt qu'une pulsation**

- ➡ Vérifiez s'il y a une fuite d'air du boyau entre les valves diaphragmes et les valves solénoïdes.
- ➡ Les solénoïdes restent en position ouverte. Vérifiez la continuité, nettoyez et remplacez-les si nécessaire.

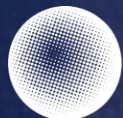

## DÉPANNAGE (SUITE)

### **Le ventilateur ne fonctionne pas**

- ➔ Le relais de surcharge pourrait être déclenché. Réinitialisez et vérifiez.
- ➔ Assurez vous que le disjoncteur soit en position enclenchée.
- ➔ Le moteur est défectueux, vérifiez la continuité.

### **Pression du différentiel excessive**

- ➔ Les valves ne pulsent pas correctement.
- ➔ La ligne d'alimentation de jauge de différentiel de pression est peut-être bouchée. Vérifiez et nettoyez.
- ➔ Les tubes et les raccords "push-in" sont peut-être bloqués, nettoyez ou remplacez.
- ➔ Les cartouches sont peut-être à remplacer.

### **Lecture sur la jauge du différentiel de pression = 0**

- ➔ Vérifiez que la ligne de haute et basse pression ne soit pas inversée.
- ➔ Vérifier si le ventilateur est en marche

### **De la poussière s'échappe du ventilateur**

- ➔ Assurez-vous que les cartouches soient bien placées et qu'elles ne sont pas endommagées.





## VIDANGE DES POUSSIÈRES

Retirez la poussière du baril sur une base régulière. Avant d'ouvrir la trappe, assurez vous d'avoir un contenant sous la trappe pour récupérer les poussières. Si vous êtes équipé d'un baril de récupération sous votre dépoussiéreur, ouvrez le couvercle du baril et videz le.

### SCHÉMAS (VUE CÔTÉ GAUCHE)

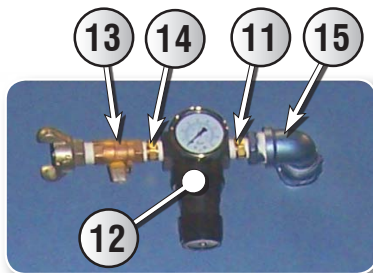

**Le filtre en ligne protège le pressostat DCP 100** contre la poussière qui peut provoquer un fonctionnement indésirable. Un nettoyage régulier sera nécessaire pour permettre au système d'effectuer une bonne lecture.

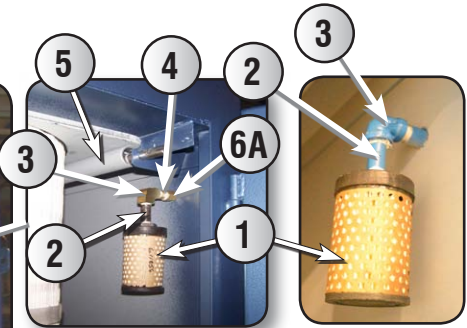
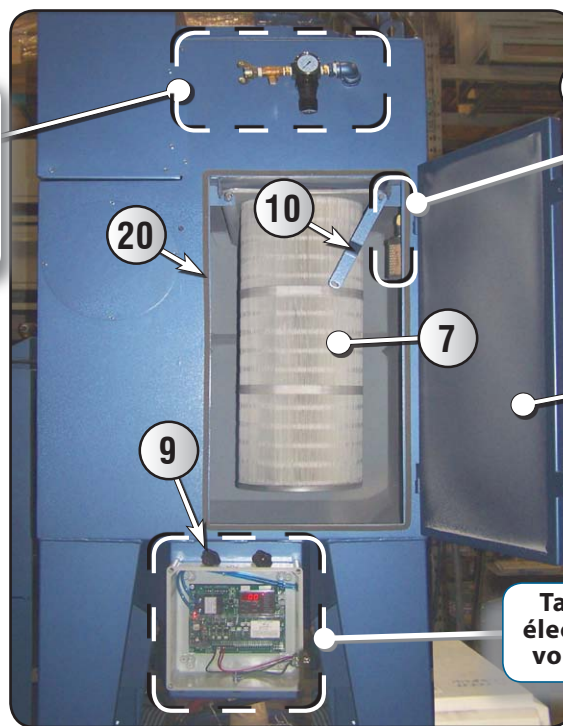

Si vous avez ce kit, l'enlever et le remplacer par l'ensemble suivant :

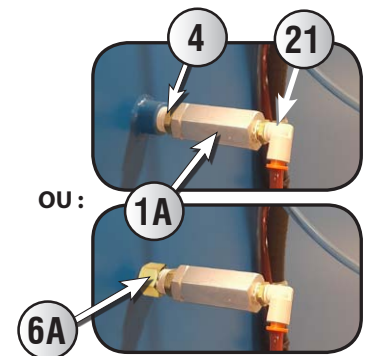

Si vous avez ce kit, remplacer seulement le filtre en ligne :

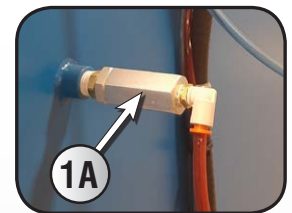

Système d'ouverture des barils



Trappe de vidange

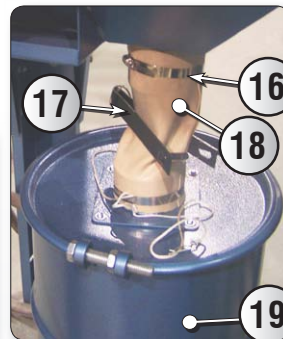

#	STOCK	DESCRIPTION
1	611056	FILTRE PAMIC
1A	611058	FILTRE EN LIGNE
2	630103	MAMELON 1/4" X 2"
3	632233	COUDE 1/4" FF
4	632202	MAMELON 1/4"
5	NPN	GUIDE CARTOUCHE
6	630543	REDUCTEUR 3/4" À 1/4"
6A	932004	RACCORD DE CLOISON FF 1/4"
7	901321	CARTOUCHE
8	NPN	PORTE D'ACCÈS
9	940109	BOUTON MOLETÉ (KNOB)
10	NPN	POIGNÉE POUR FIXATION DES CARTOUCHES

#	STOCK	DESCRIPTION
11	630651	RÉDUCTEUR 1" À 1/2"
12	608022	RÉGULATEUR
13	608102	VALVE À BILLE 1/2"
14	632706	MAMELON 1/2"
15	630641	COUDE 90° MF 1"
16	624117	ATTACHE 4"
17	601500	PINCE DE RETENUE
18	618375	TUBE DE VIDANGE
19	601448	BARIL DE RÉCUPÉRATION 15 gal
	901448	BARIL DE RÉCUPÉRATION 30 gal
20	618318	CAOUTCHOUC DE PORTE
21	314048	RACCORD PUSH-IN @ 90° 1/4"



## SCHÉMAS (MONTAGE DES CARTOUCHES)

### Montage des cartouches



Retirez la poussière du baril sur une base régulière. Avant d'ouvrir la trappe, assurez vous d'avoir un contenant sous la trappe pour récupérer les poussières. Si votre dépoussiéreur est équipé d'un baril de récupération, ouvrez le couvercle du baril et videz le.

#	STOCK	DESCRIPTION
1	601301	ESPACEUR*
2	901321	CARTOUCHE



#	STOCK	DESCRIPTION
1	601301	ESPACEUR*
2	NPN	POIGNÉE POUR VERROUILLAGE DES CARTOUCHES

\* Non requis pour nouveaux modèles





## MÉDIA DE CARTOUCHE



Les dépoussiéreurs à cartouche ISTblast utilisent des médias filtrants à cartouche plissés faits d'un mélange de cellulose et de polyester. La cartouche en nanofibre est également disponible en option pour une meilleure efficacité de filtration.

Ces médias procurent une capacité de filtration exceptionnelle grâce à leur design unique qui consiste un processus de pli spécialement conçu pour rendre toute la surface du média disponible et empêcher les plis de se coller les uns contre les autres – ce qui est particulièrement important pour les applications pouvant générer de l'humidité.

Cette technologie a également l'avantage de maintenir les plis à des distance égales lors du processus de nettoyage ce qui augmente la performance du nettoyage et la relâche de la poussière.

Le nettoyage des cartouches est contrôlé par le minuteur contrôleur de dépoussiéreur DCT1000 qui déclenche une série de pulsations inversées à l'intérieur des cartouches pour relâcher l'accumulation de poussière agglomérée à la surface du média.

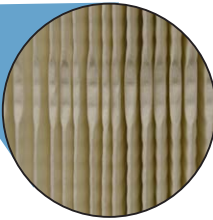

Conception de verrouillage du pli

### CARACTÉRISTIQUES

Type de cartouche	Standard
N° de produit	901321
Longueur	32"
Surface filtrante	248 pi.ca. de média
Nombre de plis	280 plis
Température de fonctionnement maximale	82 °C (180 °F)
Efficacité de filtration*	99.9% des particules jusqu'à 5 µm
MERV (Valeur de rapport d'efficacité minimale)	11
Perméabilité à l'air	15 cfm/pi.cu. @ 0.5" H <sub>2</sub> O
Retardateur de flamme	En option
CONSTRUCTION	
Type de média	Mélange de cellulose/polyester à 85/15
Plaque du dessus	Électro-galvanisé
Plaque du bas	
Noyau interne	
Noyau externe	Deux bandes de polyester

\* L'efficacité de filtration est fournie pour une cartouche rodée (lorsqu'une couche de poussière se forme à la surface lui permettant d'atteindre sa capacité optimale de filtration). La performance peut varier selon l'application.



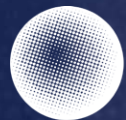

## CALENDRIER D'ENTRETIEN PRÉVENTIF

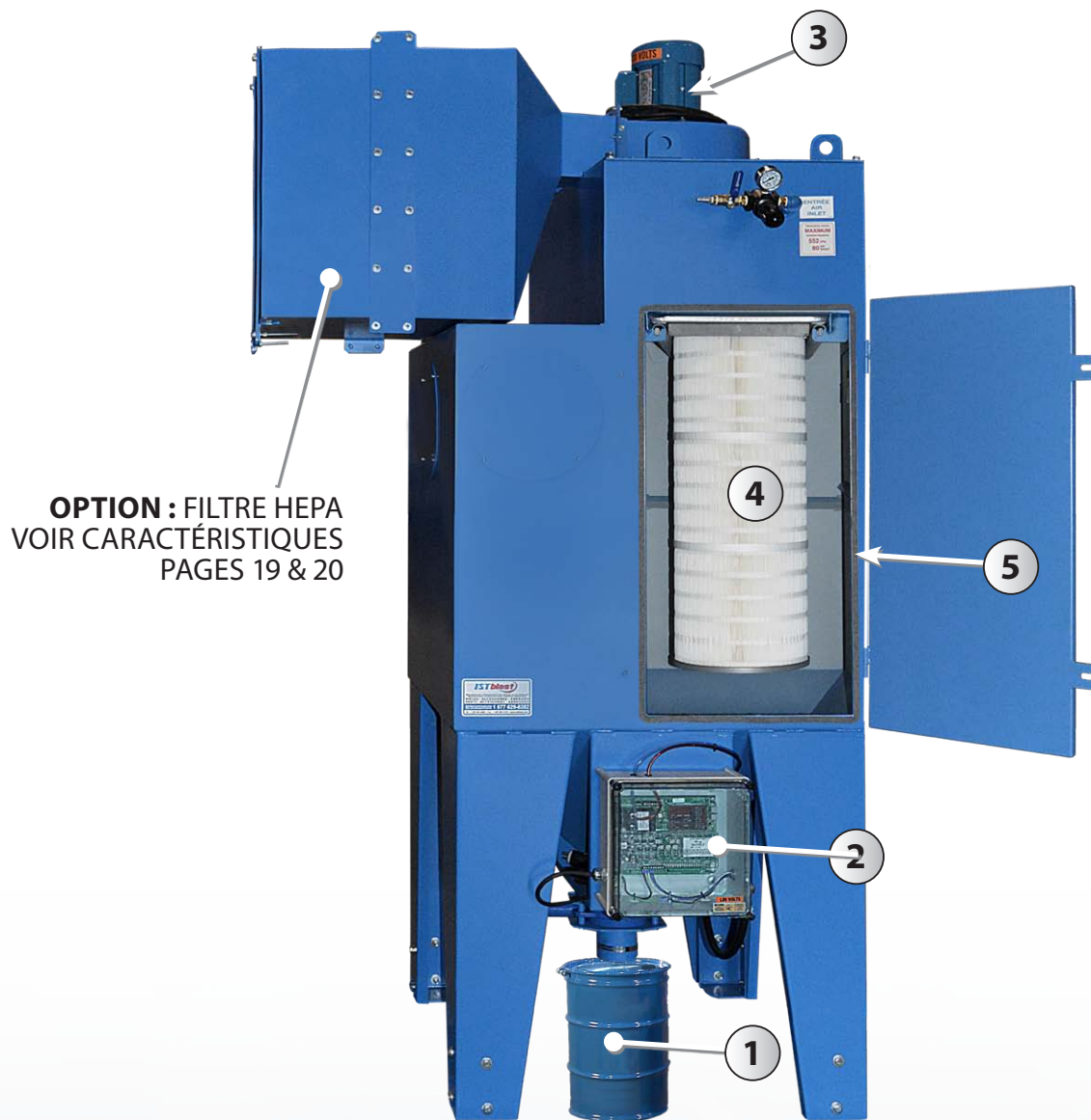

<b>ENTRETIEN QUOTIDIEN ET FONCTIONNEMENT</b>	Option baril de récupération ① : vérifier le niveau tous les jours et vider si nécessaire
<b>ENTRETIEN HEBDOMADAIRE</b>	Cartouches : vérifier pour signal d'alarme et valeur affichée sur le panneau de contrôle ② Remplacer les cartouches ④ lorsque nécessaire
<b>ENTRETIEN MENSUEL</b>	Conduits: vérifier les fuites et l'usure des matériaux et remplacer au besoin
<b>ENTRETIEN AUX 2 ANS</b>	Moteur ③ : vérifier les roulements du moteur
<b>REPLACER AU BESOIN (environ tous les 3 ans)</b>	Cartouches ④ (chaque) # <b>901321</b>
	Joint de porte ⑤ (1/2" x 1") (vendu au pied) # <b>618305</b>



## OPTION FILTRE HEPA - LISTE DES CARACTÉRISTIQUES

F	8			7			6			5			4			1
	NOMINAL SIZE (inches)		ACTUAL (in.)		ACTUAL (mm)		NOMINAL SIZE (inches)		ACTUAL (in.)		ACTUAL (mm)		AIRFLOW CAPACITY (cfm)		CAMFIL MODEL NUMBER	
	H	W	H	W	H	W	H	W	H	W	H	W	H	W		
	12x12x1	11.50	11.50	292	292	292	350	350	350	24.38	24.38	391	619	1390	059413-022	
	16x16x1	15.50	15.50	394	394	394	620	620	620	19.38	15.38	492	391	1110	059413-004	
	20x10x1	19.50	9.50	495	241	485	548	485	485	19.38	19.38	492	492	1390	059413-003	
	20x12x1	19.50	11.50	495	292	585	680	585	585	19.38	23.38	492	594	1665	059413-023	
	20x14x1	19.50	13.50	495	343	680	800	680	680	19.38	24.38	492	619	1735	059413-021	
	20x15x1	19.50	14.50	495	368	730	850	730	730	23.38	11.38	594	289	1000	059413-002	
	20x16x1	19.50	15.50	495	394	780	910	780	780	23.38	15.38	594	391	1335	059413-011	
	20x18x1	19.50	17.50	495	445	875	1000	875	875	23.38	17.38	594	441	1500	059413-009	
	20x20x1	19.50	19.50	495	495	970	1100	970	970	23.38	19.38	594	492	1665	059413-008	
	20x30x1	19.50	29.50	495	749	1460	1660	1460	1460	23.38	23.38	594	594	2000	059413-001	
	22x22x1	21.50	21.50	546	546	1175	1335	1175	1175	24.38	15.38	619	391	1390	059413-005	
	24x10x1	23.50	9.50	597	241	585	680	585	585	24.38	19.38	619	492	1735	059413-006	
	24x12x1	23.50	11.50	597	292	700	800	700	700	24.38	24.38	619	619	2170	059413-010	
	24x14x1	23.50	13.50	597	343	815	915	815	815	24.38	28.38	619	721	2515	059413-007	
	24x16x1	23.50	15.50	597	394	935	1050	935	935	24.38	23.38	594	594	2000	059413-008	
	24x18x1	23.50	17.50	597	445	1050	1175	1050	1050	24.38	15.38	619	391	1390	059413-005	
	24x20x1	23.50	19.50	597	495	1165	1335	1165	1165	24.38	19.38	619	492	1735	059413-006	
	24x24x1	23.50	23.50	597	597	1400	1500	1400	1400	24.38	24.38	619	619	2170	059413-010	
	25x10x1	24.50	9.50	622	241	610	700	610	610	24.38	19.38	619	492	1735	059413-006	
	25x12x1	24.50	11.50	622	292	730	835	730	730	24.38	23.38	619	492	1735	059413-006	
	25x14x1	24.50	13.50	622	343	850	950	850	850	24.38	15.38	619	391	1390	059413-005	
	25x15x1	24.50	14.50	622	368	910	1000	910	910	24.38	19.38	619	492	1735	059413-006	
	25x16x1	24.50	15.50	622	394	970	1095	970	970	24.38	24.38	619	619	2170	059413-010	
	25x18x1	24.50	17.50	622	445	1095	1215	1095	1095	24.38	28.38	619	721	2515	059413-007	
	25x20x1	24.50	19.50	622	495	1215	1335	1215	1215	24.38	23.38	594	594	2000	059413-008	
	25x25x1	24.50	24.50	622	622	1520	1665	1520	1520	24.38	24.38	619	619	2170	059413-010	
	16x16x2	15.50	15.50	394	394	890	1000	890	890	16.25	16.25	422	422	1335	049880-019	
	16x25x2	15.50	24.50	394	622	1390	1500	1390	1390	16.25	16.25	422	422	1335	049880-022	
	18x18x2	17.50	17.50	445	445	1125	1250	1125	1125	18.18	18.18	445	445	1335	049880-024	
	20x10x2	19.50	9.50	495	241	695	800	695	695	20.00	19.50	495	292	835	049880-007	
	20x12x2	19.50	11.50	495	292	835	950	835	835	20.00	20.00	495	292	835	049880-007	
	20x14x2	19.50	13.50	495	343	970	1095	970	970	20.00	20.00	495	343	970	049880-009	
	20x15x2	19.50	14.50	495	368	1040	1175	1040	1040	20.00	20.00	495	368	1040	049880-011	
	20x16x2	19.50	15.50	495	394	1110	1250	1110	1110	20.00	20.00	495	394	1110	049880-001	
	20x18x2	19.50	17.50	495	445	1250	1390	1250	1250	20.00	20.00	495	445	1390	049880-013	
	20x20x2	19.50	19.50	495	495	1390	1500	1390	1390	20.00	20.00	495	495	1500	049880-002	
	20x25x2	19.50	24.50	495	622	1735	1880	1735	1735	20.00	20.00	495	622	1735	049880-021	
	20x30x2	19.50	29.50	495	749	2085	2270	2085	2085	20.00	20.00	495	749	2085	049880-020	
	24x12x2	23.38	11.38	594	289	1000	1100	1000	1000	24.00	23.38	594	289	1000	049880-006	
	24x16x2	23.38	15.38	597	394	1335	1460	1335	1335	24.00	23.38	594	394	1335	049880-016	
	24x18x2	23.38	17.38	597	445	1500	1635	1500	1500	24.00	23.38	594	445	1635	049880-015	
	24x20x2	23.38	19.38	597	495	1665	1800	1665	1665	24.00	23.38	594	495	1800	049880-012	
	25x14x2	24.50	13.50	622	343	1215	1335	1215	1215	25.00	24.50	622	343	1215	049880-010	
	25x15x2	24.50	14.50	622	368	1300	1430	1300	1300	25.00	24.50	622	368	1300	049880-020	
	25x16x2	24.50	15.50	622	394	1390	1500	1390	1390	25.00	24.50	622	394	1390	049880-004	
	25x18x2	24.50	17.50	622	445	1565	1680	1565	1565	25.00	24.50	622	445	1680	049880-014	
	25x20x2	24.50	19.50	622	495	1735	1860	1735	1735	25.00	24.50	622	495	1860	049880-003	
	25x25x2	24.50	24.50	622	622	2170	2370	2170	2170	25.00	24.50	622	622	2170	049880-018	

GENERAL NOTES:  
 1. MEDIUM EFFICIENCY, MERV 8 PANEL PLEATED DISPOSABLE FILTER. EFFICIENCY IS TESTED IN ACCORDANCE WITH ASHRAE 52.2-(LATEST REV.) ALSO CLASSIFIED AS MERV-A 8-A PER APPENDIX J OF SAME STANDARD. PER ISO 16890, FILTER MEETS ISO ePM<sub>10</sub> 50% EFFICIENCY.  
 2. AVAILABLE SIZES (NOMINAL): SEE TABULATION BLOCK.  
 3. SEE CAMFIL BULLETIN 1002 FOR OTHER FEATURES, CONSTRUCTION, AND PERFORMANCE CHARACTERISTICS.  
 4. FILTER THICKNESS "D".  
 1" NOMINAL = 0.88" ACTUAL  
 2" NOMINAL = 1.75" ACTUAL  
 4" NOMINAL = 3.75" ACTUAL  
 5. FILTER CLASSIFIED AS UL 900.  
 6. MAX OPERATING TEMP: 200°F (93°C)

PERFORMANCE NOTES:  
 1. SEE TABULATION BLOCK FOR AIRFLOW CAPACITY.  
 2. CAMFIL RECOMMENDS FILTER TO BE INSTALLED WITH THE PLEATS RUNNING VERTICALLY, PARALLEL TO HEIGHT DIMENSION.

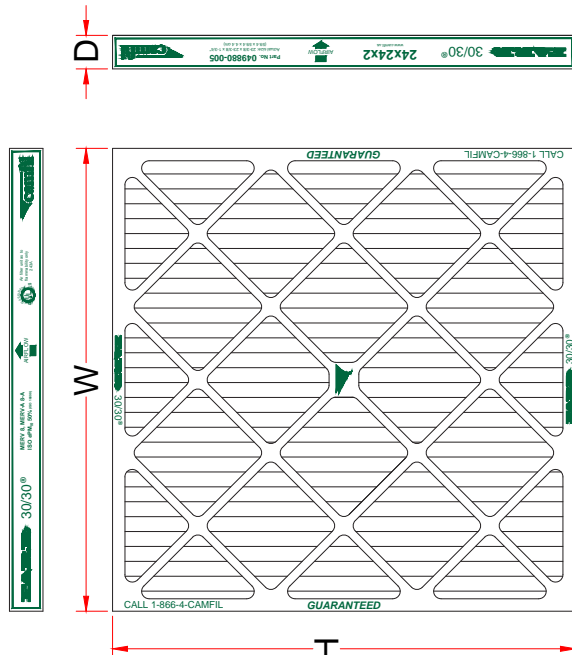

AA	05/29/19	UPDATED ARTWORK AND 1401G-UV ACS	-	ACS
A	08/15/72	FIRST ISSUE	7680-N	-
REV	DATE	DESCRIPTION	END	DFT CK APP

**camfil**  
<http://www.camfil.com>

Camfil USA, Inc.  
 FARR 30/30 FILTER  
 0.88, 1.75, & 3.75 THICK  
 SALES

SHEET 1 OF 1  
 DRAWING NUMBER 068766  
 REV AA

MFG. DWGS. 054862, 049880, & 059413



## OPTION FILTRE HEPA - LISTE DES CARACTÉRISTIQUES (SUITE)

1	2	3	4	5	6	7	8
PART NUM.	CAPACITY (CFM) @ 1.35 IN. W.G.	SIZE (H x W x D) (in inches)	DESCRIPTION				
855210989	1950	20 X 20 X 11-1/2	01XH-20220Z12-ID-3-C-A-00-0/00				
855210008	2000	24 X 24 X 11-1/2	01XH-24224Z12-ID-3-C-A-00-0/00				
855210061	930	12 X 24 X 11-1/2	01XH-12224Z12-ID-3-C-A-00-0/00				
855210164	430	12 X 12 X 11-1/2	01XH-12212Z12-ID-3-C-A-00-0/00				
855210007	1890	23-3/8 X 23-3/8 X 11-1/2	01XH-23F23F12-ID-3-C-A-00-0/00				
855210006	930	24 X 12 X 11-1/2	01XH-24212Z12-ID-3-C-A-00-0/00				
855210039	2530	24 X 30 X 11-1/2	01XH-24230Z12-ID-3-C-A-00-0/00				
855210171	3200	30 X 30 X 11-1/2	01XH-30230Z12-ID-3-C-A-00-0/00				
855210486	1200	15 X 24 X 11-1/2	01XH-15224Z12-ID-3-C-A-00-0/00				
855210999	970	15-3/8 X 19-3/8 X 11-1/2	01XH-15F19F12-ID-3-C-A-00-0/00				
855210005	850	23-3/8 X 11-3/8 X 11-1/2	01XH-23F11F12-ID-3-C-A-00-0/00				
855210587	1460	18 X 24 X 11-1/2	01XH-18Z24Z12-ID-3-C-A-00-0/00				
855210633	2530	30 X 24 X 11-1/2	01XH-30Z24Z12-ID-3-C-A-00-0/00				
855210789	1640	20 X 24 X 11-1/2	01XH-20Z24Z12-ID-3-C-A-00-0/00				
855211069	1540	23-3/8 X 19-3/8 X 11-1/2	01XH-23F19F12-ID-3-C-A-00-0/00				
855211124	720	15 X 15 X 11-1/2	01XH-15Z15Z12-ID-3-C-A-00-0/00				
855210157	850	11-3/8 X 23-3/8 X 11-1/2	01XH-11F23F12-ID-3-C-A-00-0/00				
855210752	1560	23-1/2 X 19-1/2 X 11-1/2	01XH-23H19H12-ID-3-C-A-00-0/00				
855210886	1260	19-3/8 X 19-3/8 X 11-1/2	01XH-19F12-ID-3-C-A-00-0/00				
855210305	1640	24 X 20 X 11-1/2	01XH-24Z20Z12-ID-3-C-A-00-0/00				
855210890	710	16 X 14 X 11-1/2	01XH-16Z14Z12-ID-3-C-A-00-0/00				
855210487	1520	15 X 30 X 11-1/2	01XH-15Z30Z12-ID-3-C-A-00-0/00				
855211278	1540	19-3/8 X 23-3/8 X 11-1/2	01XH-19F23F12-ID-3-C-A-00-0/00				
855211331	1600	20 X 23-1/2 X 11-1/2	01XH-20Z23H12-ID-3-C-A-00-0/00				
855211332	910	12 X 23-1/2 X 11-1/2	01XH-12Z23H12-ID-3-C-A-00-0/00				
855211319	650	23-5/8 X 9 X 11-1/2	01XH-23.09Z12-ID-3-C-A-00-0/00				
855210208	1460	24 X 18 X 11-1/2	01XH-24Z18Z12-ID-3-C-A-00-0/00				
SUBMITTAL	2400	23-3/8 X 29-3/8 X 11-1/2	01XH-23F29F12-ID-3-C-A-00-0/00				
SUBMITTAL	2240	18 X 36 X 11-1/2	01XH-18Z36Z12-ID-3-C-A-00-0/00				

**MATERIAL NOTES:**

- FILTER MEDIA: MICRO-GLASS FIBER / ACRYLIC RESIN BINDER
- SEPARATOR MAT' L: CORRUGATED, 0.0015 THICK, 1145 ALUMINUM
- FRAME MAT' L: 16 GAUGE GALVANNEALED STEEL
- SEALANT MAT' L: FIRE RETARDANT/PHOSPHORUS FREE TWO PART POLYURETHANE
- GASKET MATERIAL: SEAMLESS URETHANE FOAM, DOWNSTREAM

**TESTING NOTES:**

- EACH FILTER SHALL BE TESTED FOR EFFICIENCY IN ACCORDANCE WITH TEST-RP-CC-007.
- FILTER MEETS TEST-RP-CC001 TYPE H PERFORMANCE LEVEL.

**FILTER SPECIFICATIONS:**

PLEAT DEPTH (IN): 10-1/2 NOMINAL  
EFFICIENCY: 99.97% MIN vs. 0.2-0.3 micron  
MAX. OPERATING TEMP: 175 °F  
MAX. REL. HUMIDITY: 99%

**UL RATINGS:**

- FILTERS MEET UL-586 AND UL-900

**FRAME TOLERANCES:**  
LENGTHS: +0, -1/8"  
DIAGONALS: WITHIN 1/8" TOTAL ALLOWANCE FOR DIAGONALS < 30 IN.  
WITHIN 1/4" TOTAL ALLOWANCE FOR DIAGONALS ≥ 30 IN.

**CUSTOMER APPROVAL BLOCK**

YOUR APPROVAL OF THIS PRINT AUTHORIZES CAMFIL FARR TO PROCEED WITH MATERIAL PROCUREMENT, TOOLING AND PRODUCT FABRICATION. ANY CHANGES MADE AFTER APPROVAL MAY INCUR FURTHER EXPENSES TO THE CUSTOMER.

OK AS IS       SEND REVISED DWG.

SIGNATURE/DATE: \_\_\_\_\_  
APPROVED BY: \_\_\_\_\_ DATE: \_\_\_\_\_

GTC 9/24/08      JC 9/24/08      SHEET 1 of 1      DRAWING NUMBER 500776      REV. -





## FONCTIONNEMENT

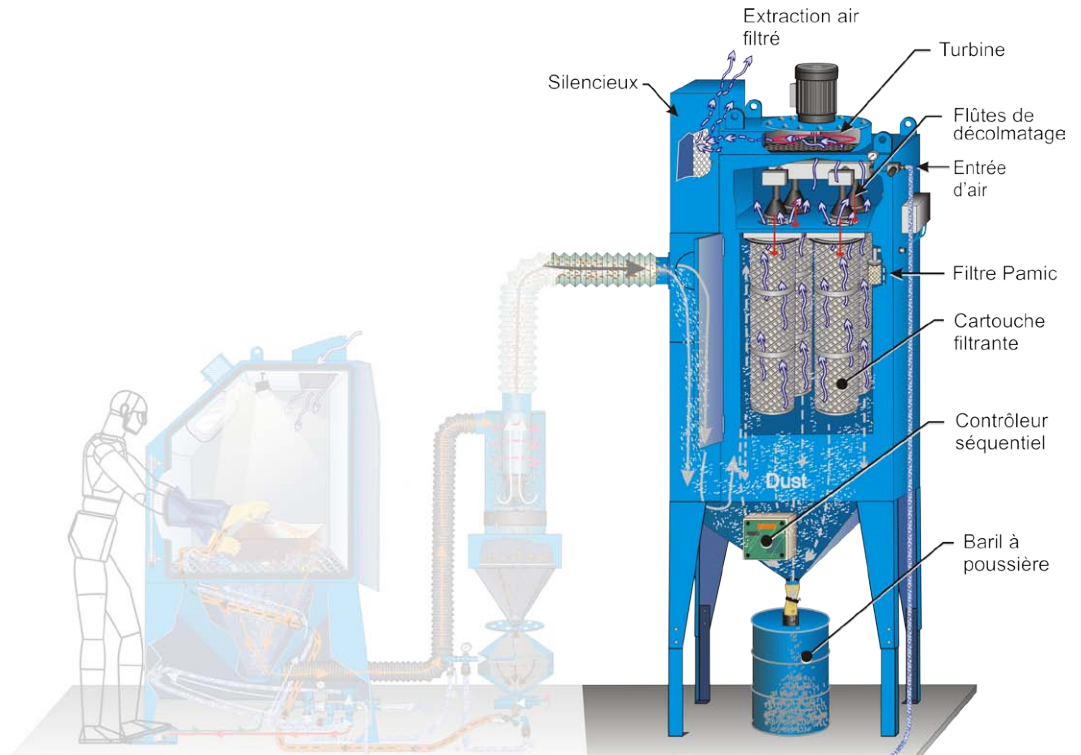

## TURBINES & SILENCIEUX

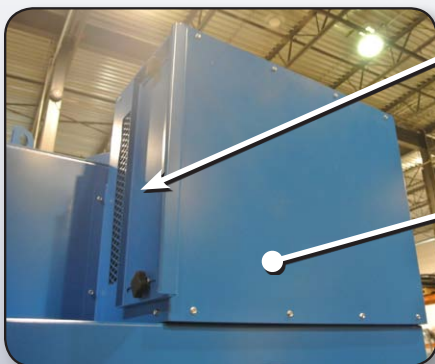
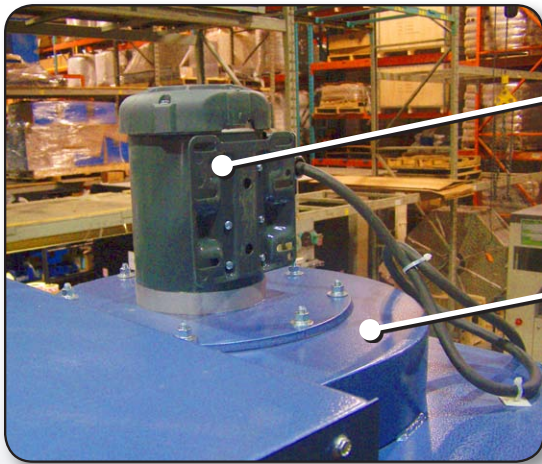

ID	# STOCK	DESCRIPTION	MODÈLE DE DCM
1	616313	MOTEUR 1 hp 120 V	600
	616324	MOTEUR 2 hp 575 V	900
	616325	MOTEUR 2 hp 480 V	
	616331	MOTEUR 3 hp 575 V	1200
	616332	MOTEUR 3 hp 480 V	
	616340	MOTEUR 5 hp 575 V	1800
	616339	MOTEUR 5 hp 480 V	
2	610526	TURBINE 1 hp	600
	610527	TURBINE 2 hp	900
	610528	TURBINE 3 hp	1200
	610529	TURBINE 5 hp	1600



## MOTEURS ET TURBINES - SYSTÈME DE DÉCOLMATAGE

### DCM 600 & 900

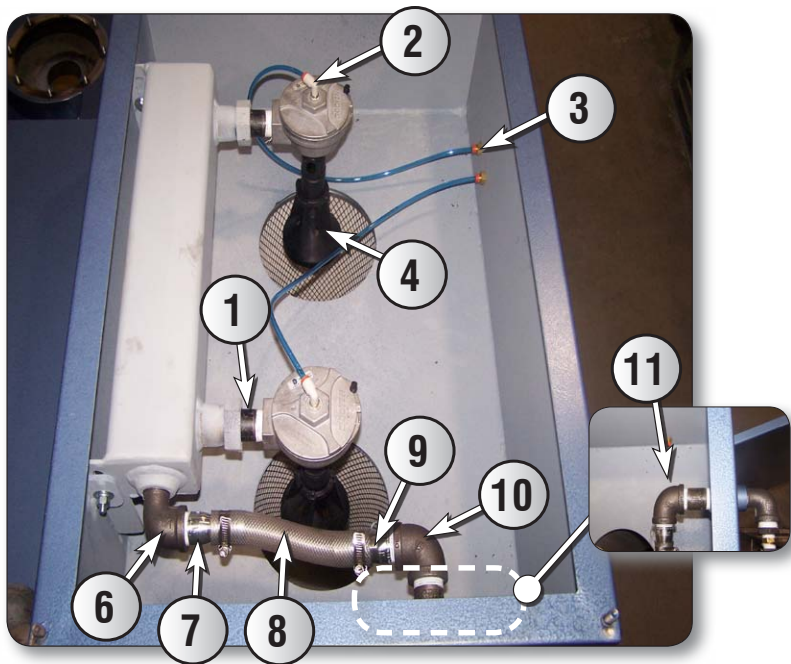

#	STOCK	DESCRIPTION
1	630601	MAMELON 1"
2	324561	RACCORD "PUSH IN" 90° 1/8"
3	324502	RACCORD "PUSH IN"
4	908203	FLÛTE NETTOYANTE
5	608353	VALVE GOYEN 1"
6	630641	COUDE 90° MF 1"
7	630690	ADAPTATEUR 1"
8	606107	BOYAU PVC 1"
9	624109	ATTACHE
10	630640	COUDE 90 FF 1"
11	630605	MAMELON 1" X 2"

### DCM 1200 & 1800

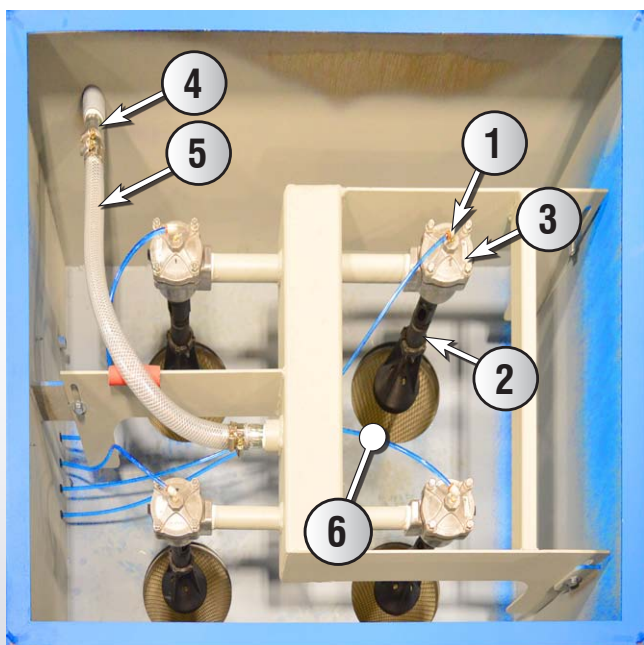

#	STOCK	DESCRIPTION
1	324561	RACCORD "PUSH IN" 90° 1/8"
2	908203	FLÛTE NETTOYANTE
3	608353	VALVE GOYEN 1"
4	630690	ADAPTATEUR 1"
5	606107	BOYAU PVC 1"
6	324571	TUBE POLY. BLEU 1/4"





## BOITE ÉLECTRIQUE

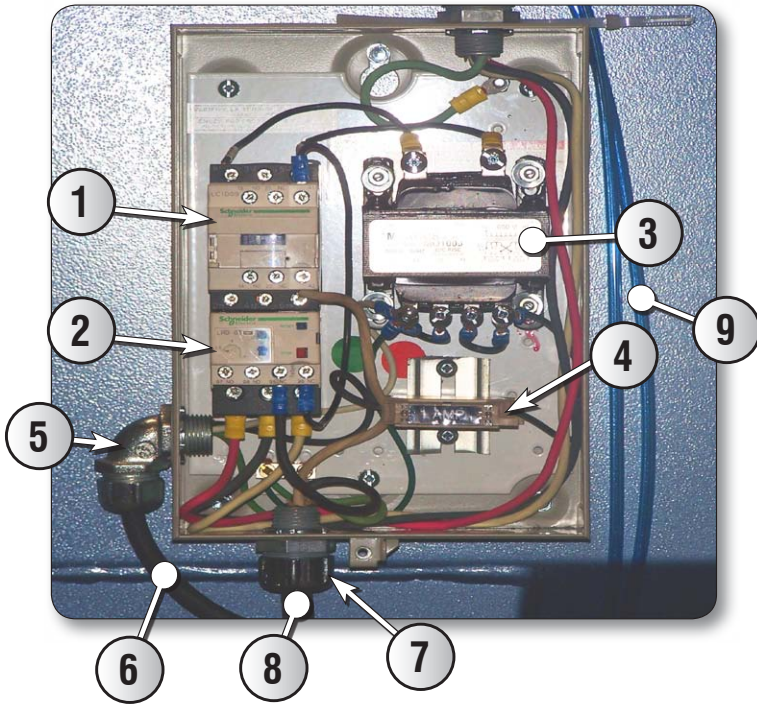

#	STOCK	DESCRIPTION
1	617063	CONTACTEUR
2	617068	RELAIS DE SURCHARGE
3	917722	TRANSFO 600-120 100 VA
4	616933	FUSIBLE
5	616744	CONNECTEUR 2269
6	616572	CÂBLE 14-3 SJOW
7	616741	CONNECTEUR 2524
8	616575	CÂBLE 14-3 SOOW
9	324571	TUBE POLYURÉTHANE 1/4"

## VALVES SOLÉNOIDES

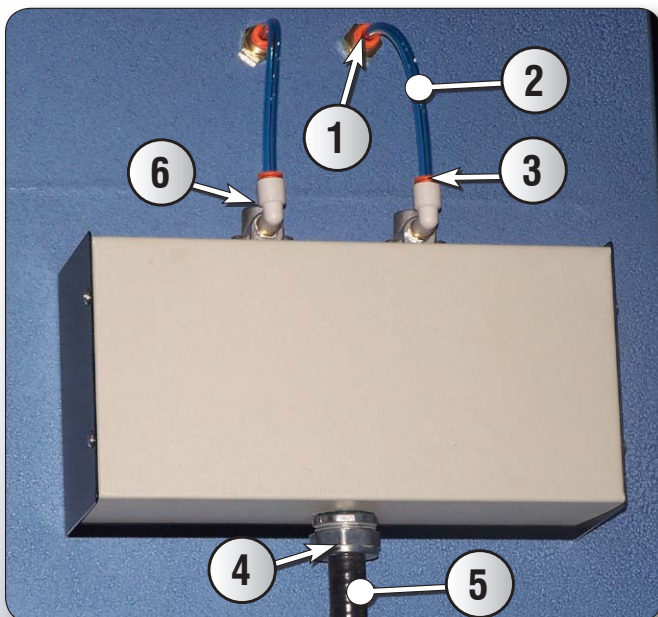

#	STOCK	DESCRIPTION
1	324503	RACCORD "PUSH IN"
2	324571	TUBE POLYURÉTHANE 1/4"
3	324561	RACCORD "PUSH IN" 90° 1/8"
4	616770	CONNECTEUR SCELLÉ 3/8"
5	616535	CÂBLE ÉTANCHE AUX LIQUIDES 3/8"
6	608572	VALVE "GOYEN" 1/8" 120V



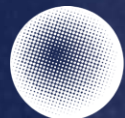

## DÉPANNAGE

TYPE DE PANNE	CAUSE POSSIBLE	SOLUTION
<b>La turbine ne démarre pas</b>	Source d'alimentation électrique déficiente	Vérifiez les fusibles sans le circuit
<b>L'abrasif n'est pas aspiré et retourné à la trémie de stockage</b>	Mauvais branchement électrique	Vérifiez la rotation de la turbine
	Sacs de dépoussiéreur bloqués	Assurez-vous de bien secouer les sacs du dépoussiéreur. Changez les sacs au besoin
	Mauvais ajustement de la trappe de sortie du turbine	Assurez-vous que la trappe contrôlant le débit d'évacuation d'air à la sortie du turbine est bien positionnée.
	Fuite d'air	Assurez-vous qu'il n'y a pas de fuite dans les conduits ou boyaux de convoyage de l'abrasif.  Assurez-vous de l'étanchéité du joint entre le vaisseau pression et le système de séparation cyclonique.
<b>Le système de ventilation fonctionne mais le sablage ne fonctionne pas</b>	Un problème relié au contrôle du vaisseau pression	Référez-vous au manuel du vaisseau pression dans la section dépannage
<b>L'abrasif se retrouve en grande quantité dans le dépoussiéreur</b>	Trop grande alimentation en air secondaire.	Recherchez une fuite d'air entre le vaisseau pression et la trémie de stockage ou le système cyclonique  Ajustez la bande de réglage du système cyclonique  Ajustez la trappe d'évacuation de l'air de la turbine
<b>Quantité importante de poussière dans le bon abrasif</b>	Pas suffisamment d'alimentation en air secondaire	Ajustez la bande de réglage du système cyclonique



## CONTRÔLEUR SÉQUENTIEL DCT1000 (SPECS)

**DCP 100**  
Module de pression  
# 908704

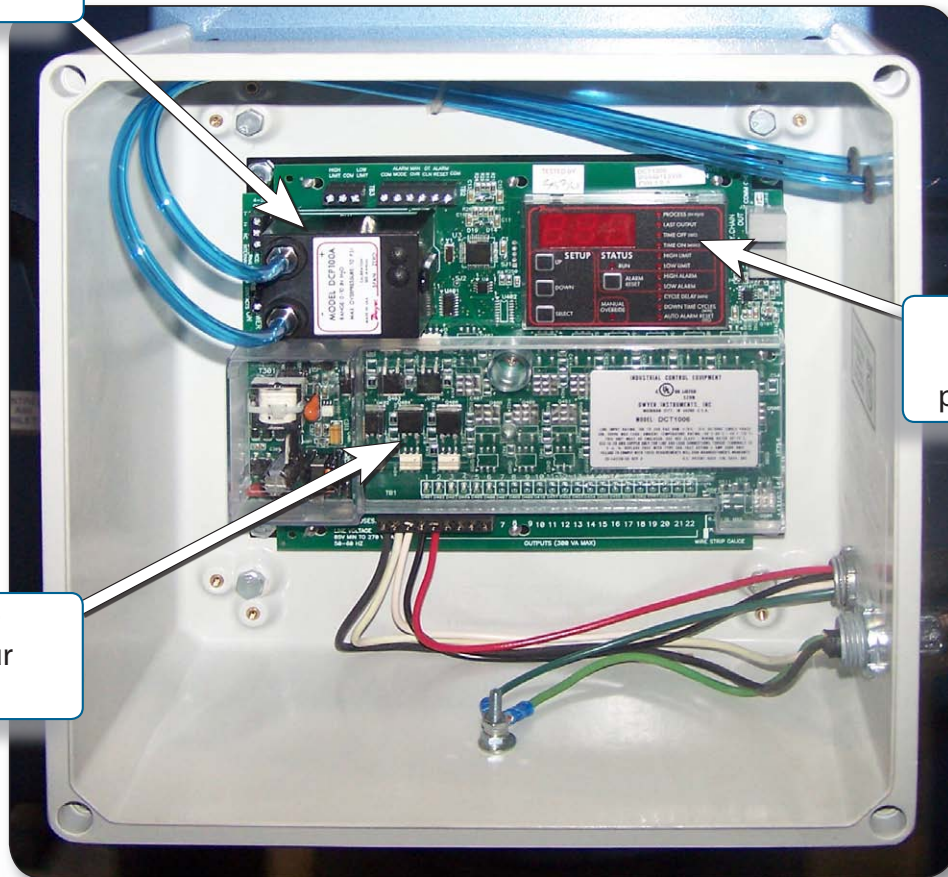

**DCT 100**  
Indicateur de  
pression statique

**DCT 1000**  
Séquenceur  
# 908702

Contrôleur séquentiel de dépoussiérage DCT-1000 utilisé conjointement avec le module de pression DCP 100  
Leur fonctionnement est décrit dans les documents joints en pages 22 à 38.



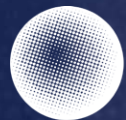

## CONTRÔLEUR SÉQUENTIEL DCT1000 (SPECS, CONT'D)

### SPÉCIFICATIONS - INSTRUCTIONS D'INSTALLATION ET D'EXPLOITATION

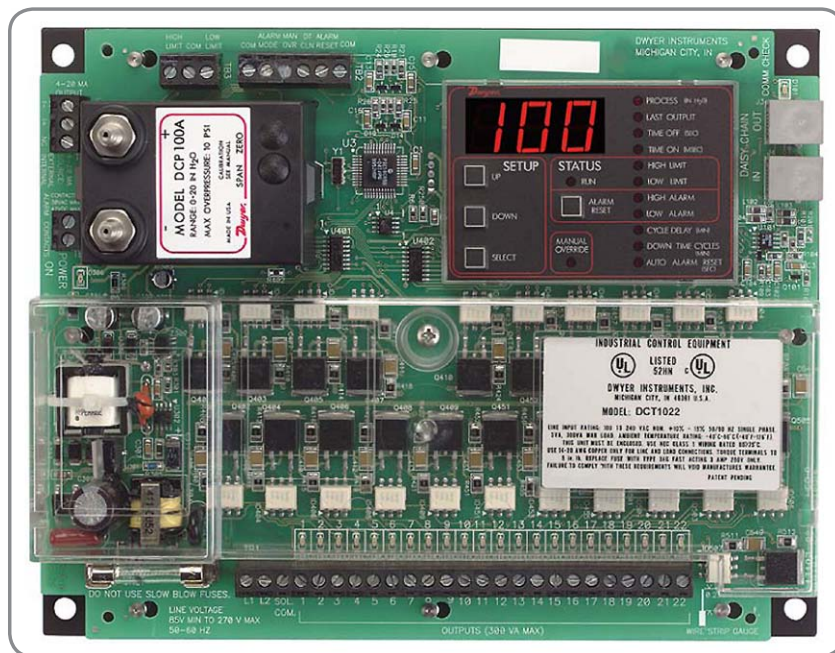

Merci d'avoir acheté le Contrôleur séquentiel DCT1000. Vous avez sélectionné un modèle du genre en matière de contrôleur qui vous procurera des années de fonctionnement avec une grande fiabilité.

le Contrôleur séquentiel DCT1000 a été conçu pour être utilisé avec des dépoussiéreurs de type pulsoréacteur pour des applications de nettoyage à la demande ou en continu.

Les applications de nettoyage en continu ne nécessitent pas d'entrées externes et peuvent être utilisées en fonction à la demande grâce à l'utilisation de la fonctionnalité de délai de cycle.

Pour les applications à la demande, le module de pression (DCP100A/200A) optionnel peut être utilisé pour profiter

pleinement de toutes les fonctionnalités du DCT1000, ou un interrupteur de pression externe (comme le Dwyer Photohelic<sup>®</sup>) peut être utilisé pour le contrôle de limite haute/basse.

Comme pour les produits traditionnels Dwyer, le DCT1000 Dwyer a été conçu de sorte qu'il est facile à utiliser, permettant ainsi un démarrage rapide de vos applications de contrôle de la poussière.

Le contenu détaillé de ce manuel d'installation et d'exploitation vous guidera à travers les caractéristiques du DCT1000 et comment elles peuvent être appliquées pour obtenir le maximum de vos besoins en matière de contrôle des poussières.

### Caractéristiques

- Canaux de Sortie : 6, 10, et 22 canaux. Extensible à 255 canaux en utilisant les cartes d'expansion de canaux DCT1122 DCT1110
- Critères d'alimentation : 85 à 270 V AC, 50 ou 60 Hz.
- Electro-vanne d'approvisionnement : 3 A maximum par canal.
- Fusible: 3 A @ 250 V AC. Les circuits basse tension de commande sont isolés de la tension de la ligne pour la sécurité du système.
- Limites de température: -40 à 140 ° F (-40 à 60 ° C).
- Limites de température de stockage : -40 à 176 ° F (-40 à 80 ° C).
- Minuterie : 10 ms à 600 ms, par étapes de 10 ms.
- Précision horaire : ± 10 ms.
- Temps d'arrêt : 1 seconde à 255 secondes, par étapes de 1 seconde.
- Précision d'arrêt : ± 1% de la valeur ou ± 50 ms, le plus élevé.
- Poids: 1 lb et 3.0 oz (538,6 g).
- Homologations : UL, CUL.





## CONTRÔLEUR SÉQUENTIEL (SPECS & INSTALLATION)

### DIMENSIONS ET ENCOMBREMENT

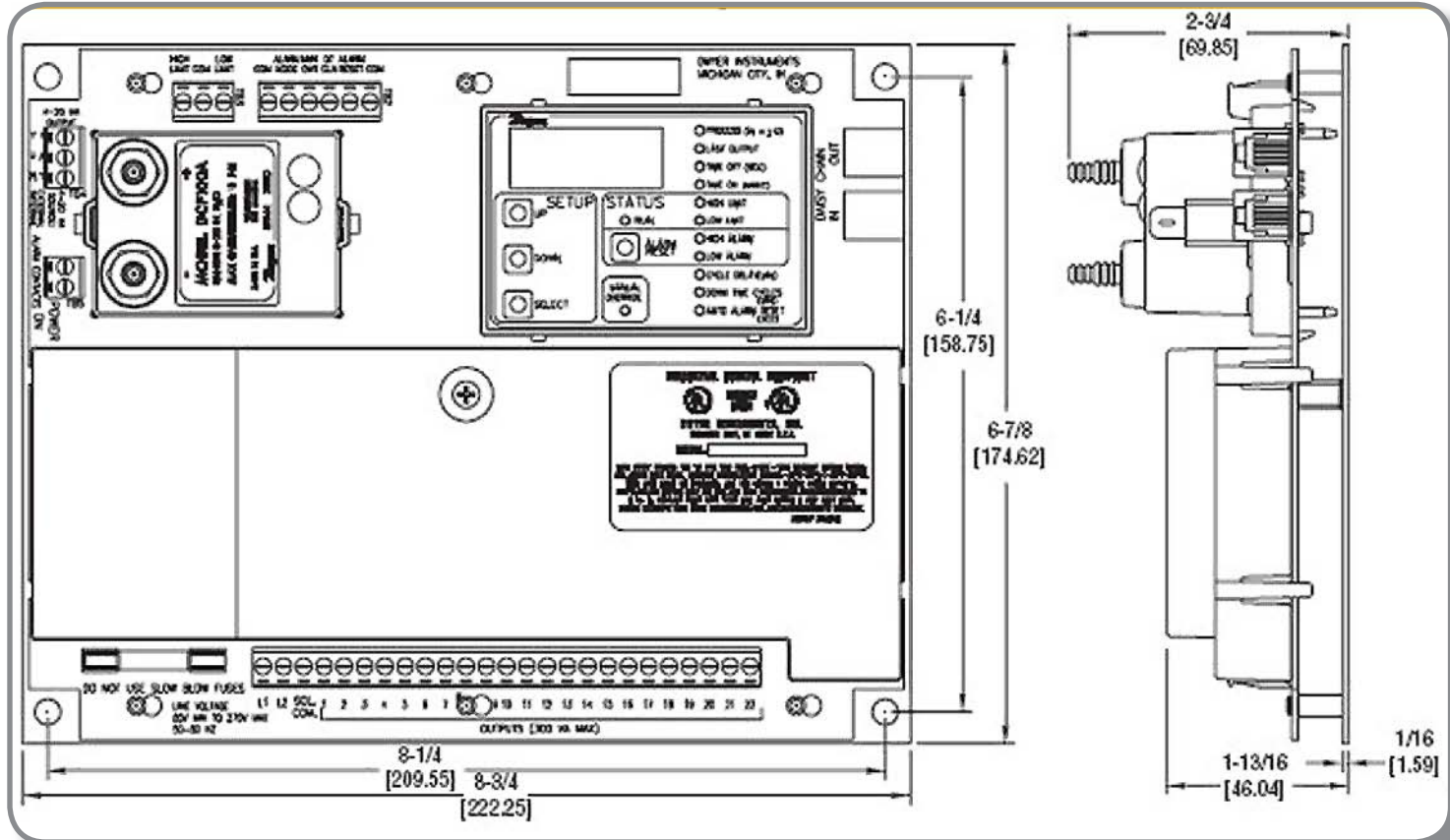

### 1.0 — INSTALLATION DU DCT1000



**Attention :** Toujours installer et entretenir ce dispositif lorsque l'appareil est hors tension et avec un verrouillage installé si nécessaire. La tension ligne sera exposé à nu au niveau du connecteur de sortie / puissance et du fusible. Pour cette raison, nous avons installé un protecteur de plastique pour protéger l'utilisateur du contact accidentel avec cette partie exposée.

Veillez noter que le capot protecteur d'alimentation constitue un dispositif de sécurité et ne devrait être retiré sous aucun prétexte.

Pour faciliter l'installation et l'entretien, les connecteurs et les fusibles ont été laissés sans protection. La conception du cadre ouvert de la DCT1000 nécessite une enceinte qui répond aux critères de sécurité appropriées et aux exigences du code local. Pour des performances optimales, l'enceinte doit également protéger le contrôleur de la saleté, de l'eau et de la lumière du soleil direct. Il n'existe aucune exigence spéciale concernant orientation, et le contrôleur se monte facilement en utilisant les trous de fixation sur la plaque de base installé en usine.



**Attention :** Ne pas placer les câbles de contrôle, câbles de communication, ou d'autres câblage de classe 2 dans le même conduit que les câbles d'alimentation. Il peut se produire un dysfonctionnement du système si le câblage de classe 2 est placé trop proche ou avec les conducteurs de puissance.

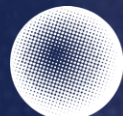

## 1.0 — INSTALLATION DU DCT1000 (SUITE)

### 1.1 — Exigences en matière d'alimentation

Le contrôleur dispose d'une alimentation « universelle » de puissance qui permet de connecter des entrées électriques de 120 V AC à 240 V AC. La tension d'entrée doit être située entre 85 et 270V AC/ 50 ou 60 Hz. Aucun changement de circuit n'est nécessaire lors de la commutation entre ces tensions. Les valeurs de solénoïde, cependant, doivent être ajustées pour accommoder la tension de la ligne sélectionnée.

### 1.2 — Connexions des bornes du DCT1000

La ligne et les connexions électrovanne sont situées sur le bord inférieur de la carte en-dessous de la protection en plastique. Le bornier est un système de connecteur de type « Euro » qui serre le fil dans le corps du connecteur. Le connecteur accepte des câbles de 14 à 22 AWG. Le fil ne doit pas être dénudé de plus de 0,25 pouces pour éviter des courts-circuits ou exposer les fils à nu créant ainsi un danger potentiel d'électrocution.

Pour vous aider à déterminer la bonne longueur de fil dénudé requis, un repère de longueur de fil à dénuder est prévu dans le coin inférieur droit de la carte. Le système de connecteur utilisé sur le DCT1000 est spécifié pour une connexion unique, mais vous pouvez en épissurer plusieurs ensemble à condition que les codes locaux le permettent et que les pratiques de bonne exécution soient respectées.

Pour mettre sous tension le contrôleur maître et l'extensionneur de canaux, l'alimentation doit être connectée à la ligne L1 et L2 (voir les spécifications dimensionnelles, VUE 1). Connectez les solénoïdes entre la sortie sélectionnée et le commun des solénoïdes. Le commun des solénoïde et L2 sont connectés en interne.

Les contacts des commutateurs connectés aux entrées de commande en haut du dessus du tableau doivent être isolés et connectés uniquement à la borne appropriée et aux bornes communes.

Les points suivants décrivent les connexions pour le commutateur externe. Reportez-vous à la VUE 2 pour la connexion du commutateur.

#### 1.2.1 Raccordement de pression externe

Le contrôleur peut être utilisé avec un commutateur de limite de pression externe ou d'un capteur pour fournir l'opération de nettoyage de la demande. La limite haute et limite basse entrées peuvent être utilisées à cette fin. Un système simple marche-arrêt peut être établie avec une seule pression de commutation connecté à l'entrée de la limite haute. Un meilleur contrôle peut être réalisé avec un fin de course de jauge haute et basse tel que le Photohelic Dwyer<sup>®</sup>. Dans ce mode sur demande, temps, temps libre, et retard cycle peuvent être programmés pour définir le cycle de nettoyage. Un bornier à trois broches (TB3) permet de connecter l'extérieur de course haut et bas (voir VUE 2 à la page suivante). Ces commutateurs doivent être isolés des contacts. La ligne commune ne doit pas être reliée à la terre ou l'équipement de protection au sol, car elles peuvent introduire des parasites électriques et causer un mauvais fonctionnement ou de dommage possible au séquenceur. Les opérations de ces entrées se résument comme suit (voir page suivante):

OPÉRATION EN COURS	INTERRUPTEUR LIMITE BASSE	INTERRUPTEUR LIMITE HAUTE	OPÉRATION SUIVANTE
Attente	Ouvert	Ouvert	Attente
Attente ou en cours	X	Fermé	En cours
Attente	∅	Ouvert	Attente
Attente	Fermé	∅	En cours
Marche	Fermé	*	En cours
Attente	Fermé	∅	En cours

LÉGENDE	
X	soit ouvert ou fermé
∅	transition de ouvert à fermé
*	transition de fermé à ouvert





## 1.0 — INSTALLATION DU DCT1000 (SUITE)

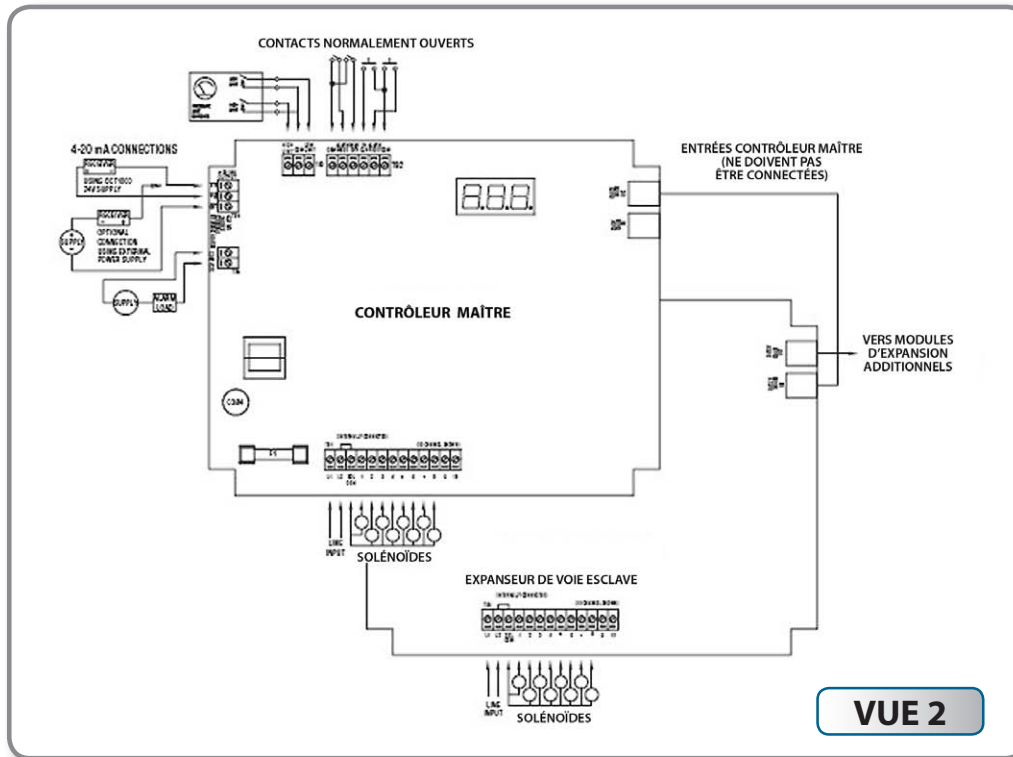

### 1.2.2 Connexion manuelle de commutateur de priorité

La fonction de commande manuelle permet au système d'être mis à la mode d'exécution indépendamment des autres conditions. Ce mode est activé lorsque le terminal de la commande manuelle et des communs sont reliés. Il est désactivé quand ils sont déconnectés. Si le contrôleur doit fonctionner en mode continu, un cavalier peut être connecté à ces bornes. Lorsque la commande manuelle est nécessaire sur une base périodique, installer un interrupteur à bascule SPST entre le terminal la commande manuelle et la borne commune.

### 1.2.3 Minutage pour cycle de nettoyage

Le minutage pour cycle de nettoyage force le temps d'arrêt opération de nettoyage du système à réaliser un cycle d'exécution pour un laps de temps compris entre 0 et 255 minutes. L'opération est initiée en reliant le terminal à temps propre à une borne commune. Cette fonction est optimisée par l'utilisation d'un commutateur externe normalement ouvert.

### 1.2.4 Connexion de tableaux de minuteur multiples

Les deux tableaux de contrôle maître et esclave peut avoir jusqu'à un maximum de 22 canaux chacun. Le système peut être étendu jusqu'à 255 canaux en utilisant des cartes contrôleur maître et esclaves. Le DCT1000 détecte automatiquement le nombre total de chaînes concernées et rend leurs sorties disponibles. Vous noterez que les deux contrôleurs maître et esclave ont un connecteur de type téléphone monté sur le côté supérieur droit du tableau. Ces connecteurs sont utilisés dans les systèmes exiger que les tableaux esclaves qui doivent être chaînées en série pour fournir une capacité supplémentaire au canal. Pour les systèmes qui nécessitent des tableaux esclaves, le contrôleur maître ne doit avoir aucun lien établi à son entrée en guirlande à moins qu'il ne soit désigné comme un contrôle esclave lui-même. (Pour les systèmes nécessitant plus de trois cartes esclaves, un contrôleur maître doit être utilisé comme carte esclave quatrième pour satisfaire aux exigences de puissance. Cette séquence se répète jusqu'à ce que la limite de 255 canaux ait été atteinte. Les câbles utilisés ne sont pas des câbles style téléphone classiques.



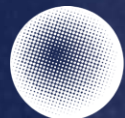

## 1.0 — INSTALLATION DU DCT1000 (SUITE)



**Avertissement :** n'utilisez pas de câbles de pontage téléphoniques. Ceux-ci ont une connexion croisée et peuvent endommager les contrôleurs. Les câbles conçus pour l'utilisation avec le DCT1000 sont disponibles chez Instruments Dwyer (le Modèle DCAC02-2 mesure 2 pieds, le DCAC04- mesure 4 pieds, etc).

### 1.2.5 Mode en cycle continu

Le contrôleur maître a plusieurs modes d'exploitation disponibles pour des applications différentes. En commençant avec le mode de base, il est capable de fonctionner avec un cycle nettoyage en continu. Il peut être initialisé par le placement d'un cavalier entre l'entrée limite haute et le commun, ou en omettant l'entrée manuelle sur la connexion du commun. La direction de ce cycle a trois paramètres d'installation : minutage désactivé, activé et délai de cycle. Le minutage désactivé opère spécifiquement sur le solénoïde sur l'horaire et l'intervalle de temps entre la fin de l'impulsion et le début de la suivante. Le retard de cycle permet un retardement jusqu'à 255 minutes pour programmer entre la fin d'un cycle nettoyant complet et le commencement du suivant. Cela permet des options supplémentaires pour définir un profil de nettoyage.

### 1.3 Installation du DCP



**Avertissement :** Avant d'installer le DCP100A/200A veuillez passer soigneusement s'il vous plaît en revue le cahier des spécifications d'exploitation. Certains systèmes d'exploitation, particulièrement dans des applications de transmission pneumatiques, peuvent faire que la pression statique ou d'aspiration aient des conditions qui excèdent la capacité du module de pression de DCP100A/200A.

Pour ces conditions particulières, il y a un certain nombre de produits de pression supplémentaires Dwyer qui peuvent être utilisés pour satisfaire vos exigences d'application, dont toutes peuvent être acheminées au Contrôleur de Minuteur de Dépoussiérage Dwyer DCT1000. Pour plus d'informations sur ceux-ci et les produits Dwyer, veuillez nous appeler s'il vous plaît au 219879-8000, ou visitez nous sur le Web au : [www.dwyer-inst.com](http://www.dwyer-inst.com) ou [www.dust-controls.com](http://www.dust-controls.com).



## 1.0 — INSTALLATION DU DCT1000 (SUITE)

### 1.3.1 Emplacement

Le système devrait être localisé dans une enceinte qui respecte les normes appropriées de sécurité et les codes électriques. Il n'y a aucune autre exigence d'orientation particulière comme pour le module de pression l'orientation n'est pas critique. Le trajet de la tuyauterie aérienne doit être particulièrement étudié pour s'assurer qu'il n'y ait aucune condensation potentielle ou humidité qui ne s'écoule dans le capteur. Là où il y a une forte concentration de condensation présente, une gouttière ou un filtre d'entrée devraient être installés pour garantir un fonctionnement adéquat à long terme.

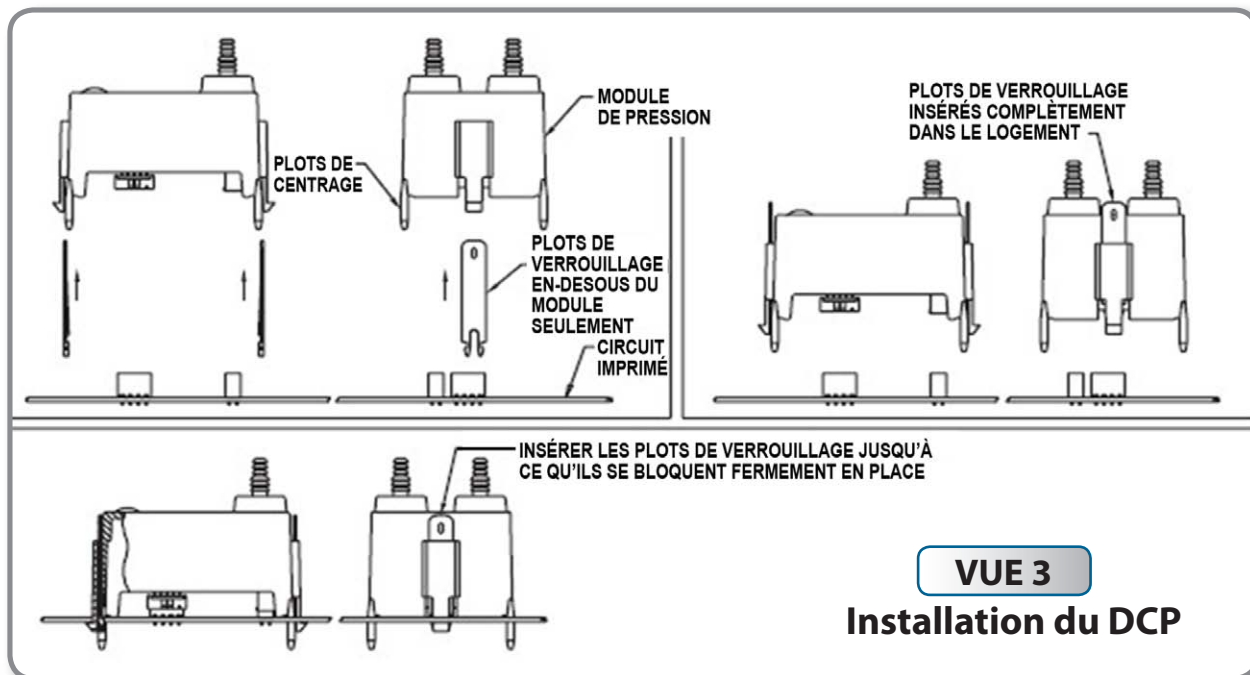

### 1.3.2 Connexion du DCP au Contrôleur maître

Le module de pression est fixé au Contrôleur maître en utilisant des connecteurs intégrés sur les deux unités. Les ports d'insertion pour le module de pression sont localisés dans le quart de cercle gauche supérieur du Contrôleur maître DCT1000. Le module de pression peut être enlevé en compressant les attaches de retenue de chaque côté du module, retirer alors doucement le module du circuit du contrôleur maître. En insérant le module, la procédure suivante devrait être observée pour garantir une installation appropriée :

- Examiner le bas du module de pression et noter l'orientation des connecteurs.
- Aligner le module pour que ces connecteurs correspondent aux réceptacles de connecteur sur le circuit du contrôleur.
- Orienter le module avec les quatre plots d'alignement sur leurs trous de montage respectifs.
- Presser doucement le module dans les connecteurs et emboîter les attaches de retenue de chaque côté du module dans leurs logements.
- Installez toujours et entretenez ce dispositif avec l'alimentation coupée et un verrouillage installé s'il le faut. Connecter le module de pression à «Chaud» dans un système en fonction peut endommager le système ou causer l'effacement des paramètres de calibrage.

En installant ou enlevant le module s'assurer d'orienter le module correctement avec le tableau. L'installation ou le retrait du module sous n'importe quel angle peuvent briser les plots d'alignement.

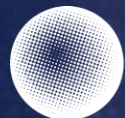

## **1.0 — INSTALLATION DU DCT1000 (SUITE)**

### **1.3.3 — Plots de verrouillage sur modèle à pression**

Le DCP100A et DCP200A sont fournis avec des plots de verrouillage pour fixer le module. En fonctionnement normal, ils sont pas nécessaires puisque les pattes de fixation sont suffisantes pour sécuriser le module même dans un environnement à fortes vibrations. Toutefois, si l'appareil doit être livré ou utilisé dans des conditions où de forts chocs mécaniques pourraient se produire, les plots de verrouillage vont garantir que le module ne se brisera pas en se détachant de son support.

Pour installer les plots de verrouillage, insérer par en dessous du module un plot derrière chacune des deux pattes de fixation. Les insérer en entier dans le logement. Les extrémités des plots vont s'écarter à travers les fentes dans le haut de ces logements. Ensuite, insérer le module dans le panneau comme indiqué ci-dessus, en vous assurant qu'il est correctement aligné et qu'il est bien en place. Appuyez sur les languettes de verrouillage exposés jusqu'à ce que l'onglet soit en poussé derrière le verrou dans le tableau. Pour retirer le module, faites glisser les pattes de verrouillage en place en utilisant un petit tournevis, puis retirez le module tel que décrit ci-dessus. Voir VUE 3.

### **1.3.4 — Connexions du DCP**

Quand un module de pression est installé, le signal 4-20 mA processus et les contacts du relais d'alarme sont disponibles. Le circuit de 4-20 mA est isolé de la terre et d'autres signaux. Les contacts de relais d'alarme sont isolés, contacts normalement ouverts. Les raccords de pression peut être réalisés aux coupleurs cannelés avec soit du boyau 1/8" ou de 3/16" de diam. intérieur.



**Attention :** Ne forcez pas le module dans les connecteurs. Forcer l'insertion peut endommager les connecteurs. Correctement aligné, le module doit s'enclencher.

### **1.3.5 — Maintenance du DCP**

Le module de pression ne devrait exiger que très peu d'entretien dans des conditions normales de fonctionnement. Cependant, un calibrage périodique peut être souhaitable pour assurer la précision des lectures. Le module peut être retiré et retourné à l'usine pour étalonnage.

## **1.4 — Commutateur de mode de connexion d'alarme**

La réinitialisation d'alarme automatique est commandée par le commutateur de mode de connexion d'alarme. Pour activer l'alarme automatique réinitialiser le mode d'entrée d'alarme qui doit être relié à une connexion commune. Un cavalier peut être utilisé lorsque la réinitialisation automatique d'alarme est toujours active. Un interrupteur peut être utilisé si il y a des moments où l'arrêt de l'alarme automatique doit être désactivé. Le commutateur doit être un contact isolé et câblé, de sorte qu'aucune connexion ne soit faite entre l'un ou l'autre des fils et la terre. Voir connexions VUE 2.

### **1.4.1 — Réinitialisation mode de connexion d'alarme**

L'alarme peut être remise à zéro en appuyant sur le bouton de réinitialisation d'alarme sur le panneau de commande ou par un commutateur externe connecté entre la borne d'alarme-remise à zéro et une des bornes communes. La réinitialisation d'alarme ne fonctionne que si le module de pression est installé et que la pression est revenue à un état normal. Voir connexions VUE 2.

### **1.4.2 — Raccordement de la boucle 4-20 mA**

Le module de pression fournit une sortie 4-20 mA isolée, qui peut être utilisée pour surveiller à distance la pression différentielle dans les sacs à poussière ou les cartouches. La connexion se fait sur le module de commande principal à la borne désignée pour ce signal. La connexion est une configuration à 2 fils avec la possibilité d'utiliser soit un externe de 15 à 35 V CC ou dans la mémoire interne 24 V CC. Voir connexions. VUE 2





## 1.0 — INSTALLATION DU DCT1000 (SUITE)

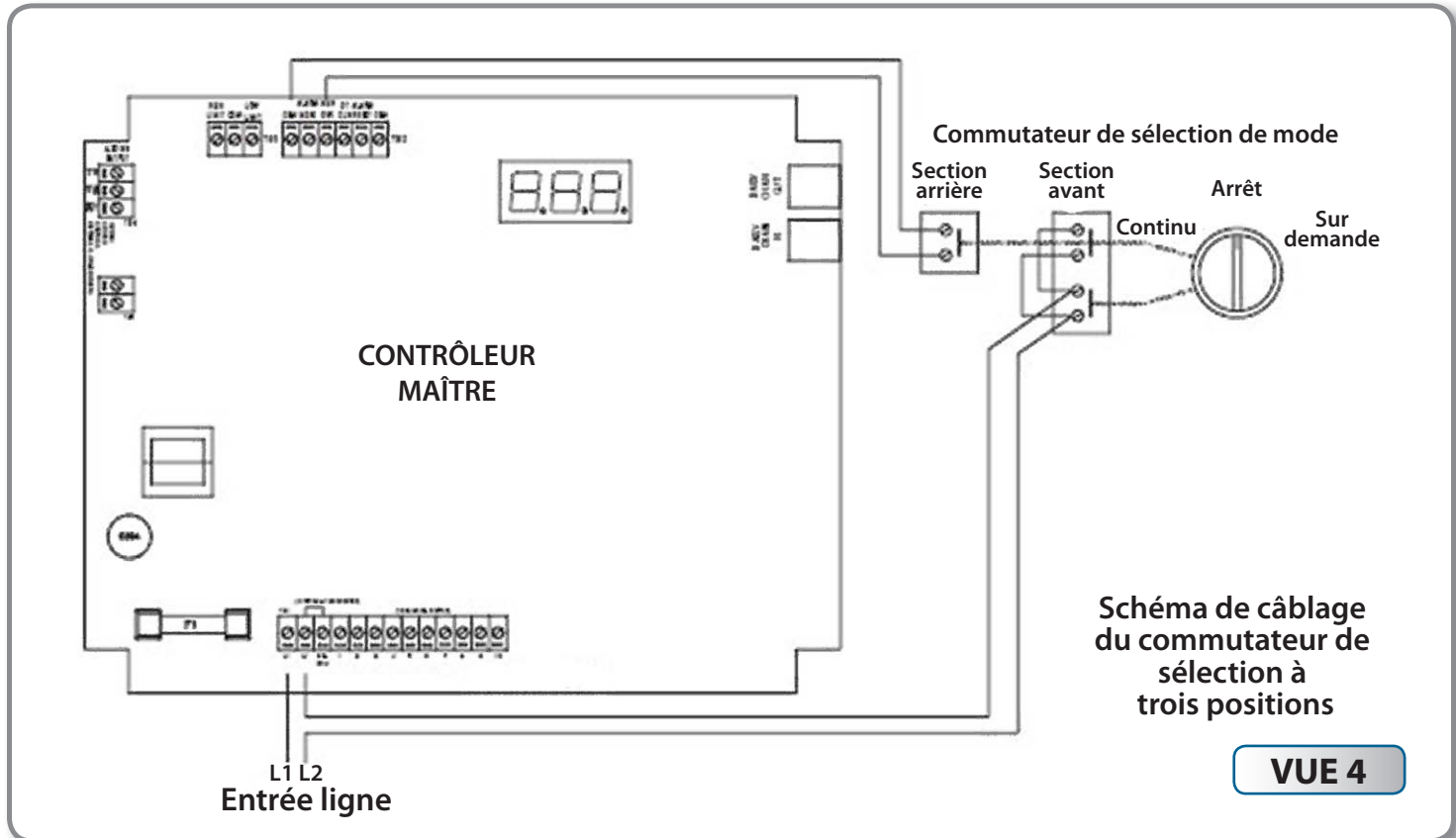

### 1.4.3 — Connexion du relais d'alarme

Avec le module de pression installé, un contact de relais est prévu pour commander une alarme externe. Ce relais est un contact unipolaire. Il est activé lorsque l'un ou l'autre des seuils d'alarme haut est dépassé, ou si la pression descend au-dessous du seuil d'alarme bas. Le raccordement se fait à la TB5 avec un connecteur à deux broches. Voir connexions VUE 2

### 1.5 — Schéma de câblage du commutateur de sélection à trois positions

Un commutateur de mode de sélection est disponible en option avec le boîtier étanche. Avec ce commutateur, l'utilisateur peut sélectionner le nettoyage en continu, le nettoyage à la demande, ou arrêt. Ce commutateur est fourni câblé en usine comme le montre la VUE 4. Le commutateur a une partie avant et arrière. La section avant, composé de deux contacts indépendants, contrôle l'alimentation au tableau. Ces contacts doivent être câblés en parallèle, comme indiqué dans le diagramme. La section arrière contrôle la commande manuelle, qui, lorsqu'elle est fermée forcera le système en continu, doit être reconnectée, suivre le schéma de câblage.



**Avertissement :** Ne pas relier la commande manuelle de basse tension en tête avec les fils d'alimentation. Cela détruirait la carte de contrôle et créerait un risque sérieux d'électrocution.

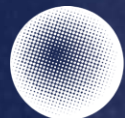

## **2.0 — PROGRAMMATION DU CONTRÔLEUR MAÎTRE DCT 1000**

Nous avons fait en sorte qu'il soit facile de régler le DCT1000. Les éléments du menu peuvent être utilisés simplement en appuyant sur le bouton « SELECT ». L'élément de menu sur lequel vous êtes en train d'accéder est signalé par un voyant lumineux. Pour modifier les options de menu, tout ce que vous avez à faire est d'appuyer sur « UP » pour augmenter une valeur ou sur « DOWN » pour diminuer une valeur. Il n'y a pas de touches que vous avez besoin de mémoriser, ou de combinaisons spéciales, ou de mots de passe qui soient nécessaires. Le contrôleur maître est équipé d'un écran et un centre d'information sur la programmation. Le régulateur de puissance a un indicateur de processus éclairé. Si un module de pression est installé, l'écran indique la pression mesurée en pouces d'eau (w.c.), sinon il sera normalement vide.

### **2.1 — Dernière sortie**

La configuration de dernière sortie sélectionne la dernière chaîne qui a été activée. Lors de la première sélection, l'affichage clignote la dernière sortie dans le système. Avec des installations à un seul tableau, ce sera le nombre de chaînes installées, généralement de 6, 10 ou 22. Cette valeur devient plus important lorsque plusieurs modules sont installés. La dernière valeur de sortie « flashée » sera la somme de tous les canaux disponibles dans le système. Après que l'indication du dernier canal disponible soit achevée, la valeur du canal actuellement programmé en dernier est affiché. Cette valeur peut être changée en utilisant les touches « UP » et « DOWN ». La valeur minimale est de 1 (un) tandis que la valeur maximale est le nombre maximum de chaînes installées, y compris tous les modules d'extension. La valeur par défaut est le nombre maximum de canaux. En appuyant sur « SELECT » cela va changer le mode de configuration du mode « réglage » à « arrêt ».

### **2.2 — Temps d'arrêt (Sec.)**

le temps d'arrêt définit la période de temps entre les activations solénoïde en l'absence de canaux activés. Cela peut être réglé entre 1 seconde et 255 secondes. La valeur par défaut est de 10 secondes. L'écran affiche l'heure actuelle hors fonction lorsque la durée de désactivation du mode d'installation est inscrite. La valeur peut être changée en utilisant les boutons « UP » et « DOWN ». Appuyer sur les deux « UP » et « DOWN » en même temps et le maintien pendant environ quatre secondes rétablit la valeur par défaut de 10 sec.

### **2.3 — Temps de marche (en millisecondes : ms)**

Le réglage de la durée de marche règle le solénoïde sur le temps. L'affichage indique le temps actuellement programmé. Ceci est mesuré en millisecondes. En utilisant « UP » et « DOWN », la valeur peut être modifiée. La valeur peut être réglée entre 10 ms et 600 ms par incréments de 10 ms. En appuyant sur « UP » et « DOWN » simultanément pendant environ quatre secondes cela va restaurer la valeur par défaut à 100 ms. Presser le bouton « SELECT » fera avancer vers le mode de configuration pour la configuration limite haute si le module de pression est installé.

### **2.4 — Limite haute [Disponible seulement si le DCP est connecté]**

Le réglage limite haute, uniquement disponible avec un module de pression installé, définit la pression à laquelle le cycle de nettoyage commence. Cette valeur peut être comprise entre zéro et la pression du module de pression à pleine échelle. Normalement, la limite haute doit être supérieure à la limite basse. Si, toutefois, la pression limite haute est fixée en dessous de la limite basse, le cycle de nettoyage commence lorsque la limite supérieure est dépassée et s'arrête lorsque la pression tombe en dessous de la limite haute. La limite basse dans ce cas, n'aura aucun effet. En appuyant sur « SELECT » cela va placer le système en mode réglage limite basse.

### **2.5 • Limite basse [Disponible seulement si le DCP est installé]**

Le fonctionnement de la limite basse, uniquement disponible avec un module de pression installé, est identique à la limite supérieure sauf que cette valeur définit la pression là où le cycle de nettoyage se termine. La valeur supérieure réglable est la pression d'étalonnage du module de pression et de la limite inférieure est zéro. En appuyant sur « SELECT » cela change le système en mode réglage limite haute.





## **2.0 — PROGRAMMATION DU CONTRÔLEUR MAÎTRE DCT 1000 (SUITE)**

### **2.6 — Alarme haute [Disponible seulement si le DCP est installé]**

Le fonctionnement de l'installation d'alarme haute est identique à la limite d'installation haute et basse et est disponible uniquement si un module de pression est installé. La valeur par défaut est 0 alarme haute. La valeur supérieure réglable est la pression maximum de l'échelle du module de pression et la limite inférieure est zéro. En appuyant sur «SELECT» cela va changer le système pour mode basse configuration de l'alarme.

### **2.7 — Alarme basse [Disponible seulement si le DCP est installé]**

Le fonctionnement de l'installation d'alarme basse est identique à la limite d'installation haute et basse. La valeur par défaut est 0 alarme basse. La valeur supérieure réglable est la pression maximum de l'échelle du module de pression et la limite inférieure est zéro. En appuyant sur «SELECT» cela va changer le système au mode cycle réglage alarme basse.

### **2.8 — Délai du cycle (min)**

Le délai cycle insère un temps de retard entre la fin du dernier canal et le début du premier canal. Cela peut être réglé entre zéro et 255 minutes. La valeur par défaut est zéro. La définition de la valeur de zéro désactive le délai. En appuyant sur «SELECT» cela va changer le système en mode cycles de réglage temps bas.

### **2.9 — Cycles temps bas (min)**

Le cycle d'installation temps bas sélectionne une valeur comprise entre zéro et 255 minutes. La valeur par défaut est d'une minute. La sélection de zéro désactive l'opération. Lorsque les cycles de temps d'arrêt sont activés en court-circuitant le temps d'arrêt d'entrée cycles à la borne commune, (voir VUE 2) le système entrera dans un mode de nettoyage forcé pendant la durée programmée. NOTE: Le retard du cycle, s'il est programmé, ne sera pas inséré dans le cycle de synchronisation. En appuyant sur «SELECT» cela va changer le système en mode réglage automatique de réinitialisation d'alarme, si un module de pression est installé ou au processus en l'absence de module de pression disponible.

### **2.10 • Réinitialisation alarme auto (sec) [Disponible seulement si le DCP est installé]**

Le programme d'installation automatique de réinitialisation d'alarme, n'est disponible que si un module de pression est installé, permet le temps de réinitialisation automatique d'alarme pour être sélectionné. Cette valeur peut être réglée entre zéro et 255 secondes. La valeur par défaut est de cinq secondes. Lorsque la réinitialisation d'alarme automatique est activée en court-circuitant le terminal de réinitialisation automatique d'alarme à une borne commune, (voir VUE 1) l'alarme sera remis à zéro après le retour de la pression à la normale et que le délai ait expiré. En appuyant sur «SELECT» cela va changer le système pour mode processus.

### **2.6 • Alarme haute [Disponible seulement si le DCP est installé]**

Le fonctionnement de l'installation d'alarme haute est identique à la limite d'installation haute et basse et est disponible uniquement si un module de pression est installé. La valeur par défaut est 0 alarme haute. La valeur supérieure réglable est la pression maximum de l'échelle du module de pression et la limite inférieure est zéro. En appuyant sur «SELECT» cela va changer le système en mode basse configuration de l'alarme.

### **2.7 • Alarme basse [Disponible seulement si le DCP est installé]**

Le fonctionnement de l'installation d'alarme basse est identique à la limite d'installation haute et basse. La valeur par défaut est 0 alarme basse. La valeur supérieure réglable est la pression maximum de l'échelle du module de pression et la limite inférieure est zéro. En appuyant sur «SELECT» cela va changer le système pour mode de cycle d'installation retardé.



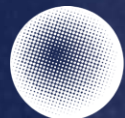

## **2.0 — PROGRAMMATION DU CONTRÔLEUR MAÎTRE DCT 1000 (SUITE)**

### **2.8 — Délai de cycle (min)**

Le délai cycle insère un temps de retard entre la fin du dernier canal et le début du premier. Cela peut être réglé entre zéro et 255 minutes. La valeur par défaut est zéro. Définir la valeur zéro désactive le délai. En appuyant sur «SELECT» cela va changer le système en mode réglage de cycles temps bas.

### **2.9 — Cycles temps d'arrêt (min)**

Pour établir des cycles temps d'arrêt sélectionnez une valeur comprise entre zéro et 255 minutes. La valeur par défaut est d'une minute. La sélection à zéro désactive l'opération. Lorsque les cycles de temps d'arrêt sont activés en court-circuitant le temps d'arrêt d'entrée cycles à la borne commune, (voir VUE 2) le système entrera dans un mode de nettoyage forcé pendant la durée programmée. NOTE: Le retard du cycle, s'il est programmé, ne sera pas inséré dans le cycle de synchronisation. En appuyant sur «SELECT» cela va changer le système en mode réglage auto de réinitialisation d'alarme, si un module de pression est installé ou au processus en l'absence de module de pression disponible.

### **2.10 — Réinitialisation Alarme Auto (sec) [Disponible seulement si le DCP est installé]**

Le programme de réinitialisation d'alarme automatique, disponible que si un module de pression est installé, permet de sélectionner le temps de réinitialisation automatique d'alarme. Cette valeur peut être réglée entre zéro et 255 secondes. La valeur par défaut est de cinq secondes. Lorsque la réinitialisation d'alarme automatique est activé en court-circuitant le terminal de réinitialisation automatique d'alarme à une borne commune, (voir VUE 1) l'alarme sera remis à zéro après le retour de la pression à la normale et le délai ait expiré. En appuyant sur «SELECT» cela va changer le système en mode processus.

## **3.0 — SOUTIEN MAINTENANCE ET DIAGNOSTIC**

Nous avons également inclus un certain nombre de fonctionnalités qui aideront le personnel de maintenance à diagnostiquer les problèmes ou vérifier que le système fonctionne.

### **3.1 Restauration des paramètres usine**

Le DCT1000 a été programmé avec des valeurs par défaut qui répondent à la plupart des conditions d'exploitation du secteur. Dans le cas où vous souhaiteriez restaurer tous les paramètres aux valeurs d'usine par défaut:

1. Remet le contrôleur maître au mode processus.
2. Appuyez et maintenir les deux boutons « UP » et « DOWN ».

L'afficheur indique un compte à rebours de 10 secondes, à la fin de laquelle tous les paramètres seront restaurés aux paramètres par défaut. Relâcher les interrupteurs avant la fin du décompte va arrêter le processus et aucune modification ne sera apportée. De même, dans chacun des modes de configuration des paramètres, appuyer sur les touches «UP»et «DOWN» simultanément sur les boutons permet de rétablir la valeur par défaut individuelle, laissant les autres paramètres inchangés.

### **3.2 — Voyant d'alimentation**

Un voyant d'alimentation (DEL) est placé au centre bord gauche de la carte. Il sera allumé lorsque l'alimentation fonctionne correctement. Si le voyant d'alimentation n'est pas allumé, l'alimentation primaire peut être éteinte ou il y a un défaut dans le circuit de puissance.

### **3.3 — Indicateur de canal actif**

Situé juste au-dessus des terminaisons d'électrovanne, vous constaterez que chaque canal est pourvu d'une DEL qui s'allume lorsque l'interrupteur trois positions est en fonction. Cela permet une corrélation visuelle entre le canal en mode pulsation et le fonctionnement de l'électrovanne.



### 3.0 — SOUTIEN MAINTENANCE ET DIAGNOSTIC (SUITE)

#### 3.4 — Indicateur de contrôle Comm

L'indicateur de contrôle « Comm » est situé dans le coin supérieur droit de la carte esclave et contrôleur maître (juste au dessus du «OUT», un connecteur de type téléphone). Cet indicateur est utilisé à deux fins. Tout d'abord, sur le contrôleur maître un bref éclair une fois par seconde est émis pour indiquer que le système fonctionne. Deuxièmement, cet indicateur est utilisé pour voir si l'opération de vérification de la communication est effectuée sur les cartes esclaves. Le contrôleur maître va vérifier chacune des cartes esclaves à un taux d'environ une requête par seconde, en commençant par la carte esclave connectée directement au contrôleur maître et en terminant avec la dernière carte esclave de la chaîne. Le contrôleur maître se met à clignoter ses DEL de contrôle « Comm ». Vérifiez pendant environ 250 ms à chaque fois qu'il fait une vérification de communication. Le module externe choisi pour le test se met à clignoter ses DEL de contrôle « Comm » pour environ le même temps à chaque fois qu'il est interrogé. L'observation de cette séquence de test indique que la communication entre les cartes sont opérationnels. Quand une carte esclave est alimentée, la DEL de contrôle « Comm » sera allumée en permanence. Elle sera éteinte lorsque le contrôleur maître aura initialisé son canal de communication. Cet indicateur montre alors qu'un contrôleur maître est en marche et que chaque carte esclave répond correctement à la connexion en chaîne.

Affichage	Signification	Action requise
<b>Err 1</b>	Il s'agit d'un « chien de garde » de remise à zéro qui est activée lorsque le contrôleur maître n'est pas en mesure de compléter son fonctionnement.	Assurez-vous que toutes les connexions électriques soient bien protégées de sorte que le contrôleur maître n'est pas perturbé par le bruit.
<b>Err 2</b>	Le module de pression n'a pas réussi à répondre à la requête du contrôleur maître.	Le contrôleur maître va tenter de sauvegarder avant la faute. En cas d'échec, remplacer le module de pression.
<b>Err 3</b>	Erreur de communication dans l'interface de chaîne. Ceci n'apparaîtra que lorsque le contrôleur maître est utilisé en conjonction avec une carte esclave.	Assurez-vous que le câble de commande utilisé dans l'interface chaîne est correctement protégé contre le bruit.
<b>Err 4</b>	Le contrôleur maître a détecté un changement dans la configuration du module ou d'une faute dans l'un des modules.	Réinstallez tous les modules en conformité avec les instructions de l'OIM en usine.
<b>Err 5</b>	Si le défaut décrit dans « Err 4 » n'est pas corrigé, le contrôleur maître reconduira les modules qui répondent correctement et fonctionnera à un état dégradé.	Réinstallez tous les modules. Contactez l'usine si le problème persiste.
<b>Err 6</b>	Un message d'erreur affectant le logiciel du contrôleur maître ou un de ses modules	Vérifier l'intégrité de tous les câbles de connexion utilisés pour piloter les cartes esclaves pour solénoïdes supplémentaires. Vérifiez également la mise à la terre électrique de l'installation du système.
<b>Err 7</b>	Indique que l'un des pilotes TRIAC ne fonctionnent pas.	Changer l'élément
<b>Err 8</b>	Erreur interne	Nouveau ! Cliquer sur les termes ci-dessus pour voir d'autres traductions.
<b>Err 9</b>	Code message non assigné	Contactez l'usine.

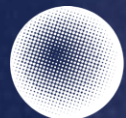

## 4.0 — GLOSSAIRE DES TERMES

- **Mode marche** : Le terme utilisé lorsque la minuterie du tableau minuterie actionne les solénoïdes.
- **Module de pression** : Le sous-système de mesure de pression qui comprend le logiciel et le matériel pour le nettoyage sur demande, les alarmes et à la retransmission du signal de la variable de processus (par exemple, la pression différentielle dans les sacs à poussière).
- **Contrôleur maître** : La minuterie principale qui contient toutes les fonctions principales, les connexions pour les entrées externes et la capacité de piloter la minuterie contrôleur système du collecteur de poussière DCT1000.
- **Protection alimentation** : Une protection en plastique qui couvre les Triacs de sortie et d'autres circuits de tension de la ligne.
- **Mode demande cycle** : Un processus dans lequel le mode d'exécution est activée via le module de pression sur tableau ou d'un commutateur externe comme le Photohelic Dwyer®.
- **Euro Connecteur** : Une «cage» de connexion utilisée pour mettre désactiver les solénoïdes, l'alimentation d'entrée, ou les commutateurs externes sur le DCT1000.
- **Mode cycle continu** : Un mode de temps cyclique en fonction du temps électrovanne marche / arrêt et les paramètres de temps entre les cycles complets.
- **Priorité manuelle** : Permet à l'utilisateur de remplacer le DCT1000 à distance ou à partir du panneau de commande maître grâce à l'utilisation d'un commutateur ou un cavalier.
- **Carte esclave** : Une extension de canal qui est utilisée en conjonction avec le contrôleur maître pour accommoder des solénoïdes supplémentaires sur les grands systèmes de dépoussiérage. Elle peut être reconnue facilement et n'a pas de panneau d'affichage sur carte ou d'alimentation présente. Un contrôleur maître peut également être utilisé comme une carte esclave.





## MODULES PRESSION SÉRIES DCP100A/200A

### SPÉCIFICATIONS – INSTALLATION & INSTRUCTIONS D'UTILISATION

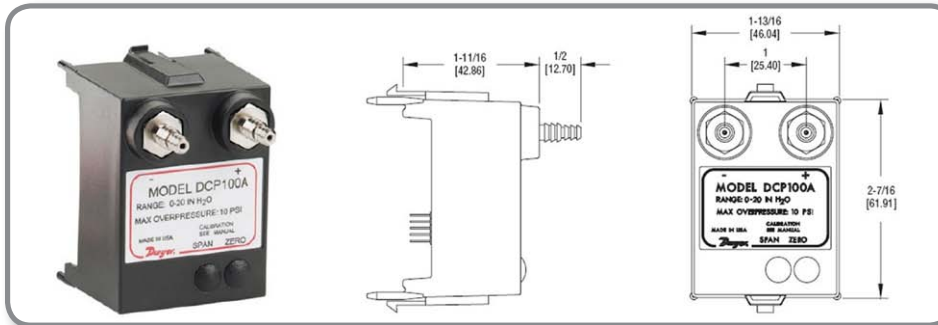

Les modules de pression DCP100A ou DCP200A sont conçus exclusivement pour une utilisation avec les cartes contrôleur de minuterie des collecteur de poussière Dwyer DCT1000 pour les besoins de nettoyage sur demande. Ces séries de modules sont disponibles en séries de 10" w.c [2.49 kPa] ou 20" w.c. [4,98 kPa] , qui permettent des processus de mesure de pression différentielle comme indiqué sur l'écran du contrôleur maître. Un canal

de lecture isolée 4-20 mA est prévu pour l'affichage à distance de pression. La sortie 4-20 mA peut être connectée soit pour une utilisation avec une alimentation externe et un indicateur isolé ou en utilisant le circuit d'alimentation intégré de 24 volts pour alimenter la boucle.

#### SPÉCIFICATIONS

Niveaux de pression : 10" w.c. ou 20" w.c.

Limites de température : -40 à 140°F (-40 à 60°C).

Limite de pression : 10 psi (68.95 kPa).

Limite de pression (différentielle): 10 psi (68.95 kPa).

Précision : ±1.5% F.S. @ 73°F (22.8°C).

Signal de sortie: 4-20 mA.

Contacts d'alarme : 1.5A charge inductive, 3A charge résistive @ 30 VAC ou 40 VDC.

Types de connexions : deux connexions à griffe pour utilisation avec du tube de 1/8" (3.18 mm) ou de 3/16" (4.76 mm) de diamètre intérieur

Poids : 5.5 oz (155.9 g).

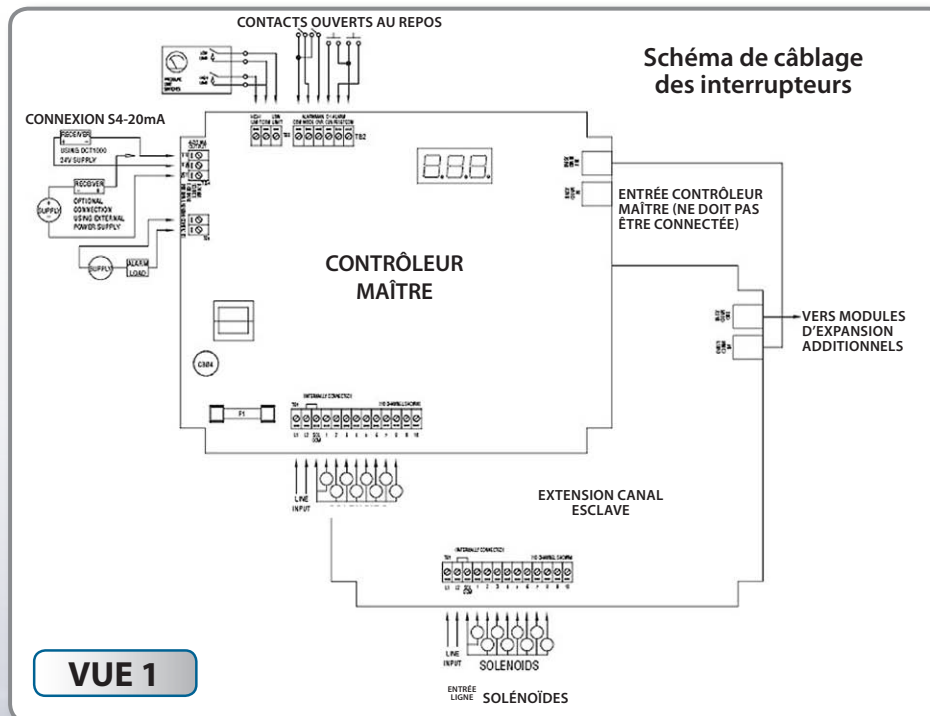

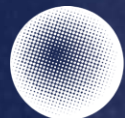

## MODULES PRESSION SÉRIES DCP100A/200A

### SPÉCIFICATIONS – INSTALLATION & INSTRUCTIONS D'UTILISATION (SUITE)

#### 1.0 – Installation



**Avertissement** : Avant d'installer le DCP100A/200A s'il vous plaît examiner attentivement les spécifications d'exploitation. Certains systèmes d'exploitation, en particulier dans les applications de transport pneumatique, peut avoir des conditions de pression statique ou de vide qui dépassent la capacité du module de pression DCP100A/200A. Pour ces conditions il ya un certain nombre de produits de remplacement pression Dwyer qui peuvent être utilisés pour répondre aux exigences de votre application, qui peuvent tous être ajoutés au contrôleur minuterie de collecteur de poussière Dwyer DCT1000. Pour plus d'informations sur les produits Dwyer et autres, s'il vous plaît appelez-nous au 219 879-8000, ou visitez notre site sur le web au [www.dwyer-inst.com](http://www.dwyer-inst.com) ou [www.dust-controls.com](http://www.dust-controls.com).

#### 1.1 — Emplacement

Le système doit être situé dans une enceinte qui répond aux normes de sécurité pertinentes et aux codes électriques. Il n'y a pas d'autres exigences d'orientation particulière car le module de pression n'y est pas sensible. Des précautions doivent être observées lors de l'acheminement des tuyaux d'air pour s'assurer que toute possibilité de condensation ou d'humidité ne se déversent dans le capteur. Si une forte condensation est présente, une gouttière d'égouttement ou un filtre en ligne devraient être installés pour garantir l'exploitation à long terme.

#### 1.2 — Connections

Quand un module de pression est installé, le processus de signal 4 - 20 mA et les contacts du relais d'alarme sont disponibles. Le circuit peut être utilisé avec la source d'alimentation de 24 volts interne ou avec une source externe. Dans les deux cas, le circuit de 4-20 mA est isolé de la terre et d'autres signaux. Les contacts de relais d'alarme sont isolés, contacts ouverts au repos.

Les raccordements de pression peut être faits au boyau avec soit du 1/8" ou 3/16 " de diamètre intérieur. Les points suivants décrivent les connexions au commutateur externe. Reportez-vous à la VUE 1 (ci-dessus) pour les schémas de connexion du commutateur.

#### 1.3 — Installation du Module Pression

Le module de pression est fixé au contrôleur maître en utilisant des connecteurs intégrés sur les deux unités. Les ports d'insertion pour le module de pression sont situés dans le quadrant supérieur gauche du contrôleur DCT1000 Master. Le module de pression peut être retiré en comprimant les clips de fixation à chaque extrémité du module, puis en tirant doucement le module hors de la carte contrôleur maître. Lors de l'insertion du module, la procédure suivante doit être respectée afin d'assurer une installation correcte :

- Examiner le fond du module de pression et de noter l'orientation des connecteurs.
- Aligner le module de sorte que ces connecteurs correspondent aux réceptacles de connecteur sur la carte contrôleur.
- Orientez le module avec les quatre broches d'alignement sur leurs trous de montage.
- Appuyez doucement sur le module dans les connecteurs et enclenchez les clips de fixation à chaque extrémité du module dans les fentes.
- Toujours installer et entretenir ce dispositif avec l'appareil hors tension et un verrouillage installés si nécessaire. Brancher le module de pression « à chaud » dans un système d'exploitation peut endommager le système ou provoquer l'effacement des paramètres de calibration.



**Avertissement** : Ne forcez pas le module dans les connecteurs. Forcer l'insertion peut endommager les connecteurs.



## **MODULES PRESSION SÉRIES DCP100A/200A**

### SPÉCIFICATIONS – INSTALLATION & INSTRUCTIONS D'UTILISATION (SUITE)

#### **1.3.1 — Connexion commutateur mode alarme**

La réinitialisation d'alarme automatique est commandée par connexion commutateur mode alarme. Pour activer l'alarme automatique réinitialisée, le mode d'entrée d'alarme doit être relié à une connexion commune. Un cavalier peut être utilisé si la réinitialisation automatique d'alarme est toujours active. Un interrupteur peut être utilisé si il y a des moments où l'arrêt de l'alarme automatique doit être désactivé. Le commutateur doit avoir des contact isolé et câblés, de sorte qu'aucune connexion ne se fasse entre un ou l'autre des fils et la terre.

#### **1.3.2— Connexion commutateur réinitialisation alarme**

L'alarme peut être remise à zéro en appuyant sur le bouton de réinitialisation d'alarme sur le panneau de commande ou par un commutateur externe connecté entre la borne d'alarme réinitialisation et une des bornes communes. La réinitialisation d'alarme ne fonctionne que si le module de pression est installé et la pression est revenue à un état normal.

#### **1.3.3 —Connexion de la boucle 4-20 mA**

Le module de pression fournit une sortie analogique 4-20 mA isolée, qui peut être utilisée pour surveiller à distance la pression différentielle dans les sacs à poussière ou les cartouches. La connexion se fait sur le module de commande principal à la borne désignée pour ce signal. La connexion est une configuration 2-fils avec la possibilité d'utiliser soit un externe de 15 à 35 V CC ou dans la mémoire interne 24 V CC.

#### **1.3.4 —Connexion du relais d'alarme**

Avec le module de pression installé, un contact de relais est prévu pour commander une alarme externe. Ce relais est un contact unipolaire. Il est activé lorsque l'un ou l'autre des seuils d'alarme haut sont dépassés, ou si la pression descend au-dessous du seuil d'alarme basse. Le raccordement se fait à la TB5 avec un connecteur à deux broches.

## **2.0 — mode « sur demande » avec un module de pression DCP100A/200A**

Le système DCT1000 peut être configuré pour être un système de contrôle autonome « sur demande » avec l'installation du module de pression DCP100A / 200A. Lorsque ce module est installé, le contrôleur maître, détecte et conduit automatiquement le système à un mode « sur demande », pour l'activation des fonctionnalités liées à la sonde de pression. Les points suivants décrivent la configuration et le fonctionnement de ces caractéristiques de pression liés.

### **2.1 — Réglage Limite Haute**

La configuration Limite Haute définit la pression à laquelle le cycle de nettoyage va commencer. Cette valeur peut être comprise entre zéro et la pression d'étalonnage du module de pression. Normalement, la limite haute doit être supérieure à la limite basse. Si, toutefois, la pression de limite supérieure est réglée en dessous de la limite inférieure, le cycle de nettoyage commence lorsque la limite supérieure est dépassée et s'arrête lorsque la pression tombe en dessous de la limite supérieure. La limite basse dans ce cas n'aura aucun effet. Appuyez simultanément sur les boutons Haut et Bas tout en maintenant enfoncés pendant environ quatre secondes pour rétablir le réglage usine de Limite Haute à 5,0'w.c. [1,24 kPa].



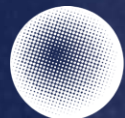

## **MODULES PRESSION SÉRIES DCP100A/200A**

### SPÉCIFICATIONS – INSTALLATION & INSTRUCTIONS D'UTILISATION (FIN)

#### **2.2 — Réglage Limite Basse**

Le fonctionnement du mode Limite Basse est identique au mode Limite Haute, sauf que le défaut Limite basse pression est de 3.0" w.c. [0,75 kPa]. La valeur supérieure ajustable est située entre la pression d'étalonnage du module de pression et la limite inférieure de zéro. Appuyez sur le bouton « Sélection » jusqu'à ce que l'indicateur de limite basse s'allume. Utilisez les contrôles vers le bas pour fixer la limite à la position désirée. Presser les deux boutons « Haut et Bas » en même temps et les maintenir pendant environ quatre secondes afin de restaurer les valeurs par défaut.

#### **2.3 — Réglage Limite Haute**

Le fonctionnement de l'installation d'alarme haute est identique à la limite d'installation haute et basse. La valeur par défaut d'alarme haute est de 0,0" w.c. La valeur supérieure ajustable est située entre la pression d'étalonnage du module de pression et la limite inférieure de zéro. Appuyez sur le bouton « Sélection » jusqu'à ce que l'indicateur d'alarme haute s'allume. Utilisez les contrôles vers le bas pour fixer la limite à la position désirée. Presser les deux boutons « Haut et Bas » en même temps et les maintenir pendant environ quatre secondes afin de restaurer les valeurs par défaut.

#### **2.4 — Réglage Alarme Basse**

Le fonctionnement de l'installation d'alarme basse est identique à la limite d'installation haute et basse. La valeur par défaut d'alarme haute est de 0,0" w.c. La valeur supérieure ajustable est située entre la pression d'étalonnage du module de pression et la limite inférieure de zéro. Appuyez sur le bouton « Sélection » jusqu'à ce que l'indicateur d'alarme basse s'allume. Utilisez les contrôles vers le bas pour fixer la limite à la position désirée. Presser les deux boutons « Haut et Bas » en même temps et les maintenir pendant environ quatre secondes afin de restaurer les valeurs par défaut.

#### **2.5 — Réglage Réinitialisation Auto Alarme**

Le mode Réglage Réinitialisation Auto Alarme permet au temps de réinitialisation automatique d'alarme d'être sélectionné. Cette valeur peut être réglée entre zéro et 255 secondes. La valeur par défaut est de cinq secondes. Lorsque la réinitialisation d'alarme automatique est activée en court-circuitant le terminal de réinitialisation automatique d'alarme à une borne commune, l'alarme sera remise à zéro après le retour de la pression à la normale et que le délai d'attente sélectionné ait expiré.

### **3.0 — Maintenance du Module Pression**

Le module de pression ne devrait requérir que très peu d'entretien dans des conditions normales de fonctionnement. Cependant, un calibrage périodique peut être souhaitable pour assurer la précision des lectures. Le module peut être retiré et retourné à l'usine pour étalonnage.



## **GARANTIE LIMITÉE DE ISTBLAST**

ISTblast garantit que tout équipement énuméré dans ce manuel qui est fabriqué par ISTblast et qui porte le nom ISTblast, est exempt de tout défaut matériel ou de manufacture en date de l'achat fait chez un de nos distributeurs autorisés ISTblast pour l'usage de l'acheteur original. ISTblast réparera ou bien remplacera tout matériel trouvé défectueux pendant une période de douze (12) mois suivant la date de l'achat, sans compter les garanties prolongées, spéciales ou limitées émis par ISTblast. Cette garantie s'applique seulement si l'équipement est installé, utilisé et entretenu selon les recommandations écrites par ISTblast.

Cette garantie ne couvre pas et ISTblast ne sera pas passible de l'usure générale de tout défaut, dommage ou usure causé par une mauvaise installation, mauvaise application, l'abrasion, la corrosion, le mauvais entretien, la négligence, accident, modification, ou substitution avec des pièces non ISTblast. ISTblast ne sera pas responsable de tout défaut de fonctionnement, de dommage provoqués par l'incompatibilité de l'équipement ISTblast avec des accessoires, des équipements ou des matériaux non vendu par ISTblast, ISTblast ne sera pas responsable de la conception, la fabrication, l'installation, l'opération ou l'entretien inexact des structures, des accessoires, de l'équipement ou des matériaux non fournis par ISTblast.

Cette garantie est conditionnée sur le retour prépayé de l'équipement prétendu être défectueux à un distributeur autorisé de ISTblast pour la vérification du défaut réclamé. Si le défaut réclamé est exact, ISTblast réparera ou remplacera gratuitement toutes pièces défectueuses. L'équipement sera retourné à l'acheteur original, transport prépayé. Si l'inspection de l'équipement ne révèle aucun défaut de matériel ou de manufacture, les réparations seront effectuées à un coût raisonnable, les coûts peuvent inclure les pièces, la main d'oeuvre et le transport.

**CETTE GARANTIE EST EXCLUSIVE ET TIENT LIEU DE TOUTE AUTRE GARANTIE, EXPLICITE OU IMPLICITE, Y COMPRIS, MAIS NON LIMITÉE AUX GARANTIES DE VALEUR MARCHANDE OU DE GARANTIE D'ADÉQUATION À UN USAGE PARTICULIER.**

L'obligation unique de ISTblast et le seul recours de l'acheteur pour n'importe quelle infraction de garantie seront telles qu'énumérées ci-dessus. L'acheteur convient qu'aucun autre recours (y compris, mais sans s'y limiter, des dommages indirects ou non matériels, la perte de bénéfices, les ventes perdues, les dommages à la personne ou à la propriété, ou toute autre pertes indirectes ou non matérielles) ne sera disponible. Toute action en violation de la garantie doit être soumise dans un délai de un (1) an suivant la date de la vente.

**ISTblast NE DONNE AUCUNE GARANTIE ET REJETTE TOUTES GARANTIES DE VALEUR MARCHANDE ET D'ADAPTATION À UN USAGE PARTICULIER, EN LIAISON AVEC LES ACCESSOIRES, L'ÉQUIPEMENT, LES MATÉRIAUX OU LES COMPOSANTS VENDUS MAIS NON FABRIQUÉS PAR ISTblast.** Les articles vendus, mais non fabriqués par ISTblast (tel que les moteurs électriques, les commutateurs, les boyaux, etc.), sont sujet à la garantie, le cas échéant, de leur fabricant. ISTblast fournira à l'acheteur l'assistance nécessaire pour la réclamation de tous bris de ces garanties.

### **LIMITATION DE LA RESPONSABILITÉ**

ISTblast ne sera en aucun cas responsable des dommages indirects, accidentels, spéciaux ou non matériels résultant de l'équipement approvisionné par ISTblast, ou de la fourniture, de l'exécution, ou de l'utilisation de tous les produits ou d'autres marchandises vendus ci-joint, en raison d'un bris du contrat, d'un bris de la garantie, la négligence de ISTblast, ou autres raisons.

Dénoncez tous les accidents ou « manquements » qui impliquent des produits ISTblast à :  
Assistance technique

Les pièces suivantes ne sont pas couvertes dans le cadre de la politique de garantie ISTblast :

Le remplacement de joint ou de garniture dû à l'usure normale.

Le matériel défectueux ou la manutention n'est pas considéré comme usage normal.

### **Informations ISTblast**

Toutes les données écrites et visuelles contenues dans ce document reflètent les dernières informations disponibles au moment de la publication. ISTblast se réserve le droit d'apporter des modifications à tout moment sans préavis.

