

RECYCLEURS DE SOLVANT SR 30-30V & 60-60V



Shown : SR60V

MODÈLE SR30 PIÈCE # 325030
MODÈLE SR60 PIÈCE# 325060
MODÈLE SR30V PIÈCE # 325031
MODÈLE SR60V PIÈCE # 325061

- Garantie
- Sécurité
- Utilisation
- Service des pièces
- Information accessoires
- Formulaire d'inscription



QPS Label agréé- Canada / États Unis
Conforme à UL 2208
Certifié CSA C22.2 N° 30

MANUEL D'INSTRUCTIONS

TABLE DES MATIÈRES

	Page
GARANTIE LIMITÉE ISTPURE	4
SPÉCIFICATIONS DU RECYCLEUR DE SOLVENT	5
SÉCURITÉ ET AVERTISSEMENTS.....	6, 7
RÈGLES DE SÉCURITÉ	8, 9
PRINCIPE DE DISTILLATION - OBJECTIFS.....	10, 11
MISE EN GARDE	12
PROTECTION DE L'ENVIRONNEMENT - INSTALLATION.....	13
CONNEXIONS ÉLECTRIQUES.....	14
ARRANGEMENT GÉNÉRAL.....	15
COMMANDES DU CLAVIER	16, 17
PROCÉDURES DE DÉMARRAGE	18
CHOISIR LA TEMPÉRATURE ET LA DURÉE DU CYCLE.....	19, 20
DÉMARRAGE DE L'UNITÉ.....	21
SOLVANTS INFLAMMABLES.....	22
SOLVANTS INFLAMMABLES (SYSTÈME DE VACUUM REQUIS).....	23
CHANGEMENT DE L'HUILE THERMIQUE	24
DÉPANNAGE.....	25 À 27
CODES D'ERREUR SUR LE CLAVIER.....	28
ENTRETIEN.....	29 À 31
SCHÉMA DE L'UNITÉ - SR30	32
SCHÉMA DE L'UNITÉ - SR60.....	33
SCHÉMA DE L'UNITÉ - VUE DE DESSUS SR30	34

TABLE DES MATIÈRES

	Page
SCHÉMA DE L'UNITÉ - VUE DE DESSUS SR60	35
SCHÉMA DE L'UNITÉ - RESERVOIR D'HUILE SR30 & 60	36
SCHÉMA DE L'UNITÉ SR30 - DOS DE L'UNITÉ	37
AUTO-REPLISSAGE : ENSEMBLES VALVE & POMPE	38
AUTO-REPLISSAGE : INTÉRIEUR BOUILLLOIRE & DÉTAILS	39
SCHÉMA DE L'UNITÉ - CARTE DE CONTRÔLE.....	40
SCHÉMA DE L'UNITÉ - BOITES ÉLECTRIQUES	41
SCHÉMA ÉLECTRIQUE SR30 AVEC UN ÉLÉMENT CHAUFFANT DE 2500 W	42
SCHÉMA ÉLECTRIQUE SR60 AVEC UN ÉLÉMENT CHAUFFANT DE 5000 W	43
DIAGRAMME OPTION VACUUM.....	44
SECTION DISTILLATION AVEC VACUUM (EN OPTION)	45 À 47
DISTILLATION SOUS VACUUM - PRINCIPE DE FONCTIONNEMENT	48
INSTALLATION (AVEC VACUUM) - DÉMARRAGE DES OPÉRATIONS	49
OPTION VACUUM SR30	50
OPTION VACUUM SR60	51
INSTALLATION DU VACUUM.....	52
SYSTÈME DE REMPLISSAGE AUTOMATIQUE ET TRANSFERT DE SOLVANT (EN OPTION)	53
POMPE A DOUBLE DIAPHRAGME.....	54 À 72
AVIS IMPORTANT	73
ENREGISTREMENT DE LA GARANTIE ISTPURE	74
INFORMATION - ASSISTANCE TECHNIQUE	75
À PROPOS DE L'ENTREPRISE	76

GARANTIE LIMITÉE ISTPURE

ISTpure certifie que tout équipement énuméré dans ce manuel et qui est fabriqué par ISTpure et qui porte le nom ISTpure, est exempt de tout défaut matériel ou de fabrication en date de l'achat auprès d'un distributeur autorisé ISTpure et pour utilisation par l'acheteur original. ISTpure réparera ou bien remplacera tout matériel trouvé défectueux pendant une période de douze (12) mois suivant la date de l'achat. Cette garantie s'applique seulement si l'équipement est installé, utilisé et entretenu selon les recommandations écrites par ISTpure. Cette garantie ne couvre pas l'usure générale ainsi que tout défaut, endommagement ou usure causée par la mauvaise installation, mauvaise application, l'abrasion, la corrosion, le mauvais entretien, la négligence, accident ou la substitution avec des pièces non ISTpure. ISTpure ne sera pas responsable du défaut de fonctionnement, des dommages ou de l'usure provoquée par l'incompatibilité de l'équipement ISTpure avec des structures, des accessoires, des équipements ou des matériaux non vendus par ISTpure, ou la conception, la fabrication, l'installation, l'opération ou l'entretien inexacte des structures, des accessoires, de l'équipement ou des matériaux non certifiés par ISTpure.

Tout équipement prétendu être défectueux doit être expédié transport prépayé à un distributeur autorisé de ISTpure pour la vérification du défaut. Si le défaut est constaté, ISTpure réparera ou remplacera gratuitement toutes pièces défectueuses et l'équipement sera retourné à l'acheteur original transport prépayé. Si l'inspection de l'équipement ne révèle aucun défaut dans le matériel ou dans la fabrication de l'équipement, les réparations seront effectuées après approbation du client à un coût raisonnable. Les coûts peuvent inclure les pièces, la main d'œuvre et le transport.

CETTE GARANTIE EST EXCLUSIVE ET REMPLACE TOUTES AUTRES GARANTIES, EXPRIMÉES OU IMPLICITES, INCLUANT MAIS NON LIMITÉ À LA GARANTIE DE LA VALEUR MARCHANDE OU À LA GARANTIE POUR UN USAGE POUR UN BUT PARTICULIER. L'engagement unique de ISTpure ainsi que le recours unique de l'acheteur pour n'importe quel défaut de garantie seront traités selon la procédure suivante : l'acheteur convient qu'aucun autre recours (comprenant, mais non limité à des dommages accidentels ou considérables pour des bénéfices perdus, des ventes perdues, des dommages à la personne ou à la propriété, ou toutes autres pertes accidentelles ou considérables) ne sera exigé. Toute réclamation concernant l'application de la garantie doit être soumise à l'intérieur d'un délai de un (1) an suivant la date de la vente.

ISTpure NE FAIT AUCUNE GARANTIE ET DÉMENT TOUTES GARANTIES IMPLICITES DE VALEUR MARCHANDE ET DE FORME PHYSIQUE POUR UN BUT PARTICULIER, EN LIAISON AVEC LES ACCESSOIRES, L'ÉQUIPEMENT, LES MATÉRIAUX OU LES COMPOSANTES VENDUES MAIS NON CONSTRUITES PAR ISTpure. Les articles vendus, mais non construits par ISTpure (tel que les moteurs électriques, les commutateurs, les boyaux, etc.), sont sujets à une garantie, le cas échéant, de leur fabricant. ISTpure fournira à l'acheteur une aide raisonnable pour la réclamation de tout bris de ces garanties.

LIMITATION DE LA RESPONSABILITÉ

ISTpure ne sera en aucun cas responsable des dommages indirects, accidentels, spéciaux ou considérables résultant de l'utilisation d'un équipement de ISTpure, ou de la fourniture, de l'exécution ou de l'utilisation de tous les produits ou d'autres marchandises vendues par ISTpure, résultant d'un bris de contrat, un bris de la garantie, de la négligence ou autre utilisation non appropriée.

Les pièces suivantes ne sont pas couvertes dans le cadre de la politique de garantie de ISTpure :

- le remplacement de pièces ou du châssis détériorés dû à l'usure normale.
- Le matériel utilisé de façon abusive ou excessive.

Dénoncez tous les accidents ou négligences qui impliquent des produits de ISTpure à notre département de Service :

1 800 361-1185

SPÉCIFICATIONS DU RECYCLEUR DE SOLVANT

SPÉCIFICATIONS	SR 30		SR 60	
Système d'unité	Impérial	Métrique	Impérial	Métrique
Capacité physique de la bouilloire	9 gal US	35 L	18 gal US	67 L
Capacité utile de la bouilloire	8 gal US	30 L	16 gal US	60 L
Température d'utilisation	104 à 360 °F	40 à 180 °C	104 à 360 °F	40 à 180 °C
Protection solvant	Classe 1, Div. 1, Group D			
Température de solvant	310 °C			
Pression d'utilisation absolue	223 – 1,000 hPa			
	170 – 760 mmHg			
	-0.223 – 1 bar			
Pression d'utilisation relative	-776 – 0 hPa			
	-590 – 0 mmHg			
	-0.776 – 0 bar			
Temps par cycle de distillation	3.5 to 4.5 heures (estimé)			
Rendement	85% — 97%			
Système de refroidissement	Ventilateur, moteur 1/8 hp		Ventilateur, moteur 1/2 hp	
Matériau de bouilloire	Acier inoxydable AISI 304			
Matériau du couvercle	Acier inoxydable AISI 304			
Matériau du condenseur	Cuivre (standard) / Acier inoxydable (optionnel)			
Voltage	240 V – 1 Ph – 60 Hz		240 V – 1 Ph – 60 Hz	
Consommation électrique	2560 W		5320 W	
Ampérage	11.9 A		23.4 A	
Capacité d'huile thermique	Se référer à la plaque signalétique			
Dimensions	26" L x 26" D x 62" H	mm : 650 x 650 x 1550	30" L x 32" D x 76" H	mm : 750 x 800 x 1900
Poids	350 lb	159 lb	578 lb	263 lb
Garantie	12 mois standards de garantie. 12 mois d'extension additionnelle avec le retour de la carte de garantie			

SÉCURITÉ ET AVERTISSEMENTS

RÈGLES GÉNÉRALES

1. Inspectez soigneusement le carton d'expédition pour tout signe de dommages de transport. Si il y a dommage à l'emballage cela indique qu'il pourrait avoir des dommages à l'équipement à l'intérieur de l'emballage.
2. Retirez soigneusement le recycleur à solvant du carton d'expédition.
3. Vérifiez immédiatement votre équipement, assurez vous qu'il soit exempt de dommages. Signalez tout dommage de transport au transporteur sans tarder pour des procédures de réclamation possibles. Nous ne sommes pas responsable des dommages portés à l'équipement après qu'il ait quitté notre entrepôt.
4. Vérifiez la liste de pièces et comparez-la avec les pièces que vous avez reçues. S'il y a des pièces manquantes, contactez le fournisseur qui vous a vendu l'équipement.

Avant de mettre en service le recycleur de solvant , lisez entièrement ce manuel d'instructions. Tous nos produits sont manufacturés et fabriqués suivant les normes de rendement les plus élevées et ont été soumis à des tests approfondis avant d'être expédiés de l'usine.

ÉTIQUETTES DANGER ET AVERTISSEMENT



1. Présence de vapeurs et de solvants ininflammables
2. Ne pas meuler du métal ni fumer aux alentours
3. Gardez loin des flammes nues
4. Portez un masque de respiration
5. Appliquez les avertissements en tout temps
6. Lisez le manuel d'instructions soigneusement
7. Portez des gants à l'épreuve des solvants

SÉCURITÉ ET AVERTISSEMENTS (SUITE)



AVERTISSEMENT

« Lisez toutes les instructions » Un non respect des règles identifiées d'une puce () ci-dessous et de tout autre manque de précaution pourrait engendrer de sérieuses blessures.

« CONSERVEZ CES INSTRUCTIONS »

RÈGLES DE SÉCURITÉ

- **GARDEZ LA ZONE DE TRAVAIL PROPRE.**
- **GARDEZ LES ENFANTS ÉLOIGNÉS.** Ne laissez pas les visiteurs toucher l'équipement. Tous les visiteurs devraient être gardés hors de la zone de travail.

SÉCURITÉ INDIVIDUELLE

- **PROTÉGEZ-VOUS CONTRE LES CHOCS ÉLECTRIQUES.** Évitez le contact entre les pièces « mises à la terre » et votre corps. Ex. Tuyaux, radiateurs, etc. Une ligne de mise à la terre avec un circuit qui protège l'interrupteur doit être employée pour ces conditions. Des gants en caoutchouc résistant aux solvants et de chaussures antidérapantes sont recommandés.
- **HABILLEZ-VOUS CONVENABLEMENT.** Ne portez pas de vêtements amples ou des bijoux. Ils peuvent se coincer dans les pièces en mouvement. Assurez-vous que les cheveux longs sont bien attachés.
- **UTILISEZ DES ÉQUIPEMENTS DE PROTECTION, PORTEZ DES LUNETTES DE SÉCURITÉ** ou des lunettes avec des œilletons sur les côtés.
- **RESTEZ ALERTE. UTILISEZ VOTRE BON SENS.** Concentrez-vous sur ce que vous faites. Ne pas utiliser la machine si vous êtes fatigué ou sous l'influence de la drogue ou de l'alcool.
- **AVANT DE CONNECTER L'UNITÉ** à un courant électrique, soyez sûr que le courant est le même que celui indiqué sur la plaque d'identification du recycleur de solvant. Un courant électrique plus élevé que celui indiqué pourrait gravement blesser l'utilisateur et aussi endommager le recycleur de solvant. Si vous avez des doutes, ne branchez pas l'unité.

UTILISATION ET MAINTENANCE DE L'APPAREIL

- **NE FORCEZ PAS L'ÉQUIPEMENT.** Il sera plus performant mieux et plus sécuritaire s'il exécute ses tâches de la manière dont il a été conçu.
- **L'UTILISATION DE TOUT AUTRE ACCESSOIRE** non spécifié dans ce manuel pourrait être dangereuse
- **DÉBRANCHEZ L'UNITÉ** quand elle n'est pas utilisée ou lors de la maintenance de l'unité
- **NE PAS ALTÉRER OU MAL UTILISER L'UNITÉ.** Ces unités sont de précision. Toute altération ou modification non spécifiée peut conduire à une situation dangereuse.

Seul un technicien qualifié devrait faire () TOUTES LES RÉPARATIONS, que ce soit électriques ou mécaniques. Contactez notre service de réparation le plus proche. Utilisez uniquement nos pièces d'origine, l'utilisation de toutes autres pièces comporte un risque.

RÈGLES DE SÉCURITÉ

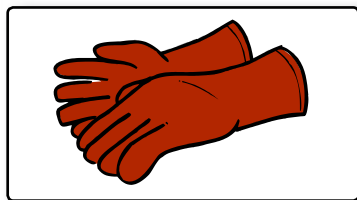

- **L'OPÉRATEUR DOIT PORTER** des gants de protection résistants aux solvants pour empêcher tout contact entre ses mains et les produits utilisés pour le lavage

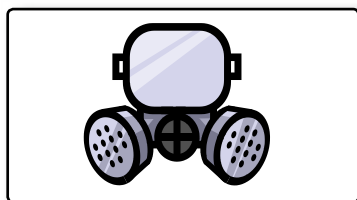

- **L'OPÉRATEUR DOIT PORTER** des lunettes de protection pour éviter les éclaboussures d'entrer en contact avec les yeux

- **SOYEZ ALERTE** au début du cycle de lavage. Assurez-vous que le solvant n'est pas corrosif. Arrêtez le recycleur et remplacez le solvant si vous notez des signes de corrosion sur l'équipement.
- **SI LES YEUX VIENNENT EN CONTACT AVEC LE SOLVANT**, rincez abondamment avec de l'eau.
- **AVANT D'UTILISER** le recycleur de solvant, assurez-vous que chacun des dispositifs de sécurité sont en excellente condition.
- **FAMILIARISEZ-VOUS AVEC LES COMMANDES** et leurs fonctions avant de débiter le travail.
- **SOYEZ ATTENTIF** quand vous chargez ou déchargez le solvant de l'unité. Assurez-vous que vous n'éclaboussez pas ou ne renversez pas le contenu sur le plancher de l'atelier.
- **L'OPÉRATEUR DOIT PÉRIODIQUEMENT** vérifier le niveau du solvant propre contenu dans le seau de collecte afin d'éviter qu'il déborde.

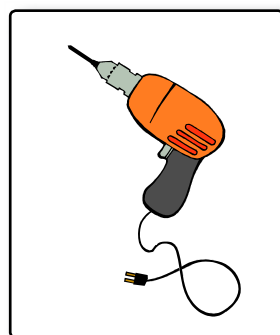

- **N'UTILISEZ PAS D'OUTILS ÉLECTRIQUES OU PNEUMATIQUES AVEC L'UNITÉ**, évitez les zones gazeuses. Ne pas faire fonctionner des outils électriques portables dans une zone explosive, en présence de liquides inflammables ou de gaz. Le moteur dans ces outils provoque des étincelles, et ne pas gratter ou rayer la machine avec des objets métalliques, les étincelles peuvent enflammer les vapeurs.

- **NE BAISSÉZ PAS VOTRE GARDE DÛ AU FAIT QUE VOUS ÊTES FAMILIER AVEC L'ÉQUIPEMENT.** Souvenez-vous qu'il suffit d'une fraction de seconde pour qu'un accident se produise.
- **NE PAS ALTÉRER OU MAL UTILISER L'APPAREIL.** N'importe quelle modification non indiquée est une mauvaise utilisation et peut entraîner des blessures graves.

SÉCURITÉ ET AVERTISSEMENTS (SUITE)

- **RESPECTER LES LOIS DANS LES PAYS** où l'étiquette est installée sur l'utilisation et l'élimination des produits utilisés pour laver les objets propres.

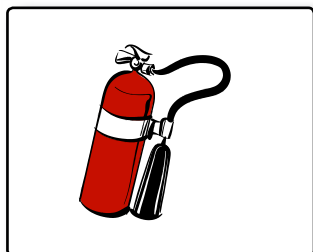

- **UN SYSTÈME D'EXTINCTION D'INCENDIE** doit être installé dans la même pièce ou à proximité de l'appareil en cas d'urgence. Ces appareils doivent être entretenus et inspectés chaque année par une personne accréditée.

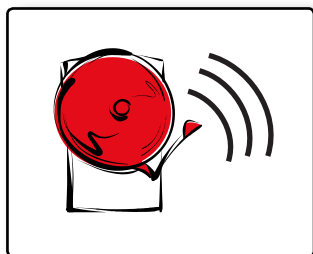

- **L'EMPLACEMENT DE L'INSTALLATION DOIT PERMETTRE AU PERSONNEL DE S'ÉLOIGNER FACILEMENT ET RAPIDEMENT DES ZONES DANGEREUSES EN CAS D'URGENCE.**

- **N'UTILISEZ PAS L'UNITÉ** pour laver ou dégraisser des objets conçus pour être en contact avec de la nourriture

- **CONFORMEZ-VOUS AUX LOIS DU PAYS** là où le recycleur de solvant est installé concernant l'utilisation et la disposition de l'utilisation d'un produit pour laver les objets.



- **N'UTILISEZ PAS D'AGENT RÉACTIF INSTABLE** et évitez de distiller les solvants contenant des agents réactifs instables tel que la nitrocellulose.

SÉCURITÉ

PENSEZ SÉCURITÉ! LA SÉCURITÉ EST UNE COMBINAISON DU BON SENS DE L'OPÉRATEUR, LA CONNAISSANCE DE LA SÉCURITÉ, DES CONSIGNES D'UTILISATION ET UNE VIGILANCE DE TOUT LES INSTANTS.

PRINCIPE DE DISTILLATION

Ce recycleur de solvant contrôlé par un PLC, recycle de nombreux types de solvants qui ont été contaminés par les peintures, pigments, encres, graisses, huiles etc. Par le biais d'un simple processus de distillation, le distillateur sépare les contaminants du solvant original.

Le processus d'ébullition des solvants pollués est composé d'une bouilloire entourée d'un autre réservoir contenant de l'huile thermique, chauffée par une résistance électrique. Les vapeurs produites par les solvants dans la bouilloire sont transportées dans un condensateur refroidi à l'air et alors transformées de nouveau à leur état liquide. Le solvant refroidi est recueilli dans un récipient propre, prêt à être ré-utilisé. Le processus ne change pas les caractéristiques du solvant distillé. En conséquence, l'opération peut être effectuée sans fin.

Les résidus restent à l'intérieur de la bouilloire et peuvent être déchargés quand ils sont refroidis. Il est recommandé d'employer un sac à récupération (pièce #300006 pour modèle SR30V ou #300019 pour modèle SR60V. Pour plus d'informations contactez votre revendeur autorisé) à placer à l'intérieur de la bouilloire. Ces sacs facilitent le déchargement des résidus à la fin du cycle de distillation.

Le cycle est complètement automatique. L'opérateur doit seulement remplir le réservoir de solvant usagé, fermer le couvercle, appuyer sur le bouton de **démarrage** et enlever les résidus à la fin du cycle.

En cas de défaut de fonctionnement, d'augmentation anormale de la température ou d'une panne de courant, le cycle est **AUTOMATIQUEMENT ARRÊTÉ** et le recycleur **NE PEUT PAS** être remis en marche tant que le problème n'a pas été résolu.

OBJECTIFS



Les objectifs réalisés avec les unités de distillation sont les suivants :

1. Recyclage de solvant avec le rendement le plus élevé possible
2. Obtenir des résidus "spéciaux" et non toxiques
3. Réduction du temps d'intervention de l'opérateur.

En tant que produit solvant / contaminant, les topologies sont si différentes qu'il n'y a aucune seule règle valide pour tous les cas, nous essayeront de fournir les informations générales qui peuvent vous être utiles. Votre expérience vous aidera plus tard à trouver la méthode la plus adéquate qui répondra à vos exigences.

LES PRODUITS À RECYCLER SONT NORMALEMENT COMPOSÉS DE :

Solvant ou Diluant + Produits contaminés

● SOLVANT

- « Solvant » définit le liquide, qui, sans réagir chimiquement, dissout d'autres substances (corps dissous), formant une solution.
- Comme chaque solvant a sa propre température d'ébullition, nous devons (afin de distiller les solvants) régler le thermostat à une température plus élevée soit d'environ 10 °C à 50 °C (30 °F à 80 °F) de plus que le point d'ébullition.

● DILUANT

- Un mélange de solvant est nommé diluant.
- Chaque composant de solvant dans le mélange a sa propre température d'ébullition; afin de procéder à la distillation d'un diluant, placez le thermostat à une température d'environ 10 °C à 50 °C (30 °F à 80 °F) plus élevée que le point d'ébullition du solvant qui a le plus haut point d'ébullition.

OBJECTIFS

- **SOLVANTS CHLORÉS (Ces solvants ne peuvent être recyclés qu'avec les SR30V-SR60V-SR120V ou SR180V seulement)**
 - Les solvants chlorés sont des solvants ininflammables, généralement utilisés pour nettoyer et dégraisser des surfaces métalliques. Normalement, ces types de solvants sont pollués par des huiles, de la graisse, etc.
 - La pression atmosphérique de distillation des solvants chlorés se traduira par une récupération partielle, laissant un résidu de distillation contenant environ 20% de solvants. Cela se produit quand le teneur en huile dans la solution en ébullition augmente; donc la température nécessaire à la distillation du mélange s'élève.
 - Ces solvants sont sensibles à la chaleur, ce qui signifie que lorsqu'ils excèdent leur température critique spécifique ils se décomposent, entraînant la formation d'acide chlorhydrique. Ceci acidifie le produit et il ne peut donc pas être réutilisé.
 - En procédant à la pression atmosphérique, et en atteignant cette température critique, nous aurons distillé seulement 80% du solvant.
 - L'utilisation d'un vacuum vous permettra d'atteindre un rendement de 100%, car vous n'atteindrez pas la température critique (le kit de vacuum est facultatif).

- **PRODUITS POLLUANTS LIQUIDES**

Les produits polluants liquides les plus communs sont :

 - **Les huiles, L'encre et L'eau**
 - La présence de polluants liquides peut (dans la phase de distillation) introduire des contaminants dans le produit propre, laissant des traces dans le distillat.
 - Pour les différents types d'huile et d'encre avec une température d'ébullition particulièrement élevée, ce problème ne se produit pas et le processus de la séparation peut être obtenu avec une simple distillation.
 - S'il y a de l'**eau** dans le produit contaminé, vous **devez le recycler** avec une **distillation fractionnée**. Cette opération n'est pas possible avec un processus de distillation simple.
 - Cette séparation complète n'est pas possible lorsque les **solvants chlorés** doivent être distillés à la pression atmosphérique.
 - Avec ces solvants il est nécessaire de procéder avec une distillation sous vacuum. Ce processus vous permet d'obtenir un résidu sans solvant.

- **PRODUITS POLLUANTS SOLIDES**

Les produits polluants solides les plus communs sont :

 - **Les résines, colorants, peintures, polymères, colle, poudre, graisse, etc.**
 - Les produits polluant solides, selon leur nature, sont déjà classés en tant que « toxiques et nocifs » qui leur donne l'avantage (par rapport aux produits contaminants liquides). Vous pouvez disposer de ceux-ci dans des dépôts de rebuts contrôlés, car ils ne dégagent pas de substances toxiques dans le sol. Cependant, ceci est à condition que le pourcentage du solvant n'excède pas la limite de concentration (CL)
 - Par distillation, et ceci est un autre avantage considérable, vous pouvez obtenir un produit distillé extrêmement pur car il n'y aura aucun contaminant introduit dans le produit distillé.
 - L'inconvénient, en comparaison avec les produits polluants liquides, est qu'il est plus difficile de nettoyer l'unité de distillation.
 - Laissez un pourcentage minimal de solvant (3-10%) avec les contaminants dans les résidus, afin d'obtenir un résidu semi-solide, et donc il sera plus facilement retirer de la bouilloire.
 - Cependant, ces pourcentages sont plus grands que la limite de concentration (CL) admise pour la disposition dans les dépôts contrôlés.

MISE EN GARDE

- Afin de prévenir les risques d'exposition aux vapeurs nocives, il est recommandé d'installer un système de captation à la source ou toute autre méthode équivalente.
- Les opérateurs doivent être entièrement informés sur l'utilisation et le fonctionnement de l'unité aussi bien que sur l'application appropriée des dispositifs de protection. Les instructions doivent être répétées à intervalles régulières.
- Il est de la responsabilité du client de faire analyser les vapeurs et de procurer l'équipement de protection aux opérateurs selon les résultats de l'analyse.
- IST ne peut être tenu responsable d'intoxication, brûlure, blessure ou la mort occasionné par une mauvaise utilisation du produit ou l'utilisation d'équipement de protection inapproprié.
- Il est essentiel de garder le manuel d'instructions à l'intérieur de la pochette prévue à cet effet dans la porte ou près de l'unité.
- L'opérateur doit porter des vêtements antistatiques, éviter les vêtements faits de matériel synthétique (nylon, rayonne, etc.).
- Ouvrez le couvercle seulement après que l'unité ait refroidi, le panneau de contrôle doit indiquer moins de 100 °C (212 °F). *****ATTENTION*** Ne jamais ouvrir le couvercle avant que le cycle soit complété. Des vapeurs chaudes et nocives pourraient causer des blessures graves et même la mort. Afin de prévenir les risques d'exposition aux vapeurs nocives, veillez à toujours porter l'équipement de protection approprié.**
- Lors du retrait des résidus, nous vous recommandons d'employer des gants et un masque contre la vapeur. *****ATTENTION*** Le masque utilisé lors du retrait des résidus de la bouilloire doit être sélectionné selon le type de produit traité. Afin de prévenir les risques d'exposition aux vapeurs nocives, veillez à toujours porter l'équipement de protection approprié.**
- Il est important de nettoyer la bouilloire complètement après chaque cycle, car une accumulation de résidus arrêtera la transmission de chaleur et causera un défaut de fonctionnement. *****ATTENTION*** Le masque utilisé lors du nettoyage de la bouilloire doit être sélectionné selon le type de produit traité. Afin de prévenir les risques d'exposition aux vapeurs nocives, veillez à toujours porter l'équipement de protection approprié.**
- N'utilisez aucun outil métallique car il pourrait provoquer des étincelles.
- L'unité doit subir une révision et un contrôle selon sa catégorie d'utilisation. L'entretien doit être effectué par le personnel qualifié et selon les indications du fabricant.
- Il est important de prêter attention aux contrôles des installations de sécurité : les thermostats, contrôles de débit, détecteurs de chaleur, commutateurs des niveaux de sécurité, vacuum, etc.
- Avant d'employer une unité de distillation qui a été mise hors d'usage pendant longtemps, celle-ci doit être vérifiée et reconditionnée à un état optimal afin de garantir la sécurité de l'opérateur à tout moment.
- Selon le type de liquide à distiller et le genre d'opération à exécuter, il est important de suivre les règles de sécurité pour votre protection.
- Si vous n'employez pas de sacs en plastique, les résidus doivent être retirés avec des outils qui ne provoquent pas d'étincelles.
- Le couvercle sert de valve de sécurité. Si vous voyez de la vapeur s'échapper du couvercle, arrêtez immédiatement le recycleur et consultez les pages 30-31, « Défectuosités, Causes et Remèdes ». Ne modifiez **jamais** de quelque façon que se soit les pièces sur le couvercle et ne bloquez jamais le couvercle afin d'empêcher la vapeur de fuir.
- **La nitrocellulose** qui est un ester de cellulose et un acide nitrique, est un composant de beaucoup de laques, encres, adhésifs et ciments qui ne peut être réutilisé. **Elle s'enflamme automatiquement** à des températures de 135 °-166 °C (275 °-330 °F) et peut être extrêmement volatile..
- Si des réparations sont nécessaires, coupez l'alimentation électrique **IMMÉDIATEMENT**. Ne fumez pas, ne créez pas d'étincelles et n'utilisez pas de flammes nues près du recycleur.

PROTECTION DE L'ENVIRONNEMENT

L'utilisateur doit assurer la protection de l'environnement de sorte que le recycleur ne puisse être la cause d'émission de vapeurs ou d'odeurs et que les résidus soient traités et disposés de façon convenable en respectant les normes locales.

INSTALLATION

Placer votre système de récupération des solvants en conformité avec les procédures suivantes est d'une importance vitale.

- Si l'unité est installée dans une petite pièce fermée comme par exemple 10' x 10', s'assurer qu'il y a suffisamment d'air de ventilation naturelle ou artificielle. Si elle est installée dans une chambre antidéflagrante ou chambre de mélange à l'encre de peinture il n'y a pas besoin d'une ventilation supplémentaire.
- Les aires et zones avec une ventilation d'air suffisante artificielle sont celles avec une capacité de ventilation capable de modifier la circulation de l'air dix fois par heure. La sortie des canaux d'air de déchargement doivent être disposée de manière à ce que l'évacuation des vapeurs de sortie soit sans danger.
- Une circulation d'air complète devrait être fournie en cas de ventilation de l'air artificiel.
- Les ventilateurs d'air ou leurs moteurs doivent être antidéflagrants.
- Assurez-vous que la sortie de secours soit facilement accessible.
- L'unité de distillation doit être placée près d'une porte qui mène à une porte de sortie.
- Placer un extincteur d'incendie près de l'appareil (pour le feu de type B et C).
- Gardez une distance d'au moins 24 pouces entre l'appareil et tout autre objet afin de permettre au système de recyclage de se rafraîchir, et être capable d'effectuer l'entretien si nécessaire.
- Placez l'appareil sur une surface plane loin de la chaleur, des étincelles et de toute source de flammes.
- Connectez de manière permanente l'unité à un pôle de terre efficace.
- Placez un récipient d'au moins **deux fois** la capacité de la bouilloire :
 - 16 gallons ou plus pour le SR30
 - 32 gallons ou plus pour le SR60
- La prise d'alimentation est située sur l'arrière de l'appareil.
 - L'unité SR30 devrait être connectée en permanence en 240 V / 1 Ph /15 A, ligne électrique antidéflagrante.
 - L'unité SR60 devrait être connectée en permanence en 240 V / 1 Ph /30 A, ligne électrique antidéflagrante.
- Lorsque des travaux de réparation ou d'entretien sont nécessaires, débranchez le disjoncteur principal avant de procéder.

Note : Si votre unité est munie du dispositif de sécurité de haute température, assurez d'installer un filtre en ligne sur votre approvisionnement en eau en amont de la valve.

CONNEXIONS ÉLECTRIQUES

Prévoir une installation adéquate (homologuée QPS ou UL selon la norme NFPA de régulation et autorités locales).

Pour les spécifications de courant et tension, se reporter à la plaque signalétique sur le panneau latéral droit.

Il est suggéré de localiser la boîte électrique à une hauteur de 5 à 6 pieds du sol.

N.B. : Une installation adéquate antidéflagrante doit être fournie pour le recycleur de solvants et tous les autres composants autour (par exemple: classe de type de protection 1, Div I, Groupe D, avec une sécurité accrue.).

Une fois les connexions électriques terminées, ouvrez le disjoncteur principal pour le recycleur et le témoin du clavier affichera « **ON** ».

Chaque fois que l'alimentation est fermée et rouverte, le clavier électronique fera son autotest. Pendant **5 secondes**, les cinq témoins et les 5 afficheurs DEL à 7 segments seront activés. Puis le clavier affichera sa propre version de programmation (par exemple: R 6,0) pendant quelques secondes, puis le témoin thermomètre va rester sur « **ON** » et la température réelle de l'huile thermique sera affichée.

La carte de commande affiche « **READY** » pour entrer les instructions.

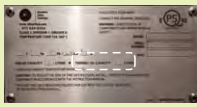
DONNÉES ET CARACTÉRISTIQUES																
Exigences électriques Ampérage applicables pour l'unité entière - y compris les moteurs et l'élément chauffant																
MODÈLE	Valeur d'ampérage requises à pleine charge			Emplacement												
	220V	480V	600V	zones non-classées	Dans chambre de mélange / zone classée											
Besoins en air																
ARTICLE	Spécifications de la ligne d'air	cfm	Notes													
Nettoyeur	3/8" @ 100 psi	20	Réglé en usine à 85-90 psi													
SR30V-60V	3/8" @ 100 psi	5														
SR120V-180V	1/2" @ 100 psi	10														
SR 240	1/2" @ 100 psi	10														
Huile de transfert thermique																
Modèle	Capacité d'huile	Huile thermique														
SR30 À SR240	Veuillez vous référer à la plaque d'identification de votre produit pour le volume d'huile requis. 	Volume	Standard	Haute Temp.												
		1 gal / 4 L	330066	330166												
		2.9 gal / 11L	330067	330167												
		5 gal / 20 L	330068	330168												
		55 gal / 208 L	330069	330169												
<p>Sacs de recyclage</p> <table border="1"> <thead> <tr> <th>MODÈLE</th> <th>N° pièce</th> </tr> </thead> <tbody> <tr> <td>SR 30</td> <td>300006</td> </tr> <tr> <td>SR 60</td> <td>300019</td> </tr> <tr> <td>SR 120</td> <td>300008</td> </tr> <tr> <td>SR 180</td> <td>300009</td> </tr> <tr> <td>SR 240</td> <td>300010</td> </tr> </tbody> </table>					MODÈLE	N° pièce	SR 30	300006	SR 60	300019	SR 120	300008	SR 180	300009	SR 240	300010
MODÈLE	N° pièce															
SR 30	300006															
SR 60	300019															
SR 120	300008															
SR 180	300009															
SR 240	300010															
<p>CODES D'INFORMATION</p> <p>ISTpure offre une gamme complète de produits de nettoyage au pistolet et des recycleurs de solvants qui sont conformes aux exigences de:</p> <ul style="list-style-type: none"> • NFPA-33 Standard pour application au pistolet utilisant des matériaux inflammables et combustibles. • NFPA-30 liquides de code inflammables et combustibles • CII : Code Incendie International <p>Le recycleur a été certifié et classifié:</p> <ul style="list-style-type: none"> • UL 2208 standard pour l'unité de distillation du solvant <p>Le recycleur a été examiné et approuvé par:</p> <ul style="list-style-type: none"> • Exigences de rapport CSA pour É.U. & Canada #154896 <p>La conformité de toutes ces exigences dépend de la manière dont le matériel est installé. L'entrepreneur s'assurera que tous les câblages électriques et les conduits, canalisations, alimentation en gaz, les pénétrations de toit, systèmes automatiques de protection contre les incendies, et l'emplacement de l'équipement à l'intérieur du bâtiment sont également conformes aux codes cités et aux autres références.</p>																
<p>DROITS EXCLUSIFS</p> <p>CE DESSIN EST LA PROPRIÉTÉ EXCLUSIVE DE ISTPURE. LES INFORMATIONS CONTENUES ICI NE PEUVENT ÊTRE UTILISÉES QUE LORSQUE SPÉCIFIQUEMENT AUTORISÉ PAR ISTPURE. LA POSSESSION DE CE DESSIN N'AUTORISE PAS À L'UTILISER POUR TRANSMISSION À TOUTE AUTRE ORGANISATION.</p>		<p>ARRANGEMENT GÉNÉRAL</p>		<p>ISTpure</p> <p>1050, rue des Forges, Terrebonne, Qc, J6Y 0P6 Tél.: 1 800 -361-1185 / 450 963-4400</p>												

ARRANGEMENT GÉNÉRAL

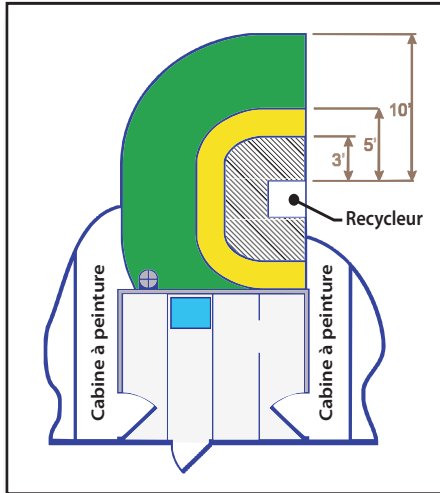

CHAMBRE DE MÉLANGE INTERMÉDIAIRE

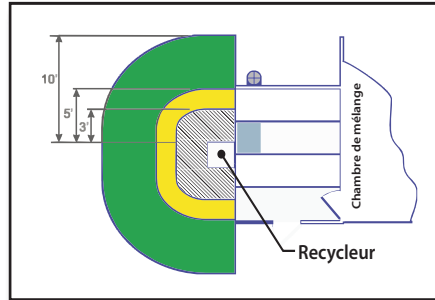

CHAMBRE DE MÉLANGE À TROIS CÔTÉS

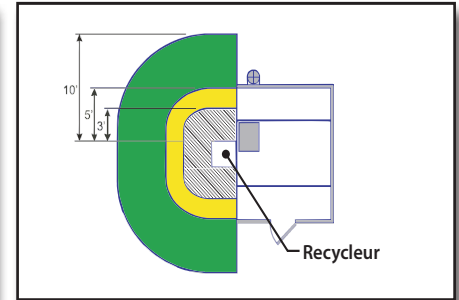

CHAMBRE DE MÉLANGE INDÉPENDANTE

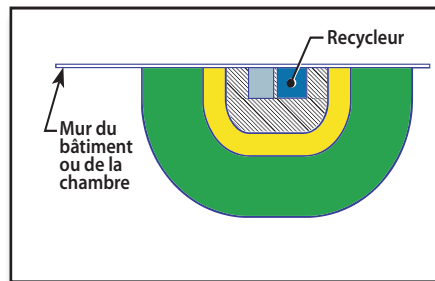

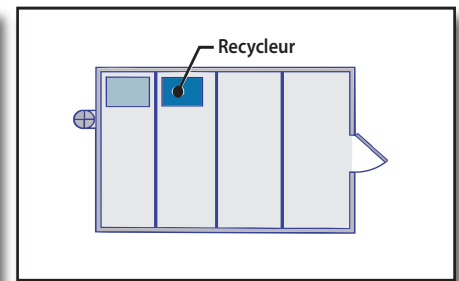

SYSTÈME EXTÉRIEUR À LA CHAMBRE DE MÉLANGE



SYSTÈME INTÉRIEUR À LA CHAMBRE DE MÉLANGE

LÉGENDE

-  Classe 1 - Div 1
-  Classe 1 - Div 2
-  Classe 1 - Div 2
18" Haut. seul.



Classification des zones selon :

- A) La norme NFPA 33 standard pour une application par pulvérisation utilisant des matériaux et combustibles inflammable, les sections 4.3.5.
 - B) Code des incendies International, chapitre 34 des liquides inflammables et combustibles 3403.1.1
- Zone d'exigences s'appliquent aux nettoyeurs et les recycleurs à la fois en ensemble et autonome.

Droits d'exclusivité

Ce dessin est la propriété exclusive de ISTpure et les informations contenues dans ce document ne peuvent être utilisées que lorsque cela est spécifiquement autorisé par ISTpure. La possession de ce dessin n'autorise pas l'utilisation, ni la transmission à aucune autre organisation.

ARRANGEMENT GÉNÉRAL



1050, rue des Forges, Terrebonne, Qc, J6Y 0P6
Tél.: 1 800 -361-1185 / 450 963-4400

COMMANDES DU CLAVIER (SUITE)

SYMBOLES DU CLAVIER

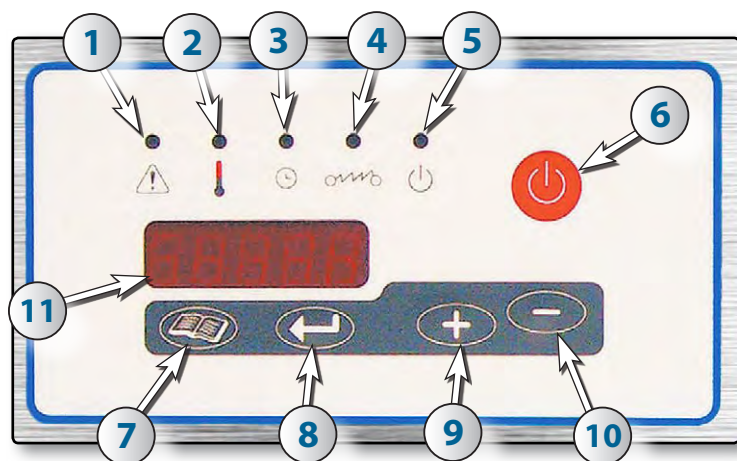

Symboles :

1. Erreur
2. Température
3. Temps
4. Élément chauffant
5. Marche/Arrêt (témoin)
6. Marche/Arrêt (bouton)
7. Menu
8. Entrer
9. Augmenter
10. Diminuer
11. Afficheur DEL

Ce panneau de contrôle a été conçu pour contrôler les différents cycles durant l'opération de distillation. Il contrôle la température de l'huile thermique, les vapeurs de solvant et le distillat sortant du condenseur. Il utilise cette information afin de maintenir une température constante, démarre le ventilateur de refroidissement pour refroidir les vapeurs provenant du condenseur et arrête le cycle si nécessaire.

Deux capteurs thermiques sont utilisés pour lire des températures différentes. L'information pour l'huile thermique et les températures de distillat de solvant est captée au moyen de deux thermocouples (en raison de la hausse des températures élevées jusqu'à 175 °C (343 °F)). Ces capteurs assurent la précision des lectures de la température à $\pm 1^\circ\text{C}$ ($\pm 2^\circ\text{F}$).

Le panneau de contrôle totalise également le nombre d'heures de fonctionnement du recycleur. **Pour chaque 2000 (deux mille) heures de fonctionnement, le code d'affichage « OIL » apparaîtra pour vous rappeler qu'il est temps de remplacer l'huile thermique (suivre les étapes de la page 23 à 25).** Le code «OIL» restera affiché pendant dix (10) heures, puis disparaîtra.









Le panneau d'affichage se compose de 5 « digits » à 7 segments, de 5 DEL indépendantes et de 5 touches de clavier (6, 7, 8, 9, et 10) pour faire fonctionner le distillateur. L'opérateur peut programmer la température, sélectionnez le laps de temps pour le cycle, démarrer ou arrêter le cycle, choisir degrés Celsius ou Fahrenheit, et si nécessaire, afficher tous les codes afin de vérifier le fonctionnement du distillateur en cas de problèmes.

Les dispositifs de sécurité arrêteront le cycle au cas où un des capteurs détectent un problème. Le témoin panne sera allumé. Le distillateur ne peut être redémarré jusqu'à ce que le problème ait été résolu.

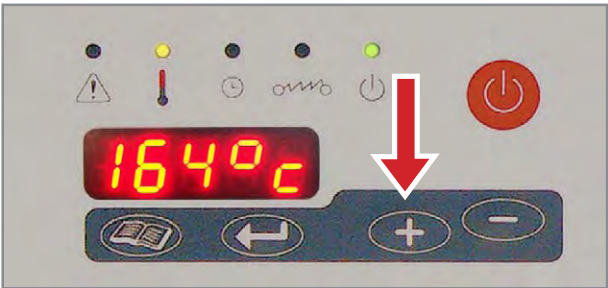
COMMANDES DU CLAVIER (SUITE)

SÉLECTION ENTRE MODE CELSIUS ET FAHRENHEIT

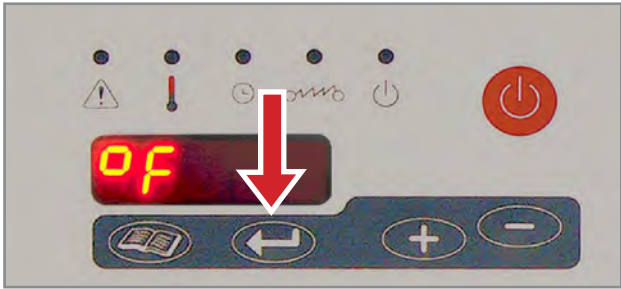
Toutes les unités que nous fabriquons sont programmées en degrés Celsius.

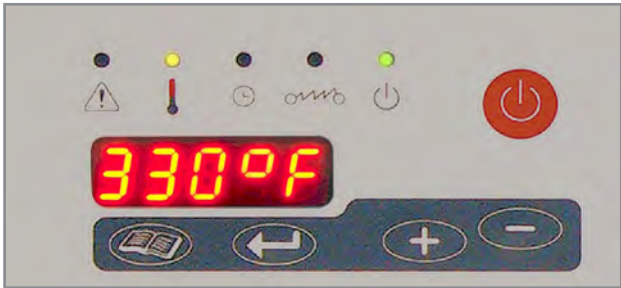
Appuyez	Indication	Résultat du clavier
	<p>Étape 1 – Pressez </p> <p>Appuyez et maintenez l'icône «+» pendant 7 secondes</p>	
	<p>Étape 2 – Pressez </p> <p>Appuyez et maintenez l'icône «+» brièvement</p>	
	<p>Étape 3 – Pressez sur la flèche</p> <p>Confirmer en appuyant sur l'icône flèche, vous êtes maintenant en degrés Fahrenheit</p>	
 	<p>Maintenant réglez le temps et la température selon le type de solvant (voir page 21)</p>	

PROCÉDURES DE DÉMARRAGE

1. PRÉPARATION

- Installez un récipient propre (au moins égal ou supérieur à la capacité de la bouilloire) à côté du recycleur, à l'extrémité du tube clair qui est connecté au condenseur.
- Le récipient propre doit avoir un évent pour permettre un remplissage normal.
- Utilisez un récipient métallique, et il doit être relié au câble de mise à la terre muni d'une pince fournie avec le recycleur.

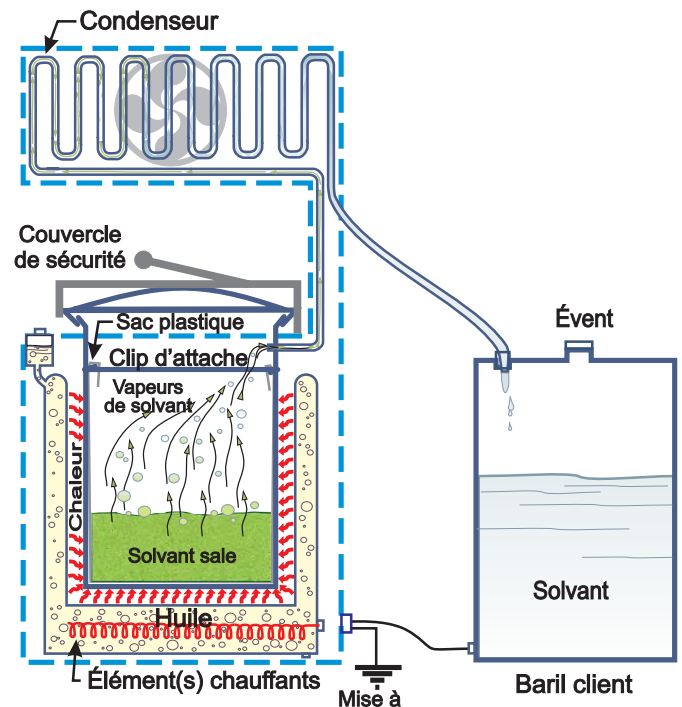

2. INSTALLATION DU SAC DE PLASTIQUE

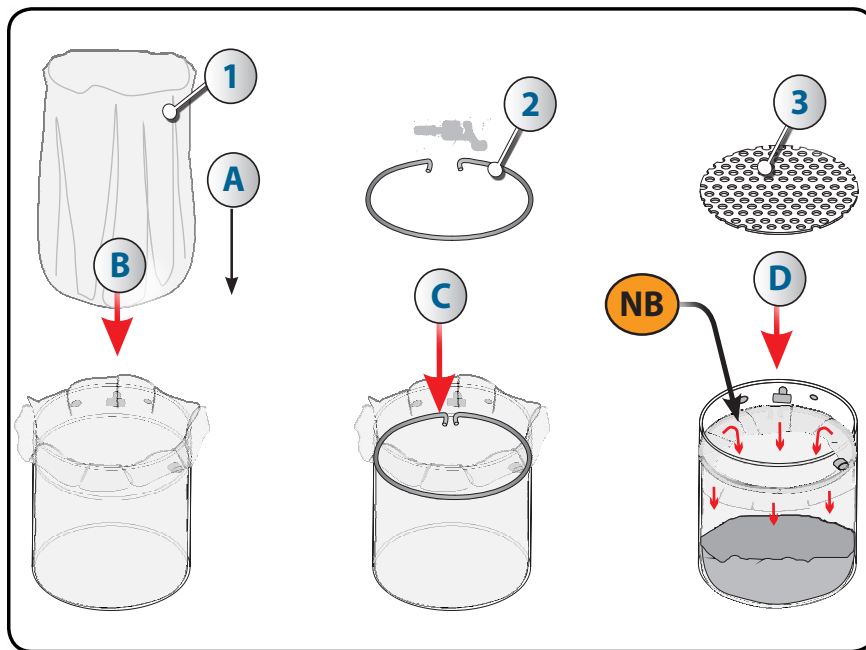

1. Tirez sur le coin inférieur de l'intérieur du sac.
2. Insérez le sac en plastique (#1) dans la bouilloire. SR30 : # 30002
SR60 : #300018
3. Insérez l'anneau de retenue (#2) SR30: #323113- SR60: #323122
4. Grille anti-mousse (Optionnelle) (#3), SR30 : #324022 - SR60 : #324026

NB Une fois rempli, veillez à rabattre les parties du sac situées au-dessus de l'anneau de retenue **en-dessous de la zone des orifices d'alimentation** et de sortie de vapeur **avant de refermer le couvercle**.

PROCÉDURES DE DÉMARRAGE (SUITE)

2. INSTALLATION DU SAC DE PLASTIQUE (SUITE)



Note : le recycleur montré ci-dessus est un SR30, mais le principe est le même pour tous les modèles.

PROCÉDURE EN CAS DE DÉBORDEMENT

Si le sac de remplissage empêche les vapeurs de la bouilloire de s'échapper par l'intermédiaire du « té » qui se trouve à l'intérieur, cela crée une accumulation de pression et le couvercle, conçu pour agir comme une soupape de sûreté dans ce cas, et laisserait la surpression et le solvant chaud fuir du couvercle et créer une situation où les opérateurs à proximité pourraient être blessés (brûlés).

Si jamais cela arrive, avant d'approcher du recycleur afin de mettre le cycle hors tension, l'opérateur doit être absolument sûr qu'il/elle peut arrêter le cycle sans être éclaboussé par la combustion de solvant. Dans le cas contraire, le recycleur doit être fermé à l'aide du disjoncteur (Ce qui va lui permettre de se tenir à l'écart des éclaboussures de solvant chaud).

Important : Attendre au moins 1 h avant d'ouvrir l'unité et mettre des gants et un masque de protection avant de s'approcher de la bouilloire.

PROCÉDURES DE DÉMARRAGE (FIN)

3. REMPLISSAGE DU RECYCLEUR

- A.** Ouvrez le couvercle et remplissez la bouilloire avec du solvant sale jusqu'au niveau qui se situe à environ 1" (25 mm) sous la rainure. Nous vous suggérons également l'option de remplissage automatique. Le recycleur peut être branché à n'importe quel nettoyeur de pistolet.
- B.** Avant de refermer le couvercle, vérifiez l'état du joint d'étanchéité. Il est recommandé de changer l'huile du SR30 (330067 – contenant de 10 litres), du SR60 (330068 – contenant de 20 litres) et le joint du couvercle du SR30 (304018), du SR60 (304023) toutes les 2000 heures d'utilisation ou une fois l'an. Voir la page 28 pour connaître la marche à suivre.
- C.** Selon le type de solvant à distiller, vous devez utiliser le joint de couvercle adéquat.

Pièce # 304018 (8 Gal. / 30 Litres)

Joint de couleur orange

Pièce # 304023 (15 Gal. / 60 Litres)

Joint de couleur orange

Pièce # 304024 (15 Gal. / 60 Litres)

Joint de couleur noire



L'utilisation d'un joint non adaptée entraîne des échappements de vapeurs du couvercle. Certains solvants, lorsque distillés, produisent une quantité de mousse qui nuit à la séparation du solvant et des contaminants. Dans ce cas le distillat sera encore sale. Pour éviter cet inconvénient, il est nécessaire d'utiliser une grille anti-mousse (Pièce #324022 pour le modèle SR30 V & pièce # 324026 pour le modèle SR60 V).

Portez une grande attention aux résidus qui sèchent au fond de la bouilloire. Certains contaminants peuvent carboniser et produire une grande quantité de fumée lorsque la température augmente à l'intérieur de la bouilloire.

Si cela se produit appuyez sur (Démarrer / Arrêter) pour terminer le cycle.

Dans ce cas il ne sera pas possible d'opérer sous pression atmosphérique. L'utilisation d'un système de vacuum peut régler le problème. Cette technique permet d'opérer à une température beaucoup plus basse.

Ouvrir le couvercle avant la fin du cycle fera gonfler le joint d'étanchéité. Attendez au moins une heure.

- D.** Fermez et enclenchez le couvercle. Le couvercle agit en tant que système de sécurité. Ne jamais modifier le mécanisme du couvercle et n'utilisez jamais d'outil pour coincer le couvercle.
- E. NE SECOUEZ PAS** le recycleur lorsque chargé pendant qu'il est en train de fonctionner.











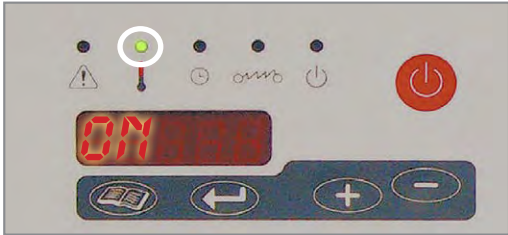

NOTE : Tous les recycleurs ISTpure sont pré-testés et sont expédiés remplis d'huile thermique, prêts à être utilisés.

CHOISIR LA TEMPÉRATURE ET LA DURÉE DU CYCLE

Avant de débiter le cycle, vous devez sélectionner le mode **CELSIUS** ou **FAHRENHEIT** (v. page 17). La programmation de la température est déterminée par le point d'ébullition du solvant à être distillé. Les points d'ébullition indiqués sont ceux des nouveaux solvants.

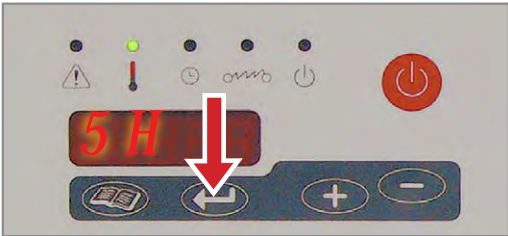
NOTE : Le réglage de la température variera selon l'utilisation du solvant et du pourcentage de contaminant.

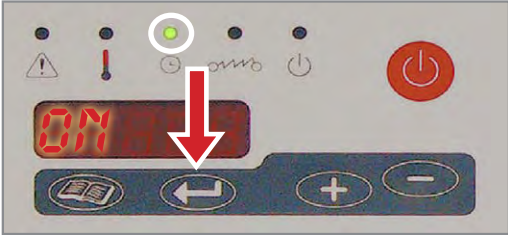
CHOISIR LA TEMPÉRATURE ET LA DURÉE DU CYCLE (SUITE)

APPUYEZ	INDICATION	RÉSULTAT DU CLAVIER
	<p>L'indicateur du thermomètre est allumé. (ON).</p> <p>L'afficheur indique la température actuelle de l'huile thermique</p>	
	<p>L'indicateur thermomètre clignotera.</p> <p>Vous avez l'option de choisir la température du cycle en appuyant sur les touches :</p> <p> ou </p>	
	<p>Vous avez l'option de choisir la durée du cycle en appuyant sur les touches :</p> <p> ou </p> <p>Le recycleur arrêtera automatiquement quand le temps sera écoulé.</p>	
	<p>L'indicateur d'horloge est allumé. (ON)</p> <p>Le montant total des heures de travail du recycleur depuis le premier jour sera affiché.</p> <p>Cela ne peut pas être modifié.</p> <p>À toutes les 2000 heures de fonctionnement le message (OIL) clignote pour vous avertir de changer l'huile thermique.</p>	
	<p>L'indicateur de thermomètre est allumé. (ON)</p> <p>Le clavier affiche la température actuelle de l'huile thermique.</p>	

DÉMARRAGE DE L'UNITÉ

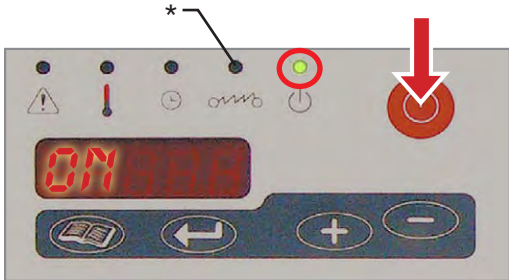
APPUYEZ	INDICATION	RÉSULTAT DU CLAVIER
	<p>Appuyez sur la touche « START / STOP », la lampe témoin « ON » va s'allumer.</p> <p>Les éléments électriques commenceront le chauffage de l'huile thermique.</p> <p>La lampe témoin « *élément » va s'allumer.</p>	

CYCLE DE DISTILLATION

- A.** Chaque **5 secondes**, le clavier indiquera 3 différentes lectures :
1. La température sélectionnée : (L'indicateur thermomètre clignote).
 2. La durée du cycle sélectionné : (L'indicateur temps clignote).
 3. Le temps écoulé depuis le début du cycle .. : (L'indicateur temps est allumé).
- B.** Le ventilateur de refroidissement démarrera.
- C.** Le solvant recyclé s'écoulera environ **une heure** après le début du cycle.
- D.** À la fin du cycle l'indicateur marche clignotera et le clavier affichera un décompte indiquant la période de refroidissement restante de 60 minutes. Pendant la période de refroidissement l'élément chauffant s'éteindra mais le ventilateur continuera de tourner.
- E.** Le ventilateur s'arrêtera à la fin du cycle de refroidissement.

À LA FIN DU CYCLE

- Le clavier indiquera la durée totale du temps écoulé pour ce cycle.
- Tous les indicateurs s'éteindront sauf l'indicateur **marche**.
- **Attendez au moins une heure** avant d'ouvrir le couvercle.
- Vous pouvez retirer les résidus.
- Appuyez sur la touche arrêt.



SOLVANTS INFLAMMABLES (SYSTÈME DE VACUUM NON REQUIS)

TYPE DE SOLVENT	Température de Distillation		Classe de température	Température d'ignition		Joint Silicone	Type de condensateur	
	°C	°F		°C	°F		cop	s/st
Acétone	56	133	T2	535	995	A	A	A
Alcool amylique	145	293	T2	300	572	A		B
Alcool Butylique	118	244	T2	343	649	A	A	A
Méthanol	65	149	T2	440	824	A	A	A
Acétate d'amyle	126-155	259-311	T2	375	707	A	A	A
Benzol (Benzène)	80	176	T-1	498	1040	A	B	B
Butanol (Alcool Butylique)	118	244	T2	366	691	A	A	A
Acétate de butyle	128	262	T-2	370	698	A	B	A
Cabinol	65	149	T-2	385	725	A	B	A
Acétate de cellosolve	156	313	T-2	377	711	A	B	A
Cyclohexanone	155	311	T-2	419	786	A	B	A
Acétate d'éthyle	79	174	T-2	427	801	A	A	A
Alcool Éthylique (Éthanol)	79	175	T-2	362	684	A	A	A
Éthyle Benzène	136	277	T-1	466	871	A	A	A
Acétate d'éthyle glycol	156	313	T-2	377	711	A	A	A
Acétate d'isoamyle	125-155	257-311	T-2	w375	707	A		A
Acétate d'isobutyle	104-119	219-246	T-2	420	788	A		
Alcool isobutylique	111	232	T-2	430	806	A		
Heptane	98	208	T-2	220	428	B	A	A
Isopropanol	83	181	T-2	400	752	A	B	A
Acétate d'isopropyle	89	192	T-2	460	860	A	A	A
Alcool d'isopropyle	83	181	T-2	400	752	A		A
Glycol isopropylique	143	289	T-2	345	653	A		
Solvants laque	140	284	T2	535	995	A	A	A
Acétate de Méthyle	58	136w	T-2	454	850	A	B	A
Méthylcellosolve Acétate	156	313	T-2	377	711	A	B	A
Méthyléthylcétone (M.E.C.)	80	176	T-1	530	986	A	A	A
Acétate de méthyle glycol	137-152	278-305	T-2	380	716	A	A	A
Méthylisobutylcétone (M.I.B.C.)	117	243	T-1	459	858	A	B	A
N. Butylé	118	244	T2	366	691	A		A
Pentanol	138	280	T2	327	621	A		A
Propanol	98	208	T2	371	700	A		A
alcool propylique	98	208	T2	371	700	A	A	A
Acétate de propyle	101	214	T2	450	850	A	A	A
Diluant à peinture	140	284	T2	535	995	A	B	B
Sec. alcool butylique	101	214	T2	390	734	A		A
Toluol	110	231	T1	480	905	A	A	A

SOLVANTS INFLAMMABLES (SYSTÈME DE VACUUM REQUIS)

TYPE DE SOLVENT	Température de Distillation		Classe de température	Température d'ignition		Joint Silicone	Type de condensateur	
	°C	°F		°C	°F		cop	s/st
hydrocarbures aliphatiques		370			487	A	A	A
Bottcherin		370			487	A	A	A
Terpènes d'agrumes	176	349		237	458	A	A	A

SOLVANTS INFLAMMABLES (SYSTÈME DE VACUUM REQUIS)

TYPE DE SOLVANT	Température de distillation		Classe de température	Température d'ignition		Joint Teflon tressé	Type de condensateur	
	°C	°F		°C	°F		cop	s/st
D Limonène	176	349		237	458	A	A	A
Diméthylformamide (DMF)	153	307	T-2	445	833	A	A	A
Glycol Éther	210			277		A	A	A
LO NX (Kodak)	203	398		N/A	N/A	A	A	A
N-méthylpyrrolidone	202	396		N/A	N/A	A	A	A
White Spirit	150-175	302-374	T-2	353	489	A	A	A
Varsol	150	302	T-2	351	487	A	A	A
Virosol 225				N/A	N/A	A	A	A
Xylol (Xylène)	144	291	T-1	463	907	A	A	B

SOLVANTS CHLORÉS ININFLAMMABLE (SYSTÈME DE VACUUM REQUIS)

TYPE DE SOLVANT	Température de distillation		Classe de température	Température d'ignition		Joint Silicone	Type de condensateur	
	°C	°F		°C	°F		cop	s/st
1,1,1, Trichloroéthane- (Méthyle Chloroforme)	74	165				A		A
Chlorure de n-propyle	47	117				A		A
Chlorure d'isopropyle	40	104				A		A
Chlorure de méthylène	40	106				A		A
Dichloroéthylène	37	99				A		B
Dichlorure d'éthylène	84	183				A		A
Monochlorobenzène	133	273				A		A
Dichlorure de propylène	98	208				A		A
Chloroforme	61	142				A		A
Trichloroéthylène	92	198				A		A
Trichloroéthane	115	239				A		A
Ortho dichlorobenzène	182	361				A		A
1.2.3. trichloropropane	158	317				A		A
Tétrachlorure de carbone	78	172				A		A
Perchloroéthylène	122	254				A		A
Tétrachloroéthane	147	297				A		A



AVERTISSEMENT



Les informations et données inscrites dans ce catalogue ou les informations divulguées par un représentant sont pour votre information générale seulement. Plusieurs facteurs influent sur la résistance des matériaux à la corrosion, tels que la température, la concentration, l'aération et les contaminants.

A – Recommandé

B – Non recommandé

Blanc – Information non disponible

DÉPANNAGE

Distillation sous pression atmosphérique

DÉFECTUOSITÉS	CAUSES	REMÈDES
L'unité chauffe mais ne distille pas	La bouilloire est sale.	Nettoyez la bouilloire
	Le point d'ébullition du diluant est plus élevé que la température indiquée sur le panneau de contrôle.	Réglez la température à la hausse sur le clavier.
	Le point d'ébullition du diluant est plus élevé que la température opérationnelle maximum du recycleur.	Utilisez un diluant ayant un point d'ébullition moins élevé ou utilisez une distillation sous vacuum.
	L'huile thermique est usée.	Changez l'huile thermique
	Il manque de l'huile thermique.	Ajoutez de l'huile thermique.
De la fumée s'échappe du couvercle	Les contaminants surchauffent.	Réduisez la durée et/ou la température opérationnelle.
	Les contaminants se décomposent.	Utilisez une distillation sous vacuum.
	Il y a de la saleté sur le joint.	Nettoyez le joint.
Le solvant fuit par le joint du couvercle	Le couvercle est ouvert alors que distillateur est chaud.	Ouvrez le couvercle une heure après la fin du cycle.
	Le joint du couvercle n'est pas approprié pour le type de solvant à distiller.	Montez le joint approprié (voir page 26).
Le solvant fuit par le joint du couvercle.	Le joint est usé.	Remplacez le joint.
	Le conduit de vapeur est bloqué.	Avec un entonnoir, versez du solvant propre à l'intérieur du tube et soufflez-y de l'air.
	Le condensateur est bloqué.	Remplacez le condensateur.
L'unité est en marche mais ne chauffe pas. L'indicateur marche est allumé.	La température est réglée à 0.	Réglez la température à la hausse.
	L'élément chauffant est brûlé.	Changez l'élément.
	Le thermostat mécanique est défectueux.	Changez le thermostat défectueux.
	Le thermocouple est défectueux	Changez le thermocouple défectueux
Une partie seulement du solvant est distillée.	Durée du cycle insuffisante.	Réglez la durée à la hausse.
	La partie non distillée possède un point d'ébullition plus élevé que celle réglée sur le panneau de contrôle.	Réglez la température à la hausse.
	Le point d'ébullition du diluant est plus élevé que la température opérationnelle maximum du recycleur.	Utilisez un solvant avec un point d'ébullition moins élevé ou procédez à une distillation sous vacuum.

DÉPANNAGE (SUITE)

Distillation sous pression atmosphérique

DÉFECTUOSITÉS	CAUSES	REMÈDES
L'indicateur erreur clignote et l'alarme signale un problème.	La température du distillat dépasse 40 °C (104 °F).	
	Le moteur du ventilateur est brûlé.	Remplacez le moteur du ventilateur.
	L'intérieur du condensateur est sale.	Nettoyez avec de l'air comprimé.
	L'extérieur du condensateur est écaillé.	Remplacez le condensateur.
	Le thermostat de sécurité est défectueux.	Remplacez le thermostat.
Le distillat sort sale	Chargement avec une quantité supérieure au maximum requis.	Charger avec la quantité exacte.
	Le solvant mousse	Attendre au moins 48 heures après l'utilisation du solvant avant de commencer la distillation suivante
	Température réglée sur le panneau de contrôle trop élevé.	Réduisez la température.
	Collecteur de vapeur ou condenseur sale.	Lavez-le en versant du solvant propre avec un entonnoir dans le collecteur.
Le distillat prend une coloration verdâtre.	Distillation des solvants ou des réducteurs en général.	
	Le solvant est acide.	Remplacer le condenseur en cuivre par un condenseur en acier inoxydable.
Distillation d'un solvant chloré.		
Le condensateur devient corrodé.	La température réglée sur le panneau de contrôle est supérieure à la température indiquée.	Réglez à la température de fonctionnement correcte.
	Le solvant s'acidifie. Si la température réglée sur le panneau de contrôle est correcte, c'est que l'acidification s'est produite pendant le processus, avant la distillation.	Remplacer le solvant immédiatement.
La distillation prend plus que 4 heures.	Il y a un pourcentage considérable d'eau dans le solvant sale.	Remplacez le solvant.
	Il manque d'huile thermique.	Ajoutez de l'huile thermique.
	L'huile thermique est usée.	Changez l'huile thermique.
	L'élément est carbonisé.	Retirez l'huile thermique et nettoyez l'élément.

DÉPANNAGE (FIN)

Distillation sous pression atmosphérique

DÉFECTUOSITÉS	CAUSES	REMÈDES
Aucune protection vacuum.	Manque d'air comprimé.	Réglez la pression d'air.
	Manque de circuit d'air comprimé.	Vérifiez la connexion.
	Distillation d'un solvant chloré.	Fermez le robinet de déchargement. de distillat
	Le tube en caoutchouc de raccordement au réservoir de distillat n'est pas correctement connecté.	Vérifiez la connexion vers le condenseur et le raccordement sur la connexion rapide.
	Tube de caoutchouc détérioré.	Changer le tube en caoutchouc.
	Manque de contrôle du niveau des distillats.	Vérifiez les connexions.
	Le couvercle n'a pas une étanchéité parfaite.	Placez le couvercle correctement sur la bordure de la chaudière.
	joint de couvercle détérioré.	Remplacer le joint.
	Solénoïde défectueux.	Remplacer le solénoïde.
	Pompe à vide endommagée.	Changer la pompe à vide.
Pendant la distillation le distillat sort sale.	Le solvant mousse	Utilisez des disques anti-mousse, voir page 17.
		Chargez moins de quantité de solvant.
		Réduire la température de travail.
		Réduire l'alimentation en air comprimé.
		Attendre au moins 48 heures après l'utilisation du solvant avant de commencer la distillation suivante.
Pendant le séchage des pigments de distillat.	Traces de produits pollués	Séparer la phase de distillation de celle de séchage. À la fin de la distillation, vider le réservoir de distillat et procéder au séchage. À la fin du séchage laver le réservoir.
Le système de remplissage automatique ne transfère pas le solvant sale dans la cuve de distillation	Le détecteur de niveau est installé à l'envers, la procédure d'autoremplissage est omise étant donné que le détecteur envoie le signal que la cuve est pleine	Réinstaller le détecteur de niveau correctement

CODES D'ERREUR SUR LE CLAVIER

IL Y A 5 CODES D'ERREUR QUI PEUVENT ÊTRE AFFICHÉS SI UN PROBLÈME SURVIENT :

1. **O HI** code indique que la température d'huile est trop **ÉLEVÉE**.
2. **L HI** code indique que la température de **SOLVANT** recyclé est trop **ÉLEVÉE**.
3. **S HI** code indique que la température de **BOUE** recyclée est trop **ÉLEVÉE (OPTION)**
4. **P-OFF** : la pression de l'eau est **BASSE** ou la pression négative de vacuum est **BASSE**.
5. **FILL-O** : **REPLISSAGE NON TERMINÉ** après 20 minutes

Le code **d'ERREUR** peut être effacé en appuyant sur la **touche +** pour chaque code. Une fois tous les codes effacés, l'affichage revient à la normale et la lumière **ERREUR** disparaît.

Exemple :

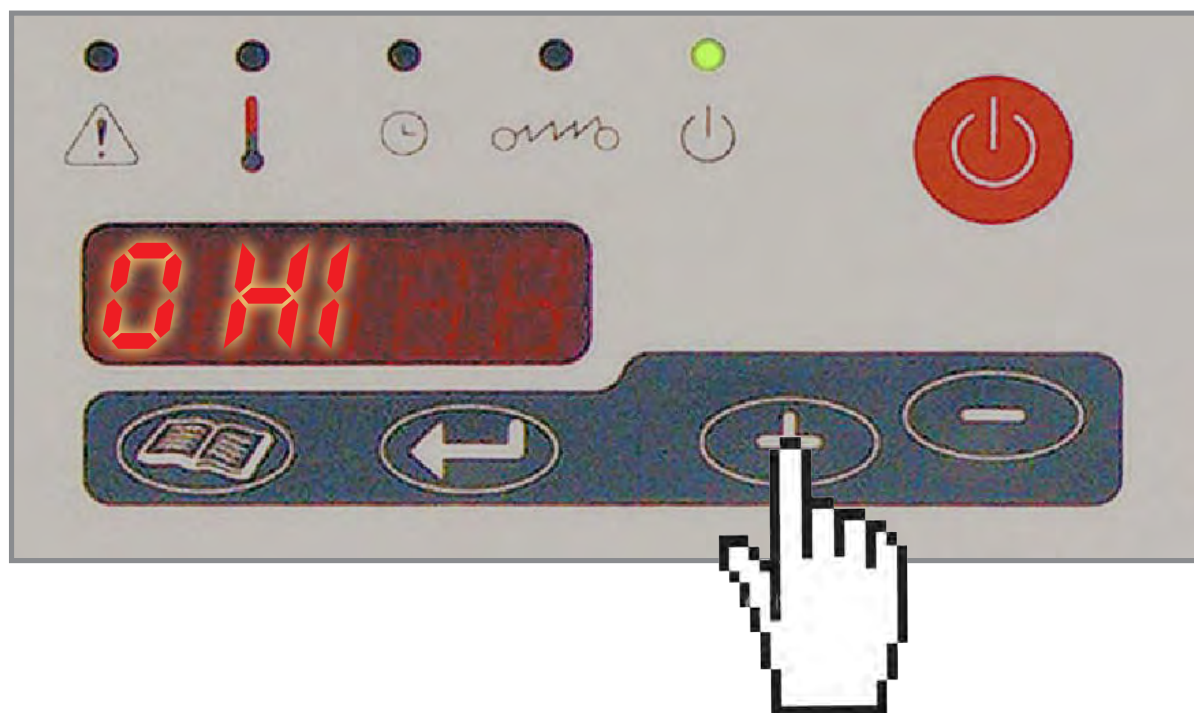

ENTRETIEN

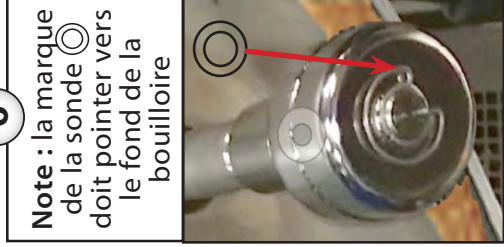
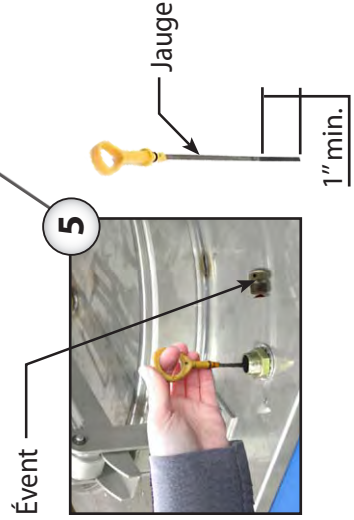
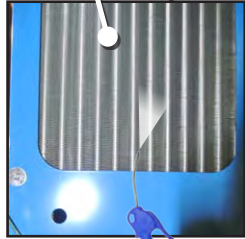
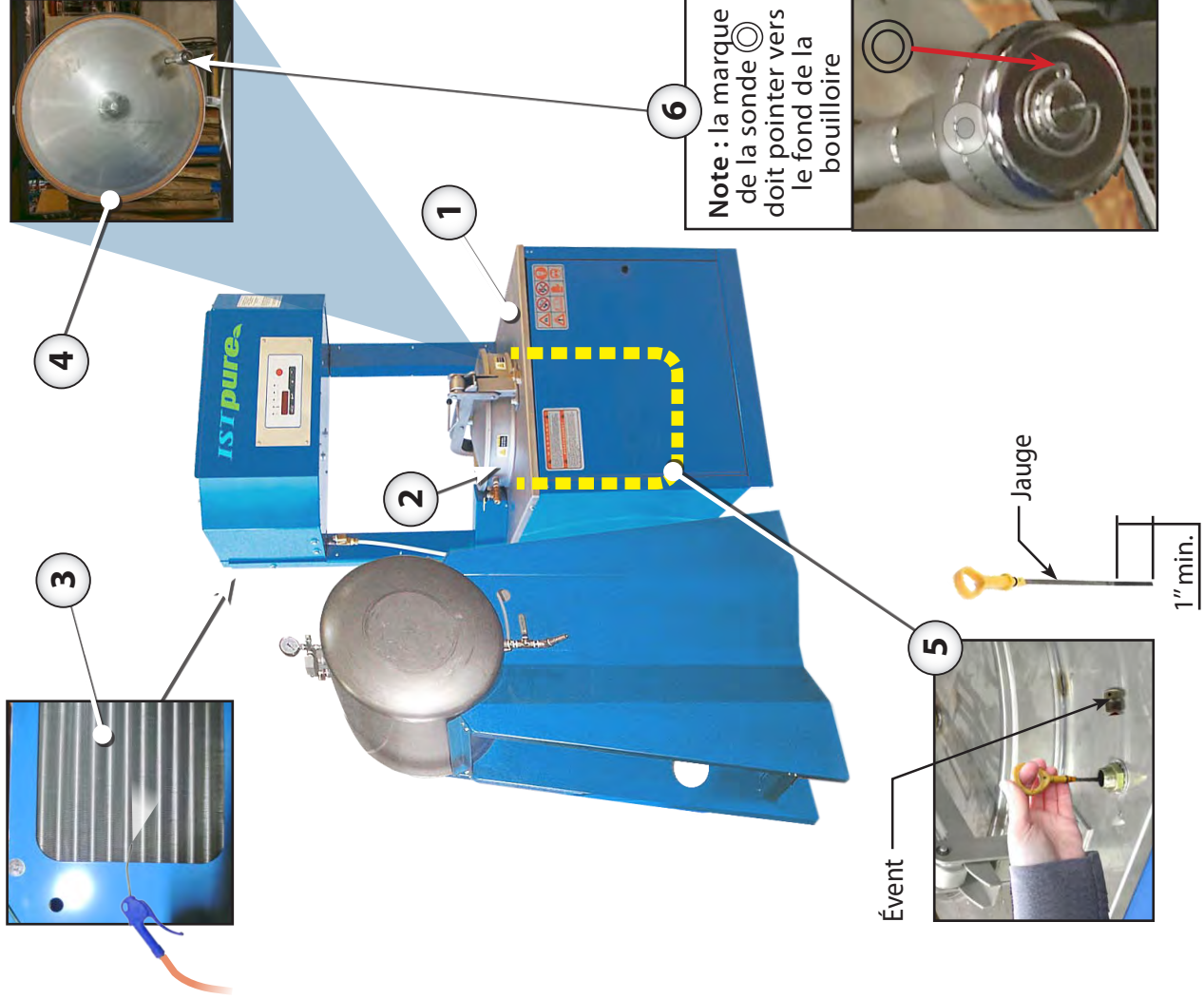

TOUS LES JOURS

- Nettoyer la surface de travail ①
- Nettoyer la bouilloire ②

TOUS LES MOIS

- Nettoyer le condenseur ③ à l'aide d'une soufflette à air
- Vérifier l'état du joint d'étanchéité ④ et remplacer au besoin
- Vérifier le niveau d'huile ⑤ dans le réservoir de trop plein avec une jauge et s'assurer qu'il soit à 1" (minimum)

TOUTES LES 2 000 HEURES D'UTILISATION

- Changer le joint de couvercle ④ (voir détail page 30)
- Changer l'huile ⑤ (voir procédure page 31)
- Nettoyer le détecteur de niveau ⑥

Modèles de SR	Joint d'étanchéité ④
SR30 (325030)	Joint orange #304018
SR30V (325031)	Joint noir #304027
SR60 (325050)	Joint orange #304023
SR60 (325060)	
SR60V (325061)	Joint noir #304024

ENTRETIEN (SUITE)

REMPLACEMENT DU JOINT DE BOUILLOIRE (ORANGE OU NOIR SELON LE TYPE DE SOLVANT)

JOINT CAOUTCHOUC ORANGE

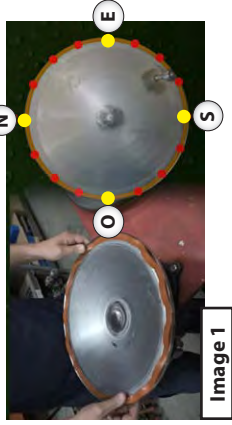
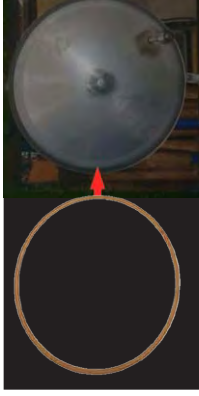

Image 1



1. Enlever-couper l'ancien joint avec un Xacto ou un tournevis, nettoyer soigneusement la gorge du joint avec un chiffon et du solvant.

2. Poser le nouveau joint dans son emplacement.

3. Selon la méthode des points cardinaux, enfoncer le joint avec le pouce dans la gorge au nord, au sud, à l'est puis à l'ouest (Image 1).

4. Puis répéter la même opération cette fois au nord-est, au sud-ouest, au nord-ouest et au sud-est (Image 2).

5. Enfin enfoncer le joint à mi-chemin entre chacune des dernières directions (Image 3).

6. À l'aide de la roulette à joint (RJ) finir de placer le joint bien enfoncé de manière égale sur toute la circonférence (Image 4).

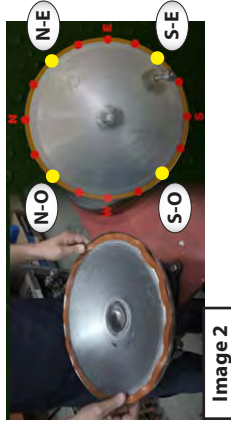

Image 2

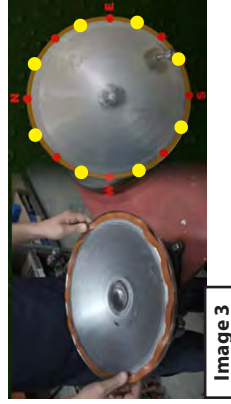

Image 3

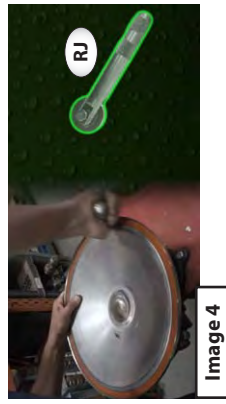

Image 4

JOINT TRESSÉ NOIR



1. Enlever-couper l'ancien joint avec un Xacto ou un tournevis, nettoyer soigneusement la gorge du joint avec un chiffon et du solvant.

2. Le nouveau joint est pré-coupé à 45°, toutefois il va falloir l'ajuster au moment de le placer.

3. Enfoncer le joint à partir d'une des extrémité coupée à 45° avec le pouce dans la gorge du joint progressivement jusqu'à en faire le tour (Image 5).

4. À l'aide de la roulette à joint (RJ), finir de placer le joint bien enfoncé de manière égale sur toute la circonférence.

5. Le bout du joint va chevaucher légèrement le début qui a été placé. Le recouper à 45° afin qu'il s'encastre parfaitement avec l'autre bout (Image 6).

6. Une fois en place, le joint doit être parfaitement recouvert à ses deux extrémités (Image 7).



Image 5



Image 6



Image 7

ENTRETIEN (SUITE)

PROCÉDURE DE CHANGEMENT DE L'HUILE THERMIQUE



Entonnoir

5



ÉTAPES POUR PROCÉDURE DE CHANGEMENT D'HUILE

A	Dévissez l'évent (breather vent) 1A ou le bouchon du coude 1B et dévissez le bouchon de la valve à bille 2 .
B	Placez un bac à huile vide en dessous de la valve à bille 2 et ouvrez la valve pour purger l'huile usagée.
C	Lorsque vide, fermez la valve à bille 2 , enlevez le bac et revissez le bouchon sur la valve à bille 2 .
D	Dévissez le bouchon et ouvrez la valve à bille 3 .
E	Insérez un entonnoir dans le trou de l'évent 1A ou du coude 1B et versez de l'huile thermique neuve jusqu'à ce que l'huile s'écoule de la valve à bille 3 .
F	Fermez la valve à bille 3 et revissez son bouchon carré.
G	Continuez à verser l'huile jusqu'au remplissage complet. Le niveau d'huile doit être environ de 1" dans le réservoir de trop-plein. Vérifiez avec une jauge.
H	Revisser l'évent 1A ou le bouchon du coude 1B .

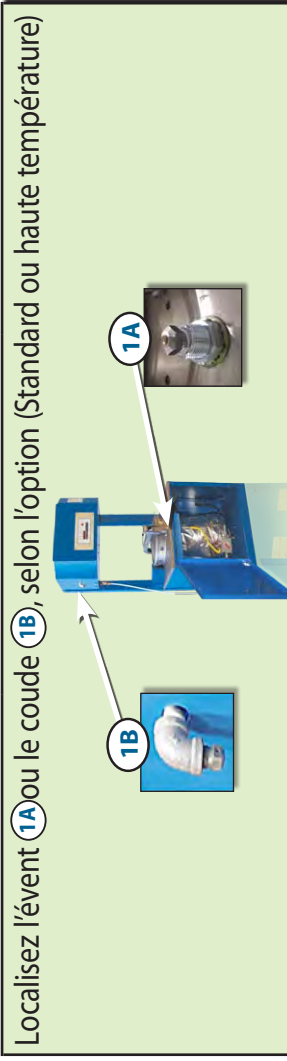

Localisez l'évent **1A** ou le coude **1B**, selon l'option (Standard ou haute température)

Modèles	Unité standard	Option haute Temp.
SR30-30V / 60-60V	1A	1B
2.5 gal / 9.5 L	330067	330167

Capacité d'huile		Huile thermique 5	
Veuillez vous référer à la plaque d'identification de votre produit pour le volume d'huile requis.			
Volume	Standard	Haute Température	
1 gal / 4L	330066	330166	
2.5 gal / 9.5 L	330067	330167	
5 gal / 19 L	330068	330168	
55 gal / 208 L	330069	330169	

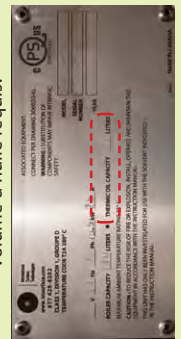

SR30 - SCHÉMA DE L'UNITÉ

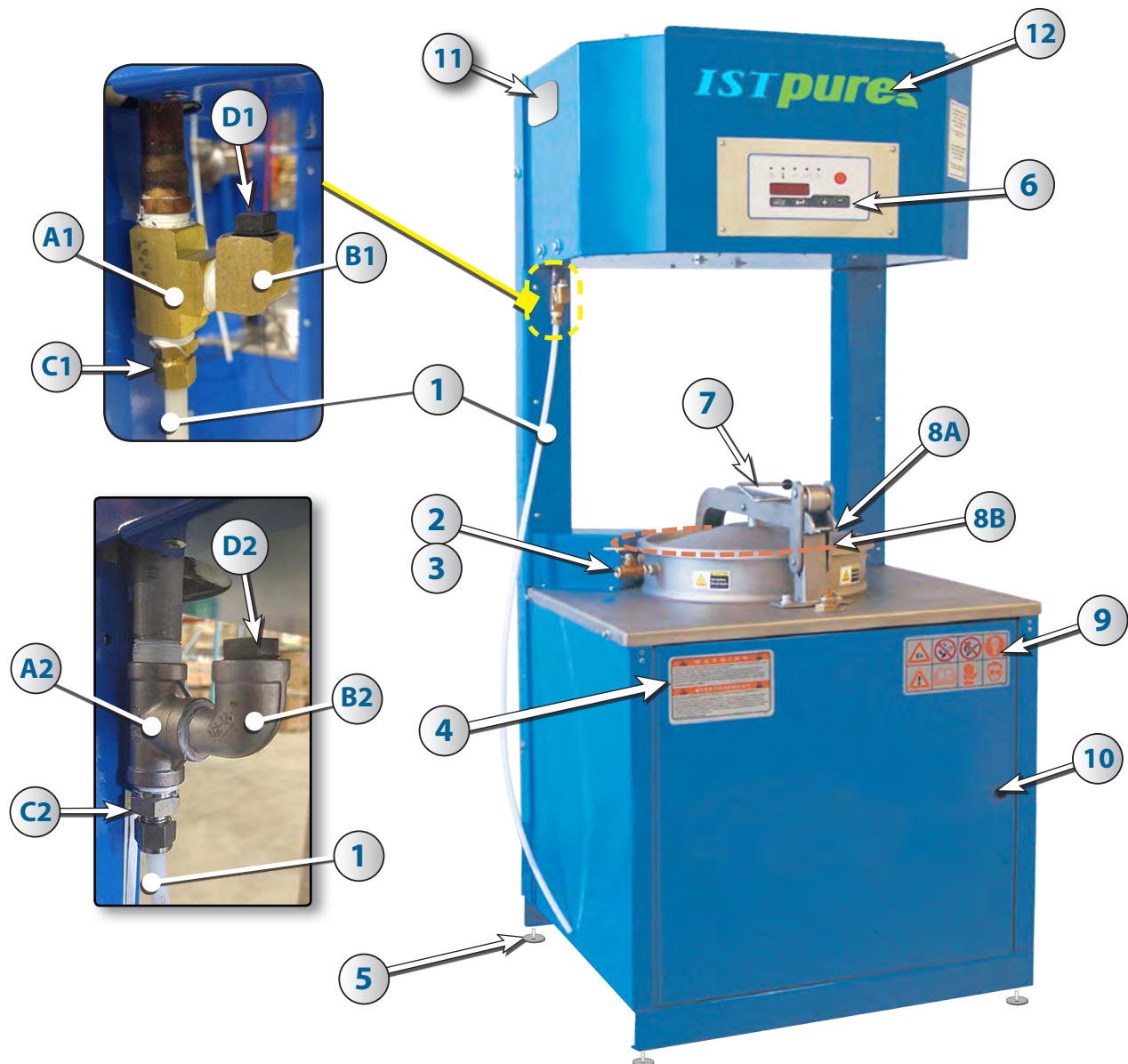

#	N ° PIÈCE	DESCRIPTION	Qté
A1	632524	BRASS "T" EN LAITON 3/8"	1
A2	323205	"T" EN INOX. 1/2"	1
B1	632551	COUDE EN LAITON 3/8"	1
B2	323186	COUDE EN INOX 1/2"	1
C1	323127	RACC. COMP. EN LAITON 3/8"	1
C2	323208	RACC. COMP EN INOX. 3/8"	1
D1	323071	BOUCHON PERCÉ 3/8" POUR LAITON	1
D2	323072	BOUCHON PERCÉ 1/2" POUR INOX.	1
1	324512	TUBE NYLON 3/8"	4
2	323006	VALVE À BILLE LAITON 1/4"	1
3	323193	VALVE À BILLE ACIER INOX 1/4"	1

#	N ° PIÈCE	DESCRIPTION	Qté
4	331001	AUTOCOLLANT «AVERTISSEMENT»	1
5	612427	PATTES AJUSTABLES	4
6	307003	CLAVIER	1
7	323726	POIGNÉE 2" AVEC TIGE	1
8A	301018	COUVERCLE	1
8B	304018	JOINT ORANGE	1
9	331011	AUTOCOLLANT « AVERTISSEMENT »	1
10	323117	VERROU DE PORTE	1
11	330020	PLAQUE SIGNALÉTIQUE QPS	1
12	331139	AUTOCOLLANT ISTPURE	1

SR60 - SCHÉMA DE L'UNITÉ



#	N° PIÈCE	DESCRIPTION	Qté
A1	632524	"T" EN LAITON 3/8"	1
A2	323205	"T" EN INOX. 1/2" S/S	1
B1	632730	COUDE EN LAITON 1/2"	1
B2	323186	COUDE EN INOX. 1/2"	1
C1	323127	RACC. COMP. EN LAITON 3/8"	1
C2	323208	RACC. COMP EN INOX. 3/8"	1
D1	323072	BOUCHON PERCÉ 1/2" (IDEM POUR LAITON & INOX.)	1
D2			
D	632744	REDUCT. HEX LAITON 1/2" M - 3/8" F	1
1	324512	TUBE NYLON 3/8"	4
2	323006	VALVE À BILLE LAITON 1/4"	1

N°	N° PIÈCE	DESCRIPTION	Qté
3	323193	VALVE À BILLE ACIER INOX 1/4"	1
4	331001	AUTOCOLLANT «AVERTISSEMENT»	
5	323076	PATTES AJUSTABLES	
6	307003	CLAVIER	
7	323726	POIGNÉE 2" AVEC TIGE	1
8	301018	COUVERCLE AVEC JOINT ORANGE	1
9	331011	COLLANT SYMBOLES AVERTISSEMENT	1
10	323117	VERROU DE PORTE	1
11	330020	PLAQUE SIGNALÉTIQUE QPS	1
12	331140	AUTOCOLLANT ISTPURE	1

SCHÉMA DE L'UNITÉ - VUE DE DESSUS SR30

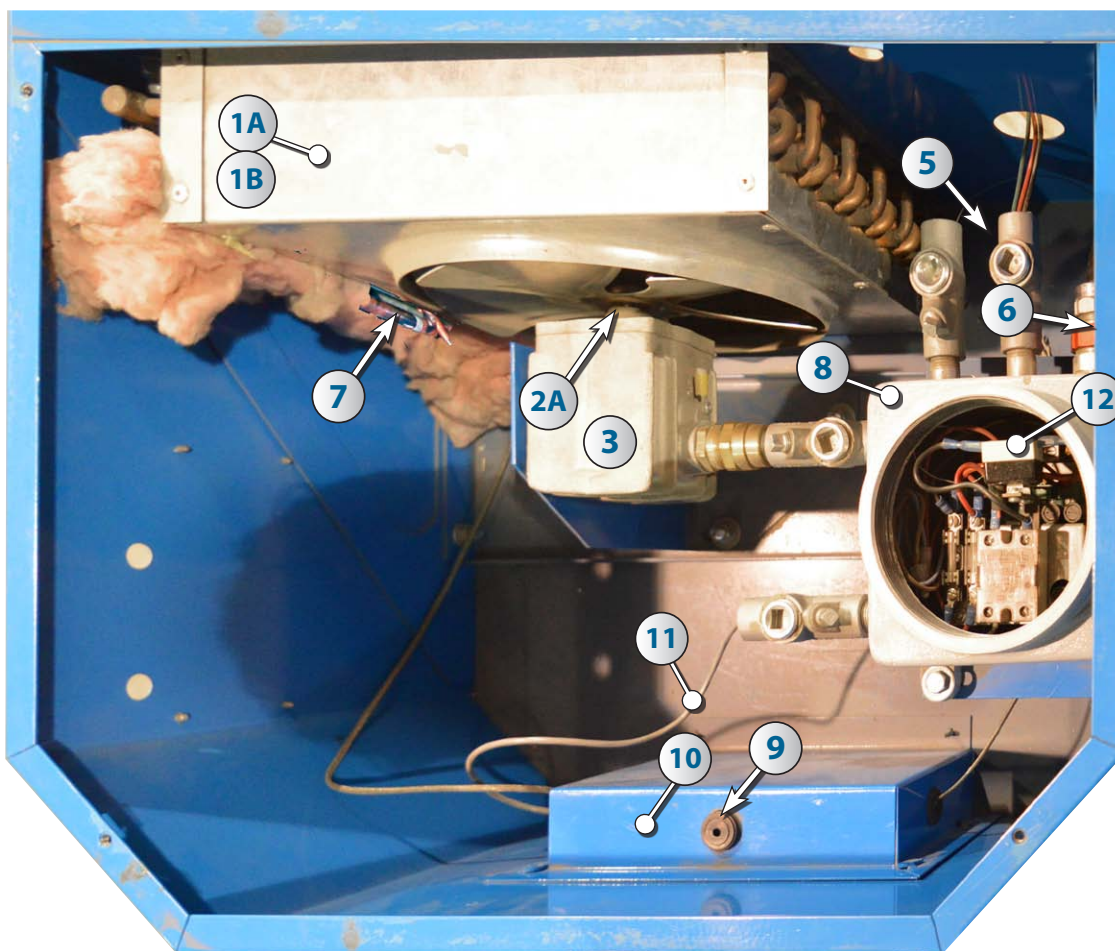

N °	N ° PIÈCE	DESCRIPTION	Qté	N °	N ° PIÈCE	DESCRIPTION	Qté
1A	305004	CONDENSEUR CUIVRE	1	7	307123	THERMOCOUPLE POUR LES VAPEURS	1
1B	306010	CONDENSEUR ACIER INOX	1	8	322001	BOÎTIER ANTIDÉFLAGRANT	1
2	303003	PALES DU VENTILATEUR	1	9	307016	ALARME AUDIBLE	1
3	303001	MOTEUR DU VENTILATEUR	1	10	307041	CARTE DE CONTRÔLE	1
5	322012	CONNECTEUR «EYS» ANTIDÉFLAGRANT	4	11	307127	CÂBLE DE COMMUNICATION	1
6	322004	CONNECTEUR TECK ANTIDÉFLAGRANT	2	12	308010	THERMOSTAT LIMITEUR HAUT	1

SCHÉMA DE L'UNITÉ - VUE DE DESSUS SR60

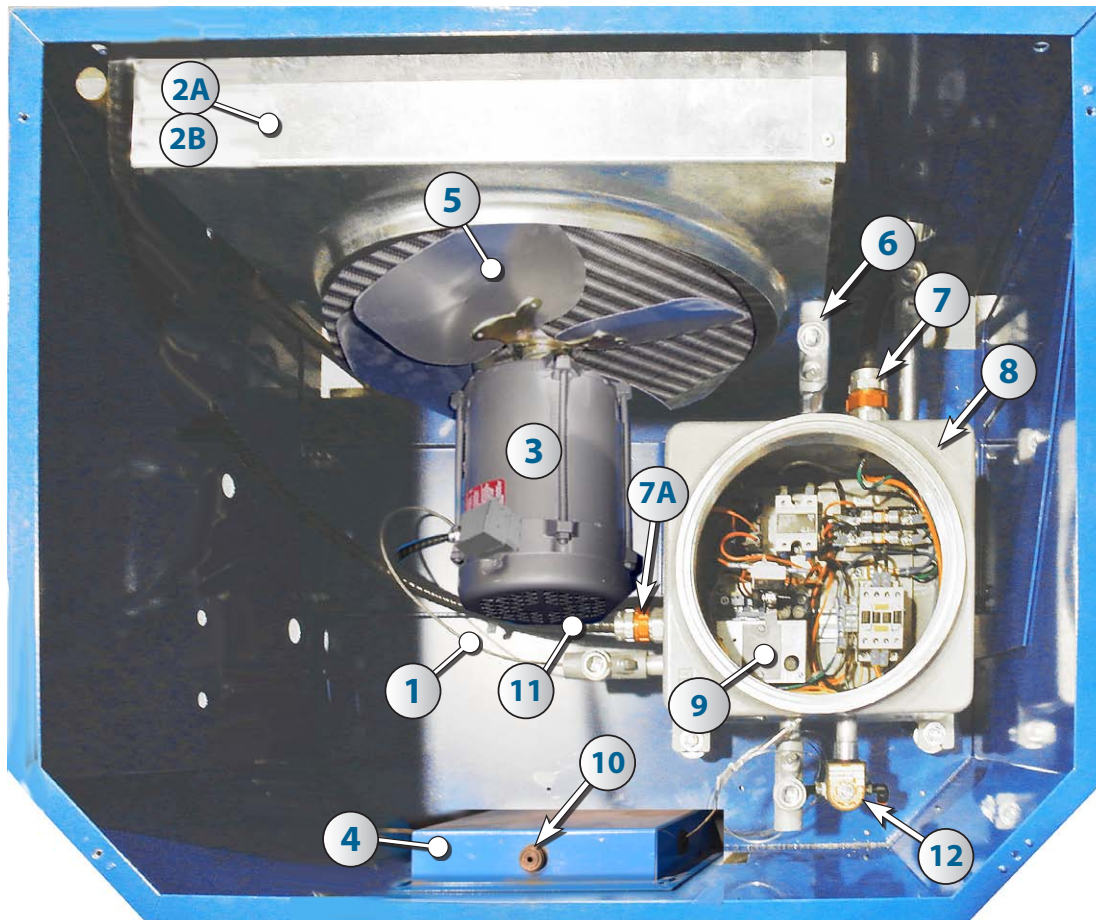

N °	N ° PIÈCE	DESCRIPTION	Qté
1	307127	CÂBLE DE COMMUNICATION	1
2A	305005	CONDENSEUR CUIVRE	1
2B	306011	CONDENSEUR ACIER INOX	1
3	303024	MOTEUR	1
4	307041	CARTE DE CONTRÔLE	1
5	303012	HÉLICE DE VENTILATEUR	1
5A	303011	MOYEU 5/8"	1
6	322012	CONNECTEURS « EYS »	2

N °	N ° PIÈCE	DESCRIPTION	Qté
7	322003	CONNECTEUR TECK 3/4"	1
7A	322004	CONNECTEUR TECK 1/2"	1
8	322033	BOÎTIER ANTIDÉFLAGRANT	1
9	308010	THERMOSTAT LIMITEUR (HAUT)	1
10	307016	ALARME SONORE	1
11	NPN	CÂBLE TECK	1
12	324003	VALVE SOLÉNOÏDE	1

SCHÉMA DE L'UNITÉ - RÉSERVOIR D'HUILE) SR30 & SR60

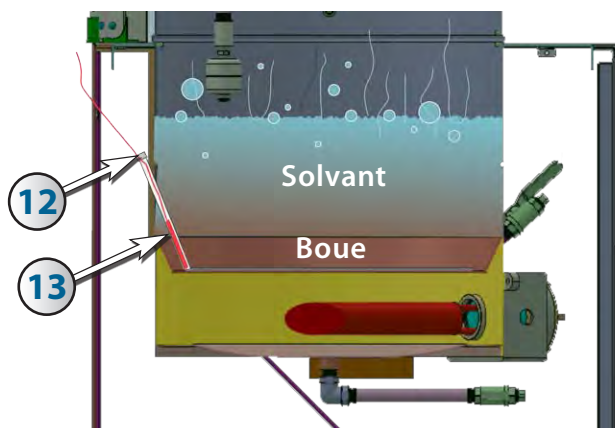

Option : Dispositif de surveillance de sécurité de la boue

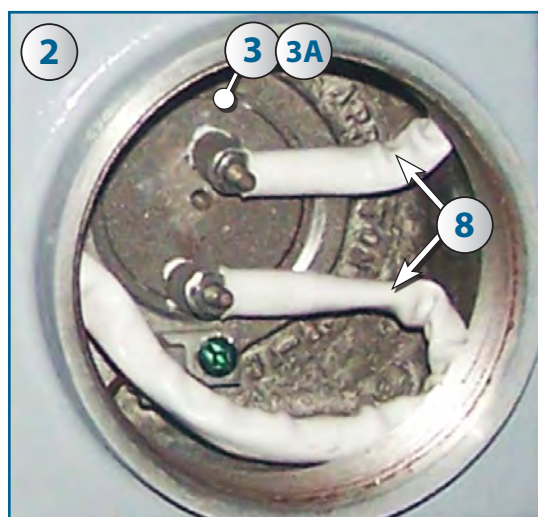
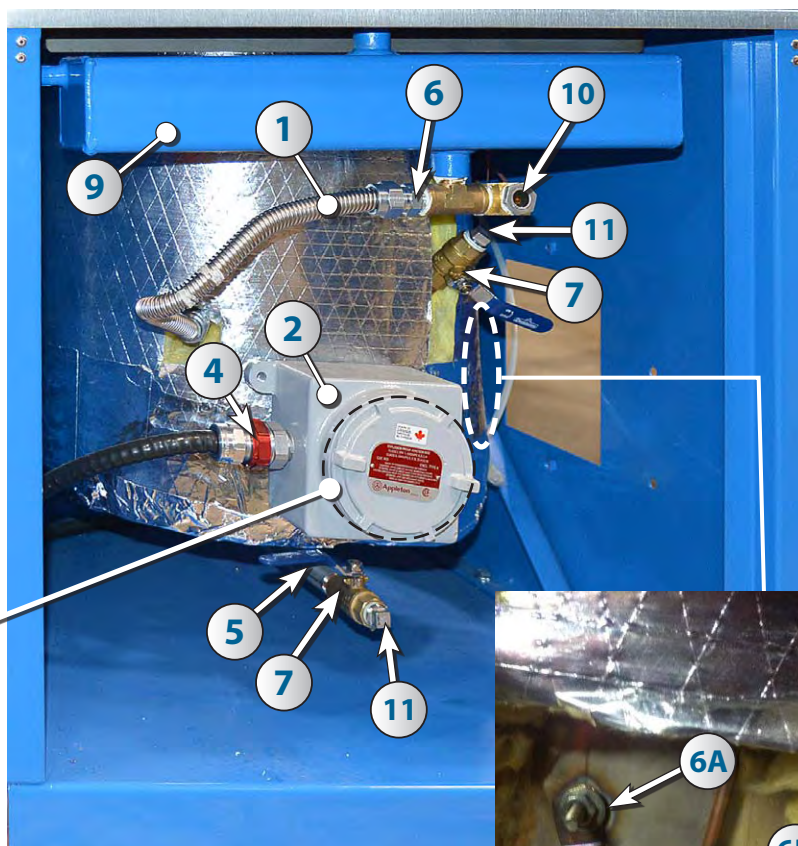

N°	N° PIÈCE	DESCRIPTION	QTÉ
1	323152	TUBE FLEXIBLE POUR L'HUILE	1
2	322002	BOÎTIER ANTIDÉFLAGRANT	1
3	302002	ÉLÉMENT CHAUFFANT SR30	1
3A	302004	ÉLÉMENT CHAUFFANT SR60	1
4	322004	CONNECTEUR TECK ½" « KILLARK »	1
5	323527	MAMELON LONG ½" X 8"	1
6	NPN	MAMELON	1
6A	307122	DÉTECTEUR DE CHALEUR D'HUILE	1
6B	308005	SONDE DE THERMOSTAT	1

* Vendue au pied

N°	N° PIÈCE	DESCRIPTION	Qté
7	608102	VALVE À BILLE LAITON ½"	2
7A	908117	VALVE À BILLE ACIER INOX ½"	2
8	NPN	GAINÉ ISOLANTE	*
9	320032	RÉSERVOIR SURPLUS D'HUILE SR30	1
9A	320042	RÉSERVOIR SURPLUS D'HUILE SR60	1
10	310010	INDICATEUR VISUEL DE NIVEAU D'HUILE	1
11	323522	BOUCHON ACIER INOX. ½"	2
OPTION : SONDE DE TEMPÉRATURE DE BOUE			
12	323225	CONNECTEUR POUR SONDE	1
13	321031	SONDE DE TEMPÉRATURE	1

SCHÉMA DE L'UNITÉ - DOS DE L'UNITÉ SR30V



N°	N° PIÈCE	DESCRIPTION	Qté
1	322006	BOÎTE DE JONCTION ANTIDÉFLAGRANTE	1
2	323086	CÂBLE DE TERRE AVEC PINCE	1

AUTO-REMPLISSAGE : ENSEMBLES VALVE & POMPE

SR30

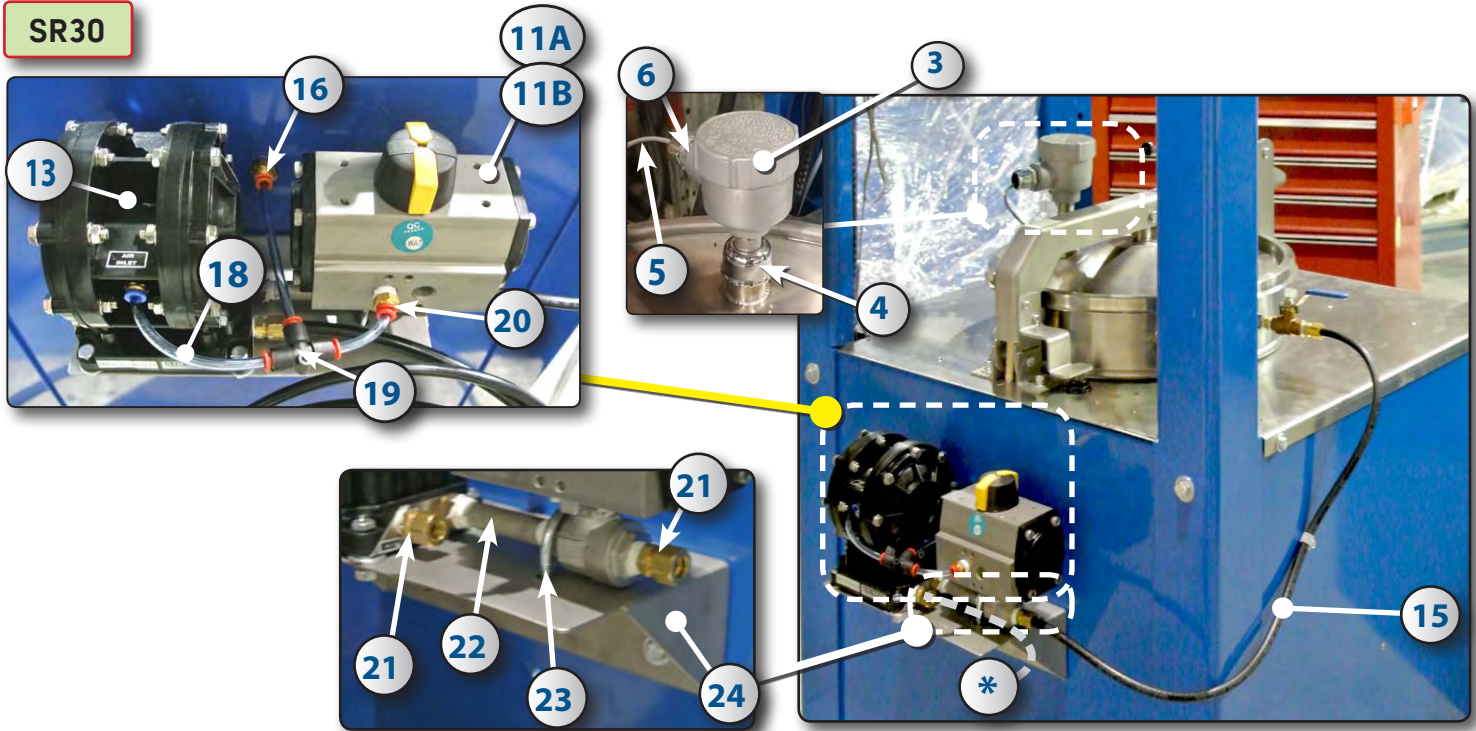

SR60

Si le numéro de série de votre recycleur est plus bas que T1-91X2-0257, il fonctionne sur une pompe qui a été remplacée depuis.



Ancienne pompe

Nouvelle

324598

324596

Vous aurez besoin d'un kit d'adaptation pour fixer la nouvelle pompe.

14A



Kit d'adaptation

324592

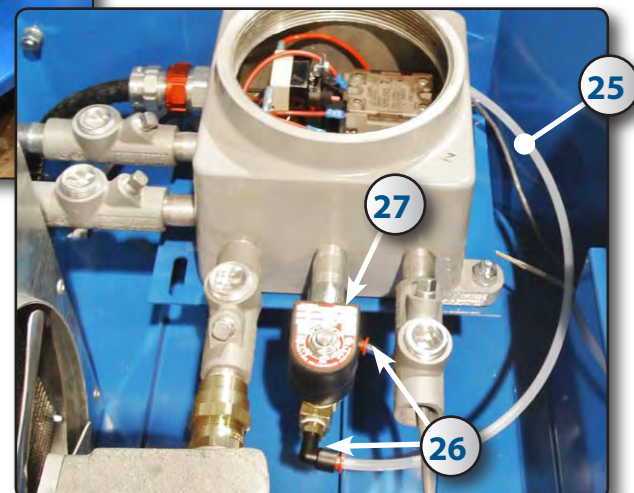
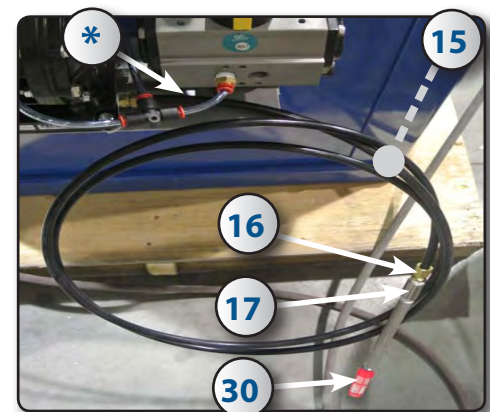
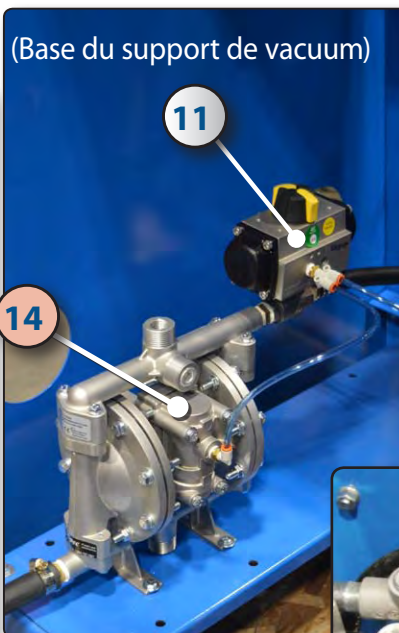

AUTO-REPLISSAGE : INTÉRIEUR BOUILLLOIRE & DÉTAILS

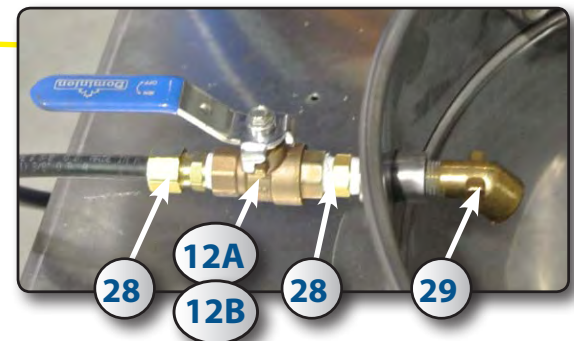
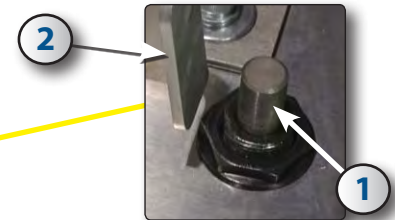
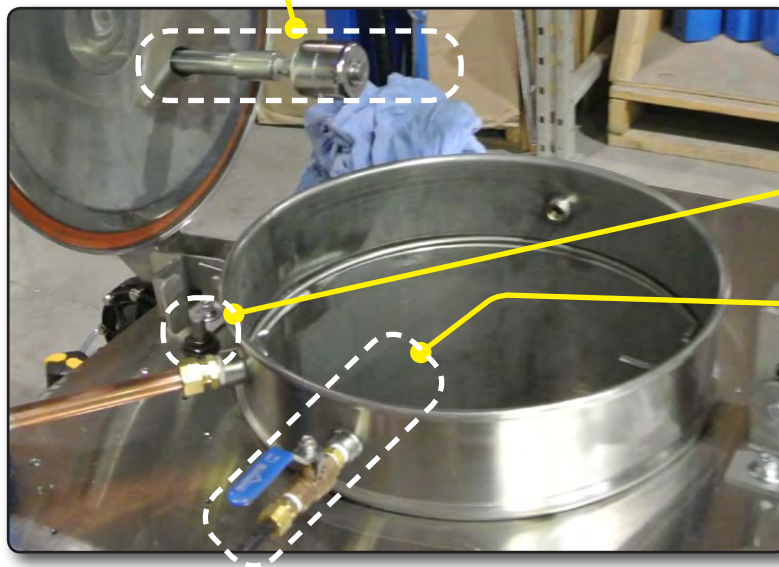
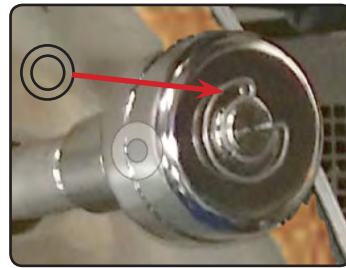
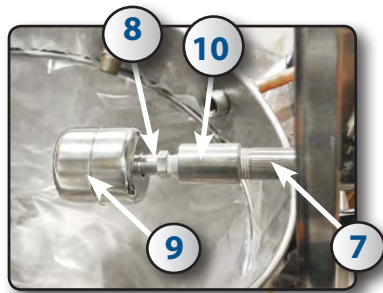

ID	Part #	Description	ID	Part #	Description
1	314582	INTERRUPTEUR DE COUVERCLE	14A	324592	KIT D'ADAPTATION NOUV. POMPE
2	NPN	PLAQUE DE SUPPORT	15	324516	TUBE NYLON NOIR 3/8" HTE. TEMP.
3	322006	BOITE DE JONCTION	16	323166	RACCORD 3/8" PL
4	919811	COUPLAGE	17	325503	RACCORD 1/4" INOX
5	314066	CABLE DE COMMUNICATION	18	324571	TUBE BLEU 1/4"
6	616740	CONNECTEUR 2521	19	324584	RACCORD 1/4" "T" « PUSH-IN »
7	323537	RACCORD	20	324570	1/4" @ 1/8" « PUSH-IN »
8	323501	COUPLAGE	21	323130	ADAPTATEUR
9	919810	INTER. DE NIVEAU	22	323508	MAMELON 1/4" X 3"
10	919812	COUPLAGE RÉDUCTEUR	23	624308	BOULON EN "U" 1/4" X 1 1/8" C/A ECROUS & ROND.
11A	324537	VALVE ACTUATEUR ROTEX 1/4" (SR30)	24	NPN	PLAQUE DE SUPPORT
11B	324509	VALVE ACTUATEUR ROTEX 1/2" (SR60)	25	606101	TUBE PVC NYLON 1/4"
12A	323006	VALVE À BILLE EN LAITON 1/4"	26	324560	RACCORD 1/4" - 90° « PUSH-IN »
12B	323193	VALVE À BILLE EN ACIER INOX 1/4"	27	324003	VALVE SOLÉNOIDE
13	324543	POMPE ECO (SR30 SEULEMENT)	28	323130	CONNECTEUR COMPR. 3/8" X 1/4"
14	324596	POMPE (SR60 SEULEMENT)	29	323190	BEC VERSEUR : COUDE 1/4" PL 45° MF

SCHÉMA DE L'UNITÉ - CARTE DE CONTRÔLE

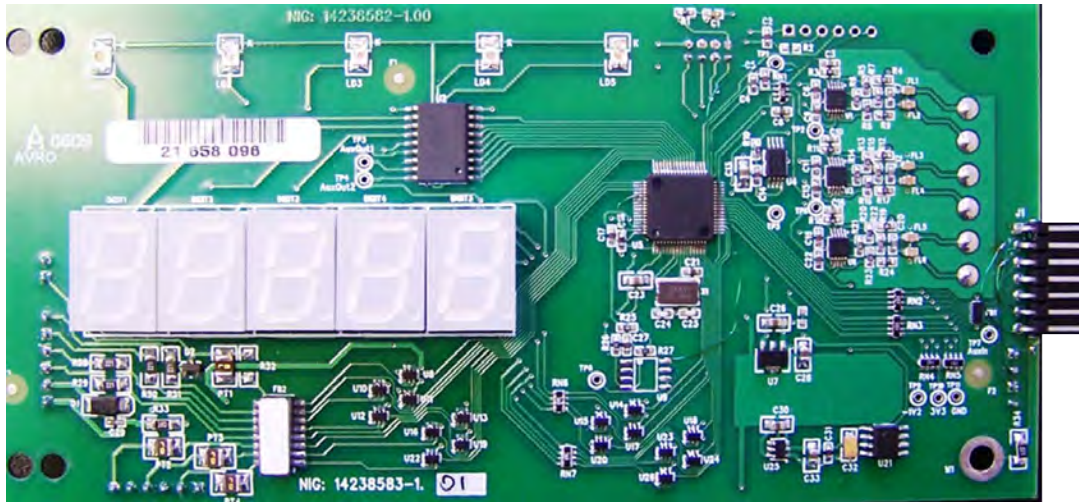
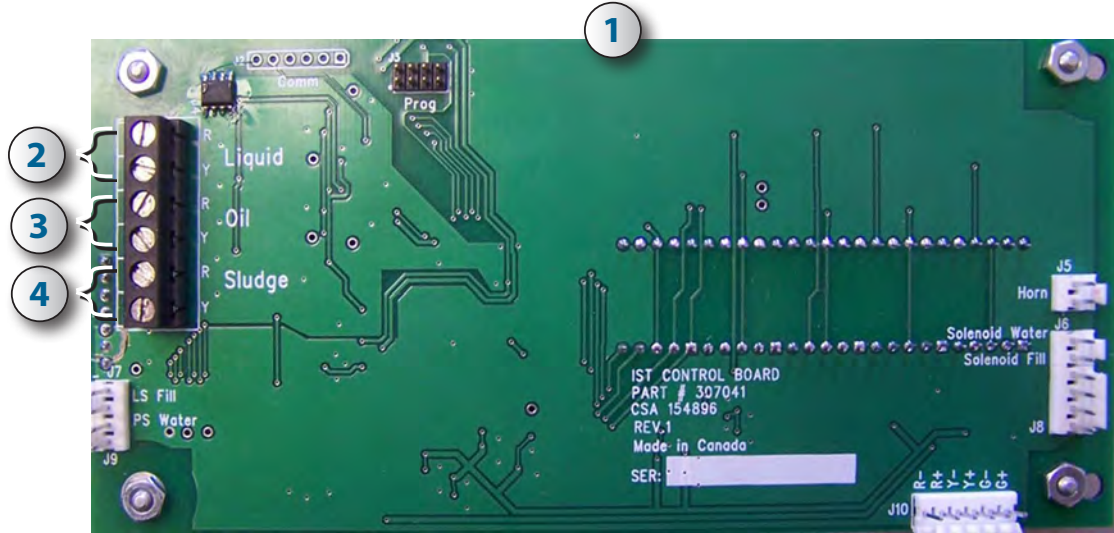

N°	N° PIÈCE	DESCRIPTION	Qté
1	307041	CARTE DE CONTRÔLE	1
2	307123	SENSEUR DE TEMPÉRATURE POUR SOLVANT	1
3	307122	SENSEUR HUILE CHAUDE	1
4	321031	THERMOCOUPLE RÉSIDUS	1

SCHÉMA DE L'UNITÉ - BOITES ÉLECTRIQUES

ALIMENTATION POUR SR30 (307050)

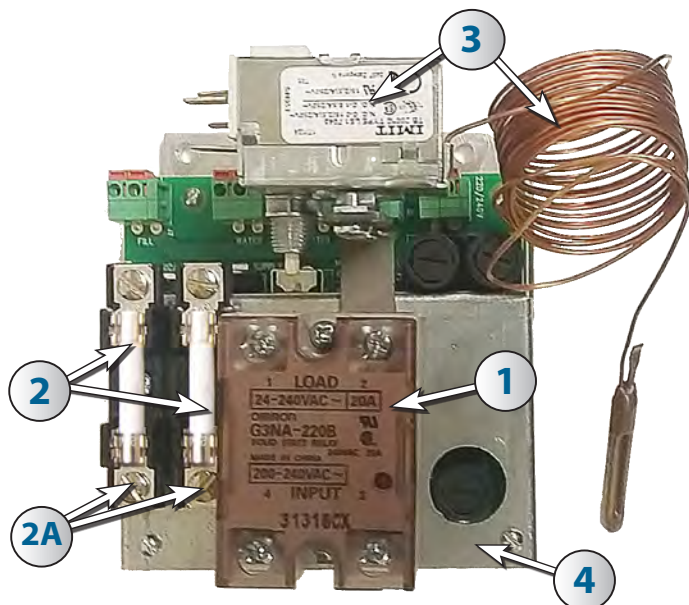

N°	#PIÈCE	DESCRIPTION	QTÉ
1	303053	RELAIS STATIQUE	1
2	616922	FUSIBLE	2
2A	307017	PORTE-FUSIBLE	2
3	308005	THERMOSTAT	1
4	330009	BARRIÈRE INTRINSÈQUE	1

BOITE ÉLECTRIQUE POUR SR60 (307051)

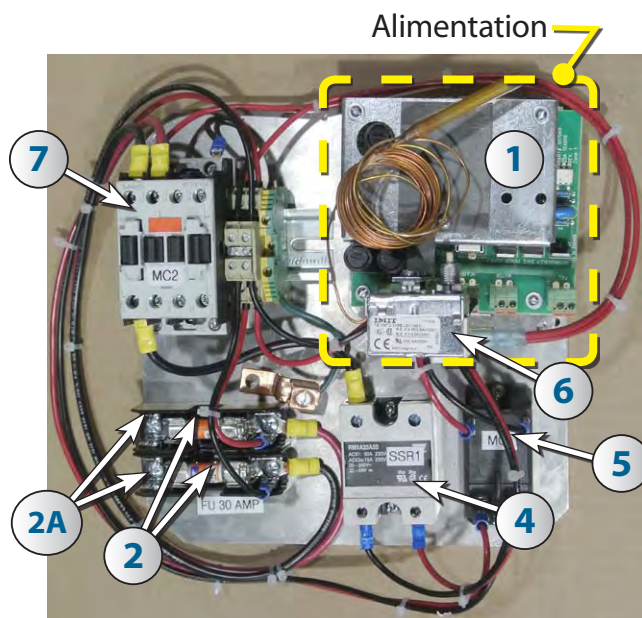

N°	#PIÈCE	DESCRIPTION	QTÉ
1	330009	BARRIÈRE INTRINSÈQUE	1
2	917725	FUSIBLE	2
2A	917738	PORTE-FUSIBLE	2
4	314059	RELAIS STATIQUE DE SURCHARGE	1
5	303056	RELAIS DE PUISSANCE	1
6	308005	THERMOSTAT	1
7	314051	CONTACTEUR 7.5 hp-240V	1

CARTE ÉLECTRONIQUE ALIMENTATION (SR30/60)

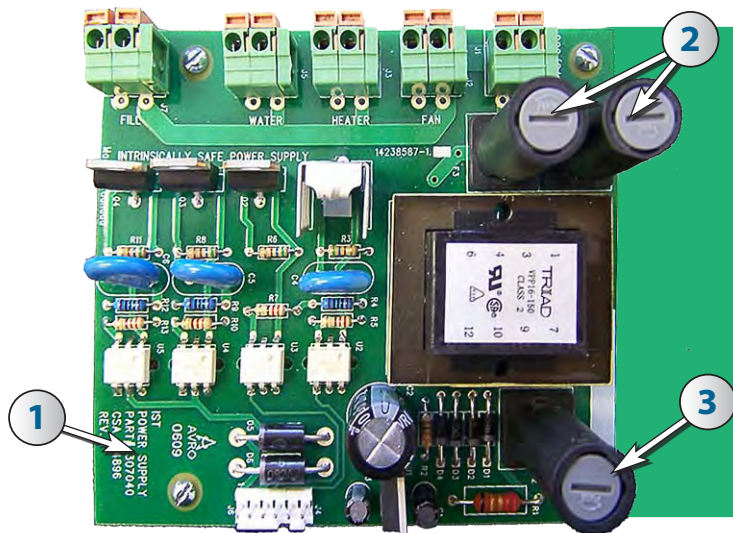

Nb	PART #	DESCRIPTION	Qté.
1	307040	CARTE ÉLECTRONIQUE	1
2	307130	FUSIBLE	2
3	307131	FUSIBLE	1

SCHÉMA ÉLECTRIQUE SR30 AVEC UN ÉLÉMENT CHAUFFANT DE 2500 W

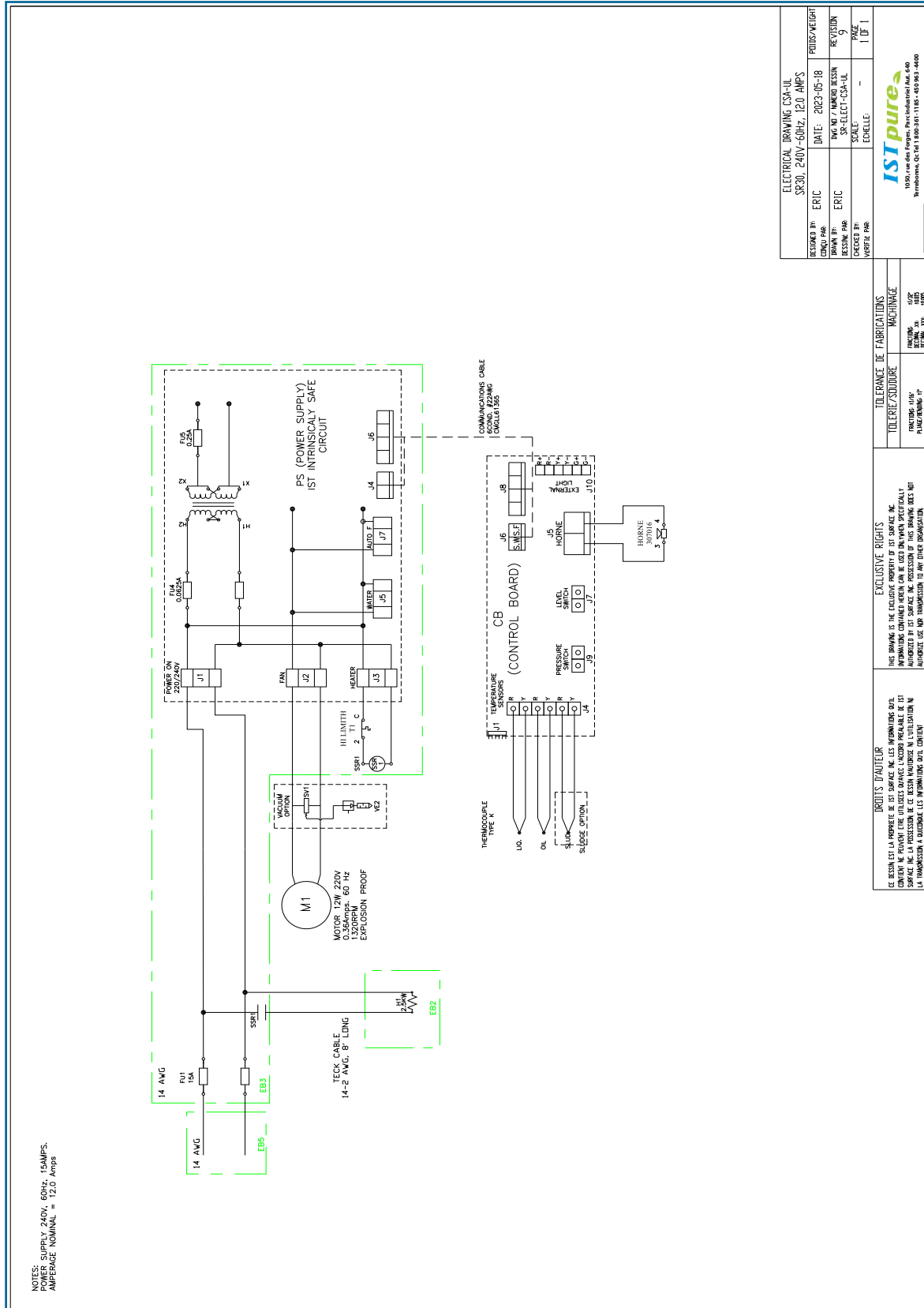

ELECTRICAL DRAWING CSA-JL		PROJETS/WEIGHT
DESIGNED BY: ERIC	DATE: 2023-05-18	REVISED
DRAWN BY: ERIC	NO. OF REVISIONS: 5	SCALE: 1" = 1'
CHECKED BY: MORTEN PAR	SCALE: -	PAGE: 1 OF 1
APPROVED BY: MORTEN PAR	SCALE: -	

ISTpure
 1000, rue des Forges, Pointe-Claire, QC H9R 1A5
 Téléphone: 514 899-3911-1185 - 469-993-4400

TOLERANCE DE FABRICATION	MACHINAGE
TOLERANCE USUUAIRE	FINITION
	FINITION
	FINITION
	FINITION

EXCLUSIVE RIGHTS
 THIS DRAWING IS THE EXCLUSIVE PROPERTY OF IST SURFACE INC. NO PART OF THIS DRAWING OR THE INFORMATION CONTAINED HEREIN CAN BE USED OR REPRODUCED IN ANY MANNER WITHOUT THE WRITTEN PERMISSION OF IST SURFACE INC.

DROITS EXCLUSIFS
 CE Dessin est la propriété de IST SURFACE INC. LES INFORMATIONS CONTENUES ICI NE PEUVENT ÊTRE UTILISÉES, REPRODUITES, NI COMMUNIQUÉES EN AUCUNE MANIÈRE SANS LA PERMISSION ÉCRITE D'IST SURFACE INC.

SCHÉMA ÉLECTRIQUE SR60 AVEC UN ÉLÉMENT CHAUFFANT DE 5000 W



DIAGRAMME OPTION VACUUM



SECTION DISTILLATION AVEC VACUUM (EN OPTION)

(MONTRÉ : SR60)

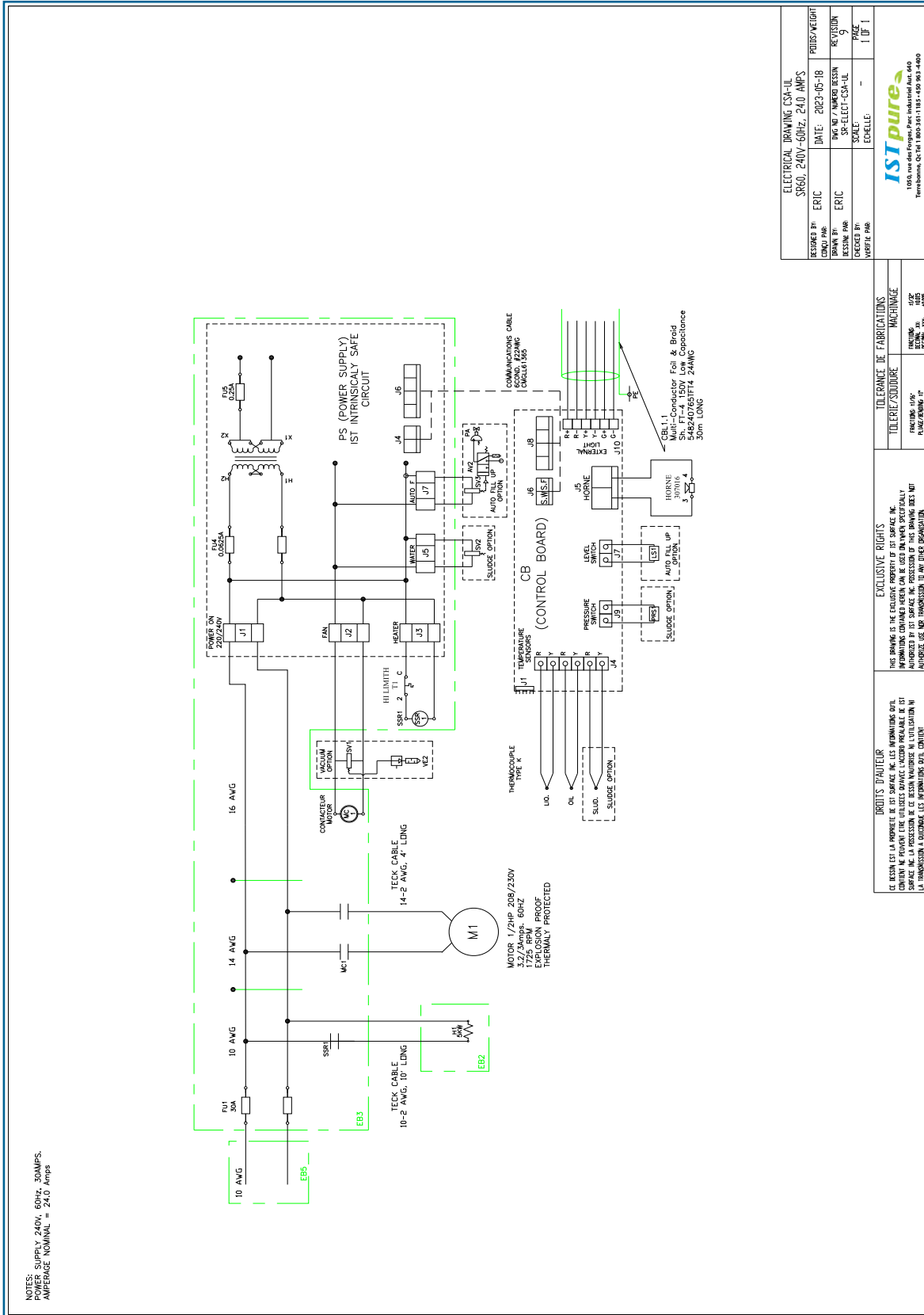
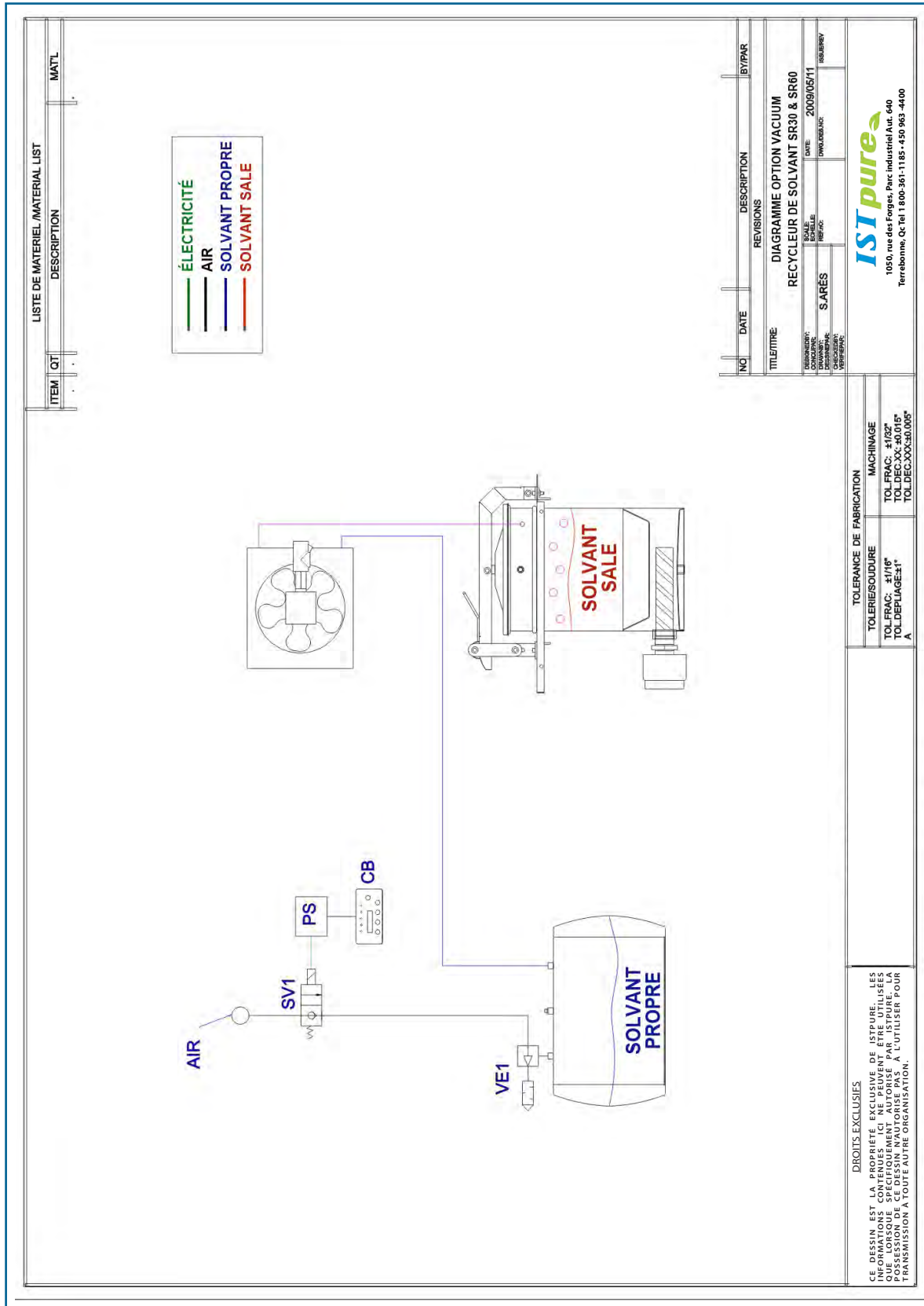

La température d'ébullition des solvants montrée aux pages 9-10, se mesure à une pression atmosphérique de 1000 hPa (760 mm Hg).

Il est bien connu qu'en réduisant la pression, la température d'ébullition d'une substance est réduite.

Lorsque le vide est créé à l'intérieur de l'appareil de distillation, la température d'ébullition est considérablement réduite.

Avec des unités SR30 & SR30-V, couplées avec un vacuum, la température de distillation est réduite d'environ 30%.

La distillation par vacuum est recommandée dans les cas suivants:

1. Lors du traitement des solvants à une température d'ébullition supérieure à 70 °C (158 °F).
2. Obligatoire lors du traitement des solvants à une température d'ébullition supérieure à 60 °C (140 °F).
Fonctionner à une température plus élevée peut créer des problèmes sur le joint du couvercle.
3. Lors du traitement avec des solvants dont le point d'allumage est trop près de leur température d'ébullition cela peut créer un danger ou le solvant peut dégénérer et devenir une base acide et ne peut donc être réutilisé.
4. Lors du traitement des solvants chlorés :

La distillation sous pression atmosphérique permet seulement une reprise partielle de ces solvants, et à la fin du processus, les résidus contiennent encore 20 % de solvant.

Ceci est dû au fait que tant que le processus de distillation a lieu, le pourcentage d'huile dans les solvants en ébullition augmente, du fait de la température d'ébullition.

Ces solvants ont des températures critiques qui, une fois dépassées, provoquent la décomposition des solvants, provoquant la formation d'acide chlorhydrique avec l'acidité conséquente du produit, et il sera impossible de le réutiliser. En exploitation avec la pression atmosphérique, la température critique est atteinte lorsque seulement 80% du solvant sera distillé. Avec une distillation sous vacuum, il est possible d'obtenir un rendement de 100% sans atteindre la température critique.



OPTION AUTO-REPLISSAGE

SECTION DISTILLATION AVEC VACUUM (EN OPTION) SUITE

Exemples

Produit à distiller :

Perchloroéthylène

Température de distillation à la pression atmosphérique :

121 °C

Température de distillation avec vacuum (223 hPa) :

84 °C

Température critique de décomposition :

150 °C

A. Ébullition de perchloroéthylène de nettoyage à la pression atmosphérique : 1000 hPa.



B. Ébullition de perchloroéthylène en condition de vacuum : 223 hPa

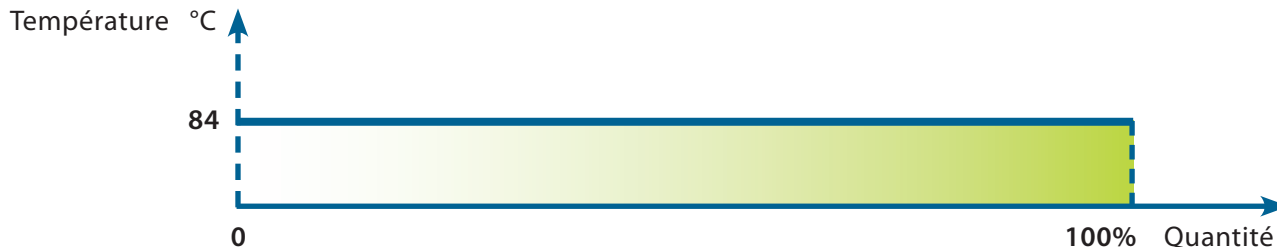

C. Ébullition à pression atmosphérique (1000 hPa) d'un mélange de perchloroéthylène 90% + 10% d'huile

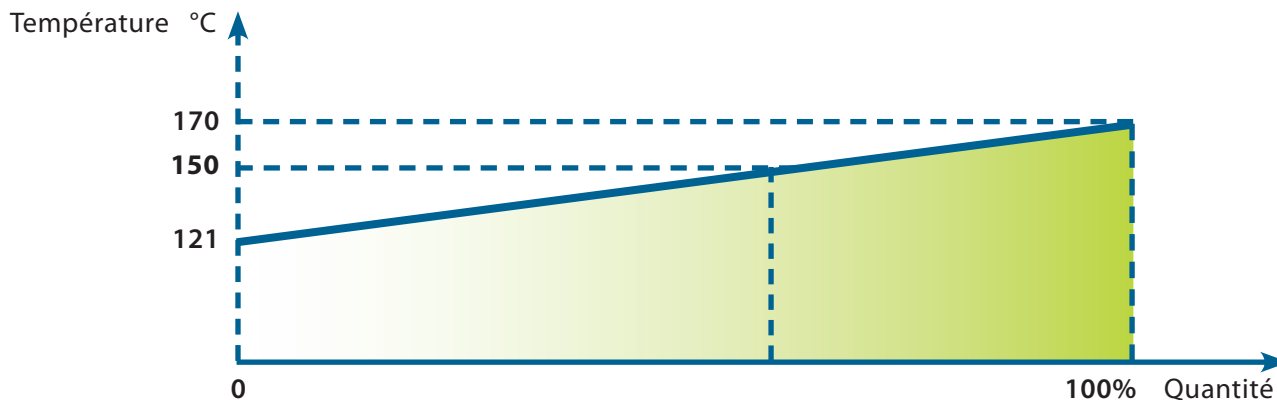

SECTION DISTILLATION AVEC VACUUM (EN OPTION) FIN

D. Température de distillation sous vacuum (223 hPa) d'un mélange de perchloroéthylène 90% + 10% d'huile.

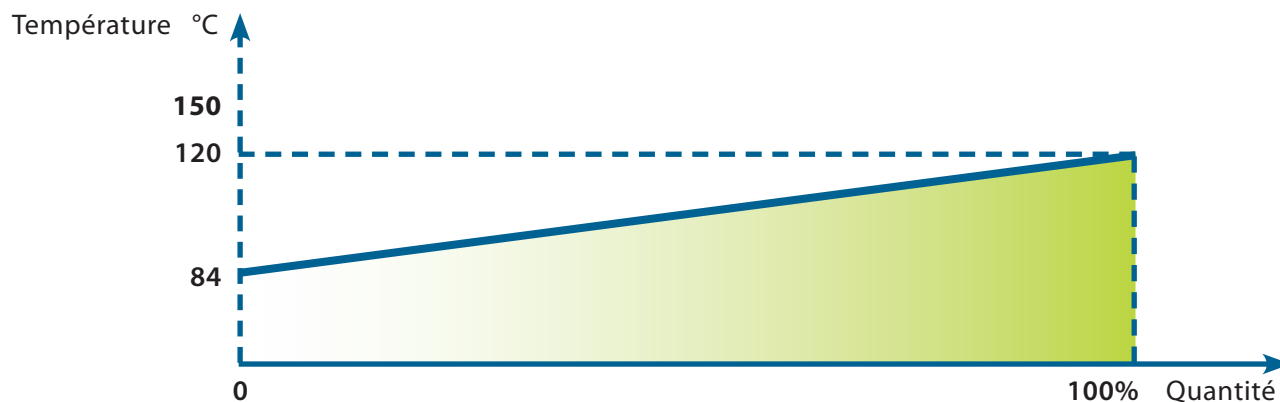

GRAPHIQUE (A) – (B)

La température de distillation d'un solvant propre reste le même jusqu'à ce que le processus de l'ensemble du cycle soit achevé.

GRAPHIQUE (C) – (D)

La température de distillation des solvants contaminés augmente pendant le processus; cette variation dépend du degré de contamination et du type de substances contaminantes.

GRAPHIQUE (C)

Une fois une température de 150 °C (302 °F) atteinte, qui est la température critique maximale admise, seulement 80% de perchloroéthylène sera récupéré.

GRAPHIQUE (D)

En exploitation avec vacuum, 100% de perchloroéthylène sera récupéré lorsqu'il est réglé à 120 °C (248 °F) ce qui est très loin de la température critique de 150 °C (302 F).

Lors de la distillation des solvants chlorés, la distillation sous vacuum est indispensable; ce type de processus est également nécessaire pour des quantités minimales de contaminants pour deux raisons précises :

1. Les rendements de 100%.
2. Si l'huile résiduelle est contaminée par plus de 2% de solvant, les entreprises de recyclage des déchets du pétrole agréées pour les collectes de déchets ne l'accepteront pas.

DISTILLATION SOUS VACUUM - PRINCIPE DE FONCTIONNEMENT

Avant de lire cette section, il est obligatoire de lire la section précédente au sujet de la distillation à la pression atmosphérique.

Contrairement à ce qui se produit lors de la distillation atmosphérique, l'unité de distillation et le réservoir de collecte « DED » distillat sont un seul élément.

Un générateur de vide pneumatique joint à la cuve de récupération des solvants procure la création du circuit de vacuum.

Réservoir condensateur de chaudière

Le générateur de vacuum est alimenté en air comprimé avec une pression de 70-100 Psi pour une pression négative maximale de -27 Psi, -590 mm Hg.

REMARQUE : AVEC LA DISTILLATION PAR VACUUM IL EST POSSIBLE DE DISTILLER DES SOLVANTS À UNE TEMPÉRATURE DE DISTILLATION SUPÉRIEURE À 60 °C (140 °F) À LA PRESSION ATMOSPHÉRIQUE.

Par exemple, en distillant de l'acétone sous vacuum, qui a une température de distillation de 56 °C (133 °F) à la pression atmosphérique, il atteindra un point d'ébullition de 39 °C (101 °F). Considérant que le condenseur est refroidi à l'air, si le résultat de température est supérieur à 20 °C (70 °F), vous n'obtiendrez qu'une condensation partielle du solvant, avec une émission de vapeurs d'acétone dans l'air.

MÉTHODES D'EXPLOITATION

DISTILLATION : À PRESSION ATMOSPHÉRIQUE SÉCHAGE :

Lors du traitement des solvants à une température de distillation inférieure à 60 °C (140 °F), polluée par des produits liquides.

DISTILLATION : À PRESSION ATMOSPHÉRIQUE SÉCHAGE : SOUS VACUUM

Lors du traitement des solvants à une température de distillation inférieure à 60 °C (140 °F), polluée par les produits solides.

DISTILLATION : SOUS VACUUM SÉCHAGE :

Dans ce cas, pour le processus de distillation de solvant réducteurs les températures sont entre 60 -200 °C (140° -392 °F), polluée par des produits liquides.

INSTALLATION (AVEC VACUUM)

1. Connectez l'entrée du solénoïde sur le circuit d'air comprimé avec un tube de nylon de 3/8"

PRESSION D' AIR :..... 4 bar

CONSOMMATION EN AIR :.....32 L/min

2. Raccordez la sortie du solénoïde vers le générateur de vacuum avec un tube en plastique de 3/8"
3. Connecter le réservoir de collecte de distillat dans le condenseur de vapeur en utilisant un tube de caoutchouc à l'épreuve du solvant, en évitant de le plier ou pincer.
4. Lors de la distillation de solvants inflammables, connectez le récipient de distillat à la pince de terre.
5. Fermez le robinet de déchargement de distillat.

DÉMARRAGE DES OPÉRATIONS

NOTE: Lors de distillation sous vacuum un peu de mousse de solvants avec une pollution conséquente du distillat et des vapeurs peuvent s'échapper du capot de protection.

Le problème peut être éliminé comme suit :

- Utiliser des disques anti-mousse.
- Réduire d'environ 20% le chargement de solvant à être distillé.
- Réduire la pression d'air comprimé à la pompe à vide. De cette façon, le vide sera réduit.
- Réduire la température de travail.
- Attendre au moins 48 heures après l'utilisation du solvant avant de commencer la distillation suivante.

Lors du remplissage, faire attention à ne pas verser de solvant dans le collecteur de vapeur. Le premier solvant peut sortir sale.

OPTION VACUUM SR30

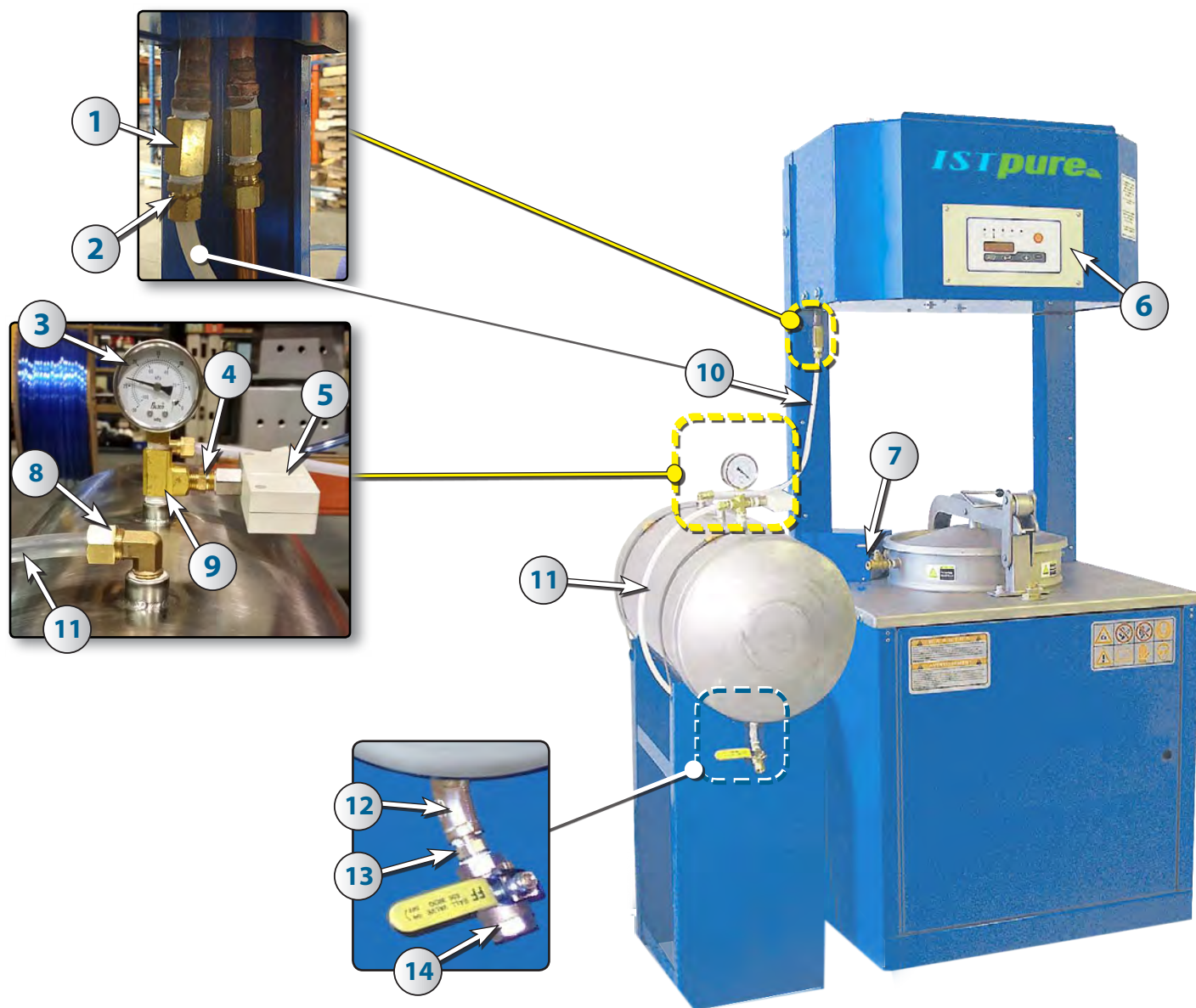

N°	N° PIÈCE	DESCRIPTION	Qté
1	323166	MANCHON PL 3/8" NPT EN LAITON	1
	323501	MANCHON PL 1/2" NPT EN INOX.	1
2	323127	RAC. COMP. PL 3/8" D.E. TUBE - 3/8" LAITON	1
	323208	RAC. COMP 3/8" D.E. TUBE - 1/2" NPTM INOX.	1
3	324001	JAUGE DE VACUUM	1
4	632202	MAMELON EN LAITON 1/4"	5
	323519	MAMELON EN ACIER INOX. 1/4"	5
5	324002	GÉNÉRATEUR DE VACUUM	1
6	307003	CLAVIER	2

N°	N° PIÈCE	DESCRIPTION	Qté
7	323006	VALVE À BILLE EN LAITON 1/4"	1
	323193	VALVE À BILLE EN ACIER INOX 1/4"	1
8	323190	COUDE EN LAITON 1/4" à 45°	1
	323518	COUDE ACIER INOX. 1/4" à 45°	1
9	632226	TÉ 1/4"	1
10	329512	TUYAU NYLON BLANC 3/8"	4'
11	329526	TUYAU NYLON CLAIR 3/8"	2'

OPTION VACUUM SR60

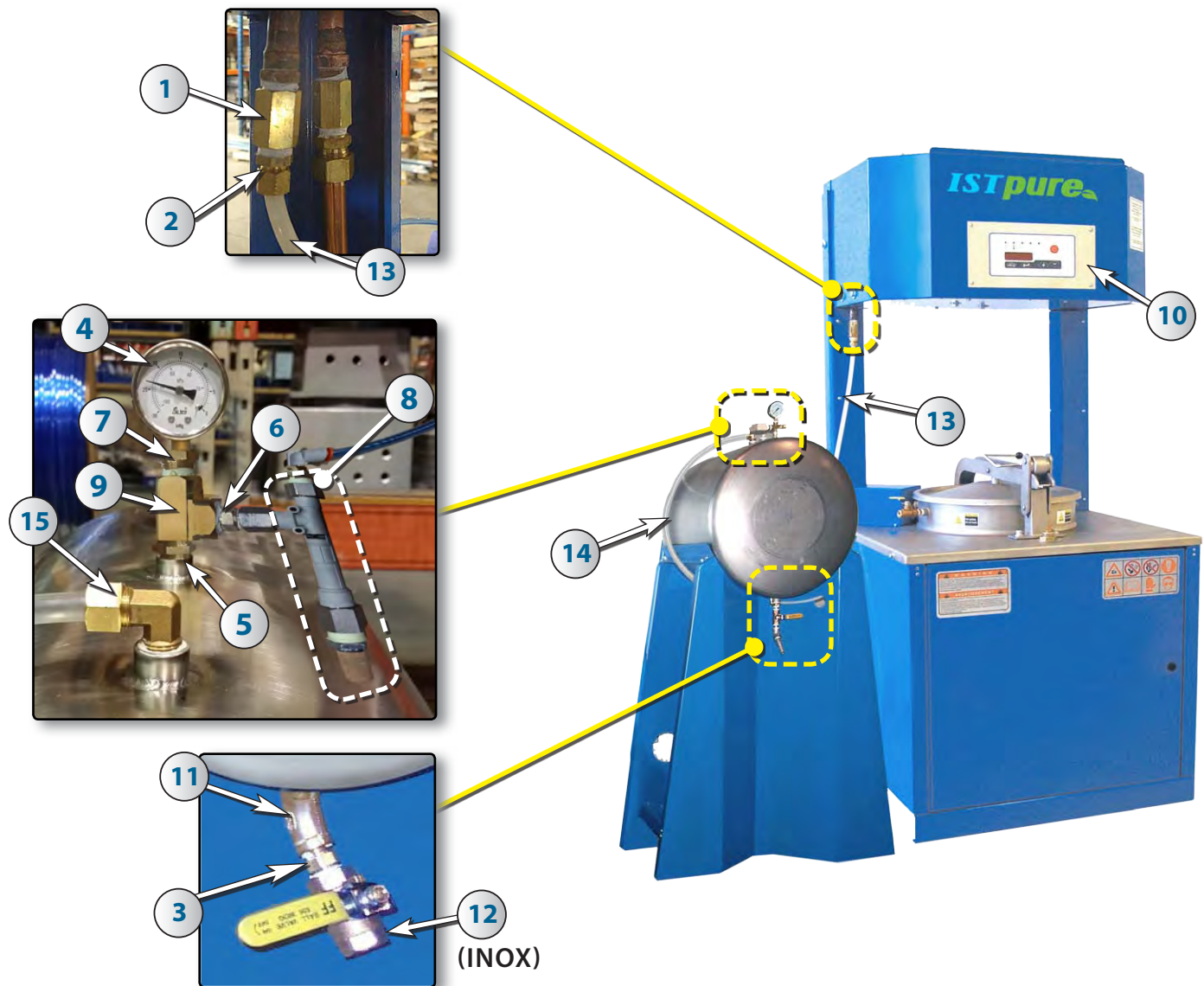

N°	N° PIÈCE	DESCRIPTION	Qté	N°	N° PIÈCE	DESCRIPTION	Qté
1	632715	MANCHON PL 1/2" NPT EN LAITON	1	8	314026	GÉNÉRATEUR DE VACUUM	1
	323501	MANCHON PL 1/2" NPT EN INOX.	1	9	323170	TÉ 1/2"	1
2	323169	RAC. COMP. PL 3/8" D.E. TUBE - 1/2" LAITON	1	10	307003	CLAVIER	1
	323209	RAC. COMP 3/8" OD TUBE - 1/4" NPTM INOX.	1	11	323189	COUDE EN LAITON 1/4" @ 45°	1
3	323131	RACC. COMPR. EN LAITON 1/4" NPT X 3/8" 90°	1		323517	COUDE EN INOX. 1/4" @ 45°	1
		323209	RACC. COMPR. EN INOX 1/4" NPT X 3/8" 90°	1	12	608102	VALVE A BILLE EN LAITON 1/2"
4	324001	JAUGE DE VACUUM	1	908117		VALVE A BILLE EN INOX. 1/2"	1
5	632791	ADAPTATEUR 3/4" @ 1/2"	1	13	324512	TUBE NYLON BLANC 3/8'	4'
	632706	MAMELON EN LAITON 1/2"	1		14	329526	TUBE NYLON CLAIR 3/8"
6	323511	MAMELON EN INOX. 1/2"	1	15	323131	RACC. COMPR. LAITON 1/4" NPT X 3/8" 90°	1
	632745	ADAPTATEUR 1/2" @ 1/4"	1		323209	RACC. COMPR. INOX 1/4" NPT X 3/8" 90°	1

INSTALLATION DU VACUUM

Valve solénoïde

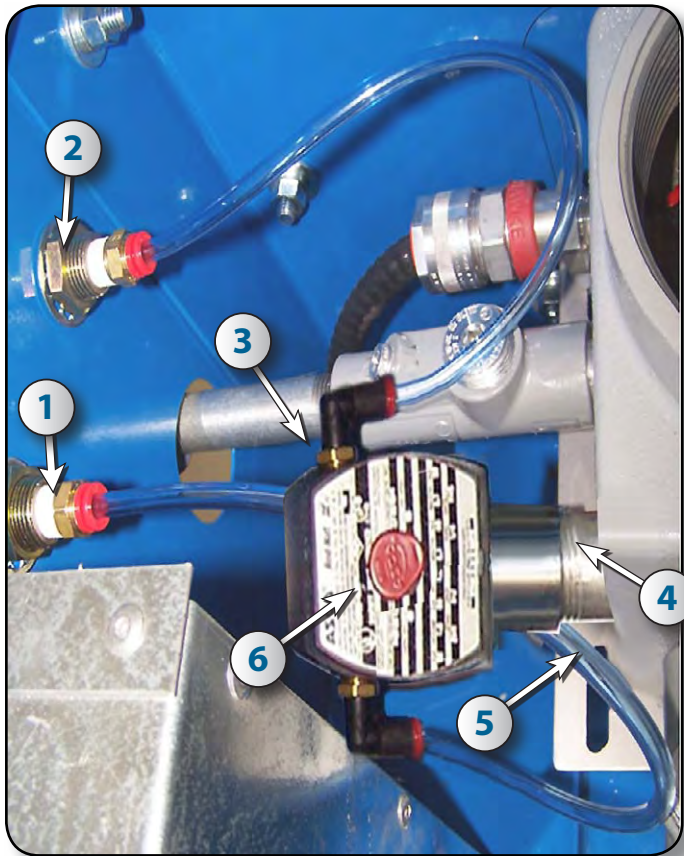

N°	N° PIÈCE	DESCRIPTION	Qté
1	325503	RACC. «PUSH IN» CLOISON ¼" FNTP X ¼" D.E.	2
2	324502	RACC. «PUSH IN» CLOISON ¼" D.E. X ¼" D.E.	2
3	324560	RACCORD «PUSH-IN» ¼" @ 90°	4
4	322013	MAMELON ALUMINIUM ½"	1
5	324571	TUYAU POLY. ¼" (VENDU AU PIED)	6.5
6	324003	VALVE SOLÉNOÏDE	1

Défaut vacuum assemblage interrupteur

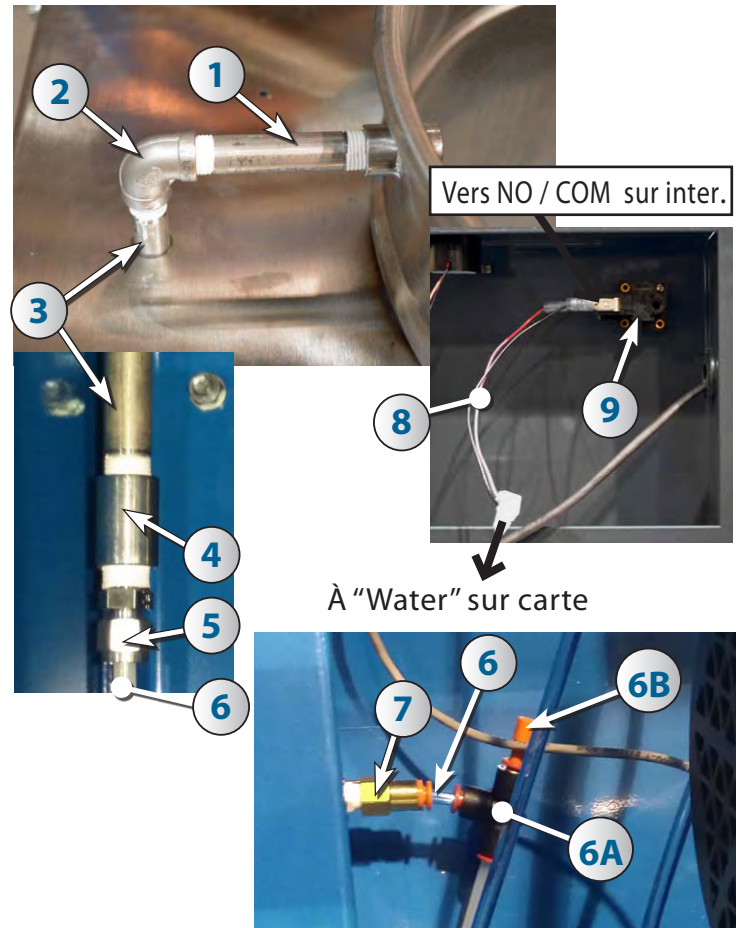

N°	N° PIÈCE	DESCRIPTION	Qté
1	323508	MAMELON INOX. ¼" x 3" LG.	1
2	323555	COUDE INOX. ¼" @ 90°	1
3	323507	MAMELON INOX. ¼" x 6" LG.	1
4	323502	UNION	1
5	323239	CONNECTEUR DE TUBE ¼"	1
6	323255	TUBE BLANC PVC ¼"	± 7'
6A	324584	RACCORD PUSH-IN en "T" ¼"	1
6B	324504	BOUCHON PERCÉ PUSH-IN ¼"	1
7	324573	RACCORD PUSH-IN FEM. ¼"	1
8	NPN	CABLE D'INTERRUPTEUR	1
9	314086	INTERRUPTEUR DEFAUT VACUUM	1

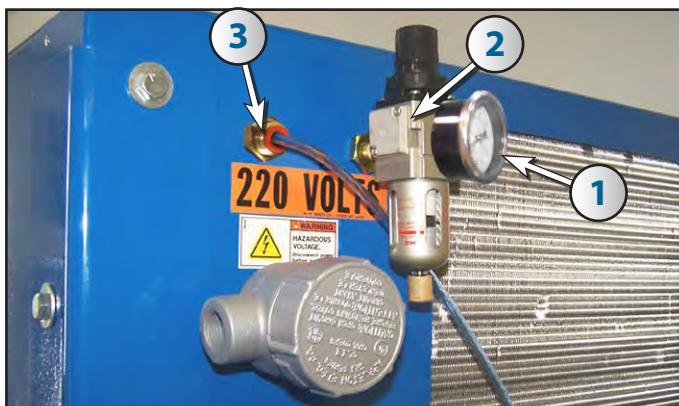

N°	N° PIÈCE	DESCRIPTION	Qté
1	311002	MANOMÈTRE DE RÉGULATEUR	1
2	324562	RÉGULATEUR	1
3	324560	CONNECTEUR "PUSH IN" ¼"	2



SYSTÈME DE REMPLISSAGE AUTOMATIQUE ET TRANSFERT DE SOLVANT (EN OPTION)

Le système de remplissage automatique utilise une pompe à membrane et une pompe à solvant sale (en option sur SR30 et SR60) pour transférer le solvant usagé dans la bouilloire. Le processus est contrôlé par un interrupteur de niveau haut placé à l'intérieur de la bouilloire et est assisté par le minuteur de remplissage du logiciel. L'ensemble de boyau de transfert de solvant est équipé d'un filtre afin de faciliter le transfert de solvant propre et usagé. Il nécessite une pompe à diaphragme pour fonctionner.

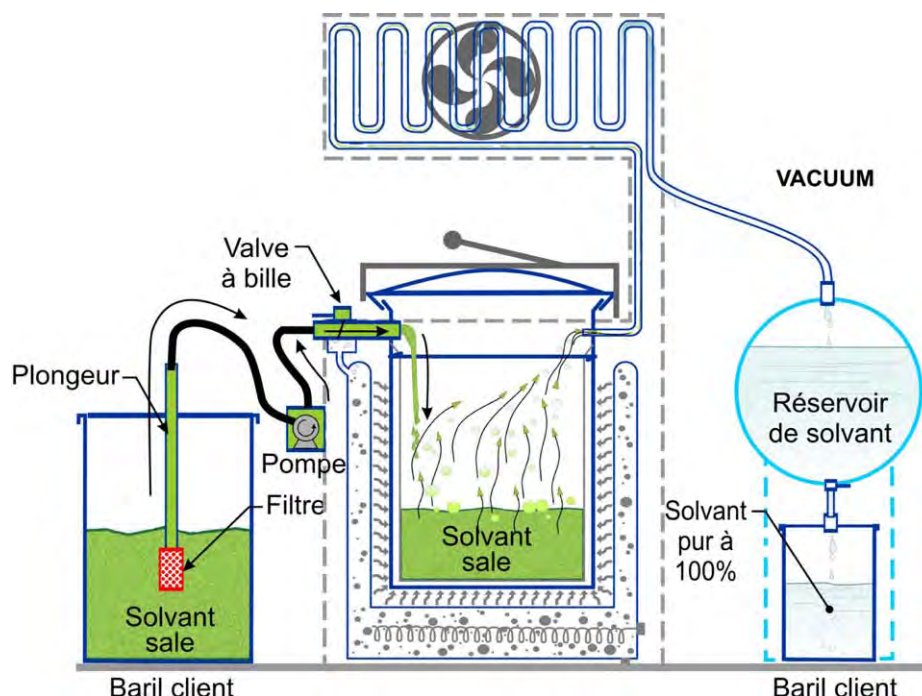
PRINCIPE DE FONCTIONNEMENT

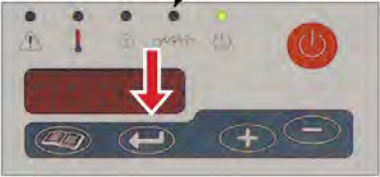

COMMANDES AU CLAVIER

APPUYEZ	INDICATION	RÉSULTAT DU CLAVIER
	<p>Appuyez sur la touche «START / STOP», la lampe témoin «ON» va s'allumer.</p> <p>Les éléments électriques commenceront le chauffage de l'huile thermique.</p> <p>La lampe témoin «élément» va s'allumer.</p>	
	<p>le signal FILL va s'afficher.</p> <p>Assurez-vous que le valve de chargement solvant sale est sur la position ON</p> <p>Appuyez sur la flèche pour confirmer que vous voulez remplir l'unité.</p> <p>La pompe va commencer à remplir le recycleur jusqu'à ce que l'unité atteigne le niveau du senseur</p> <p>Le témoin ON va s'allumer</p> <p>L'élément électrique va commencer à chauffer l'huile thermique.</p> <p>Le témoin élément va s'allumer</p>	

POMPE À DOUBLE DIAPHRAGME MODÈLE A050 M 1/2" **SIGNES « ATTENTION » & « AVERTISSEMENTS »**

LIRE CES AVERTISSEMENTS ET PRÉCAUTIONS DE SÉCURITÉ AVANT L'INSTALLATION OU DE FONCTIONNEMENT. LE NON-RESPECT DE CES DIRECTIVES PEUT PROVOQUER DES BLESSURES ET OU DOMMAGES AUX BIENS. RETENIR CES INSTRUCTIONS POUR RÉFÉRENCE.

AVERTISSEMENT Ce produit peut vous exposer à des produits chimiques, tels que le nickel, le chrome, le cadmium, le cobalt, qui sont reconnus dans l'État de Californie pour causer le cancer et / ou des malformations congénitales ou d'autres troubles de la reproduction. Pour plus d'informations, rendez-vous au : www.P65Warnings.ca.gov.

Les pompes, valves et tous les conteneurs doivent être correctement mis à la terre avant la manipulation de fluides inflammables et / ou chaque fois que l'électricité statique représente un danger.

AVERTISSEMENT Avant d'entretien de la pompe, faites en sorte que l'air et les lignes de fluide soient fermées et déconnectées. Le personnel doit porter un équipement de protection individuelle afin de jeter/vider le liquide de traitement de la pompe de manière sécuritaire.

AVERTISSEMENT Le marquage TX se réfère à la température de surface maximale en fonction non pas sur l'équipement lui-même, mais surtout sur les conditions de fonctionnement. Dans ce cas, la température maximale de surface dépend de la température des fluides du procédé.

ATTENTION La température du fluide de processus et l'entrée d'air doit pas être supérieure à 36 ° F (20 ° C) inférieure à la température maximale autorisée pour le matériau métallique non approprié. Voir la liste des températures inférieures à la température maximale recommandée de chaque matériau:

Buna-N (nitrile):	10 ° F à 180 ° F (-12 ° C à 82 ° C)
Géolast ®	10 ° F à 180 ° F (-12 ° C à 82 ° C)
EPDM:	-40 ° F à 280 ° F (-40 ° C à 138 ° C)
Santoprene ®	-40 ° F à 225 ° F (-40 ° C à 107 ° C)
Viton ® (FKM):	-40 ° F à 350 ° F (-40 ° C à 177 ° C)
PTFE:	40 ° F à 220 ° F (4 ° C à 104 ° C)
polyéthylène:	32 ° F à 158 ° F (0 ° C à 70 ° C)
polypropylène:	32 ° F à 180 ° F (0 ° C à 82 ° C)
PVDF:	0 ° F à 250 ° F (-18 ° C à 121 ° C)
Nylon:	0 ° F à 200 ° F (-18 ° C à 93 ° C)

Les limites de température sont basées uniquement sur les contraintes mécaniques et certains produits chimiques réduisent la température de fonctionnement maximale. La plage de température admissible pour le fluide de traitement est déterminée par les matériaux en contact avec le fluide pompé. Consulter un guide de résistance chimique pour la compatibilité chimique et une limite de température de sécurité plus précis. Toujours utiliser la pression d'air minimum lors du pompage à des températures élevées.

AVERTISSEMENT = Dangers ou pratiques dangereuses qui pourraient entraîner des blessures graves, la mort ou des dommages matériels importants

ATTENTION = Dangers ou pratiques dangereuses qui pourraient entraîner des blessures personnelles mineures, ou des dommages à des produits ou des propriétés.

ATTENTION Ne pas lubrifier l'alimentation en air.

ATTENTION Ne branchez pas une source d'air comprimé à la sortie d'échappement de la pompe.

AVERTISSEMENT Utiliser uniquement avec un fluide de traitement liquide.

AVERTISSEMENT L'entretien ne doit pas être effectué en présence d'une atmosphère dangereuse.

ATTENTION Ne pas dépasser 120 psig (8,3 bar) de pression d'entrée d'air.

ATTENTION Ne pas dépasser 10 psig (0,7 bar) ou 23 ft-H₂O de pression d'aspiration.

ATTENTION Vérifiez que tous les composants humidifiés sont chimiquement compatibles avec le fluide de traitement et le fluide de nettoyage.

ATTENTION S'assurer que la pompe est soigneusement nettoyée et rincée avant l'installation dans une ligne de traitement.

ATTENTION Toujours porter un équipement de protection individuelle (EPI) lorsque la pompe est en fonctionnement.

ATTENTION Fermer et débranchez tout l'air comprimé et purger tout l'air de la pompe avant le service. Stoppez tous les processus de fluide de façon sécuritaire avant le service.

ATTENTION Souffler les conduites d'air comprimé afin d'éliminer tout débris, avant l'installation de la pompe. Assurez-vous que le silencieux d'échappement est correctement installé avant de mettre en marche la pompe.

POMPE À DOUBLE DIAPHRAGME MODÈLE A050 M 1/2"

KIT DE RÉPARATION ET MATRICE DE DÉSIGNATION DE MODÈLE - ALUMINIUM

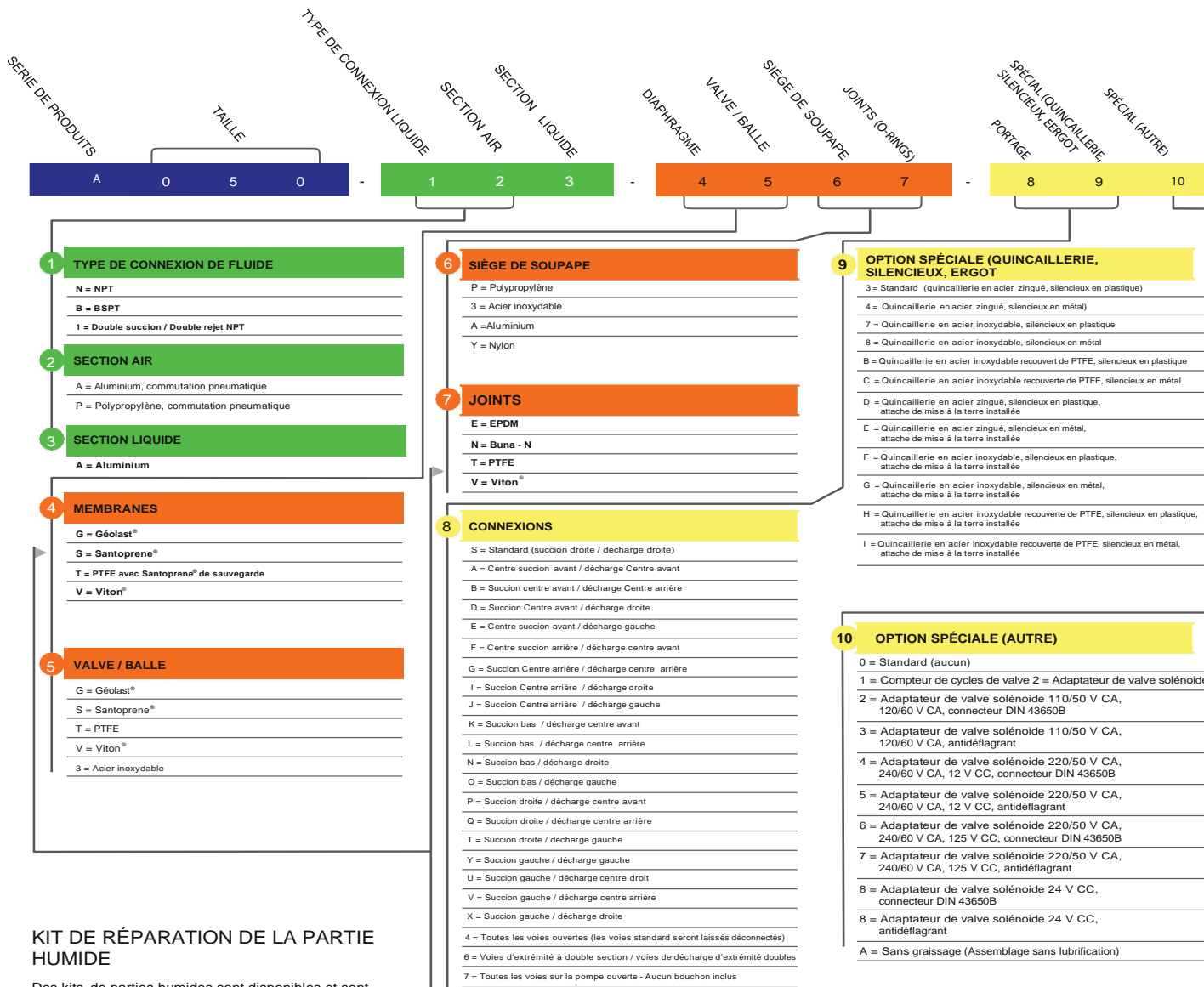

KIT DE RÉPARATION DE LA PARTIE HUMIDE

Des kits de parties humides sont disponibles et sont constitués de diaphragmes (des diaphragmes de rechange si nécessaire), de balles, de sièges et des sièges des joints toriques (O-ring). Voir tableau ci-dessous.

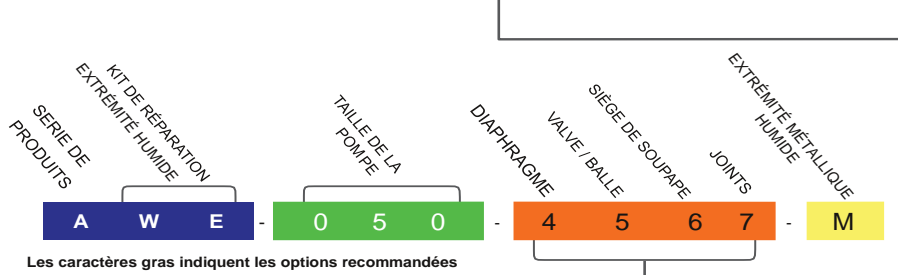

* Valves adaptateur solénoïdes uniquement disponible sur les modèles de la pompe avec du polypropylène intermédiaire
 ** Pour la configuration de la pompe à tambour, sélectionner l'option de connexion avec « suction bas »

SORTIE D'AIR, KIT DE RÉPARATION

Le kit de réparation de sortie d'air contient un ensemble manchon pilote et valve d'air principale.

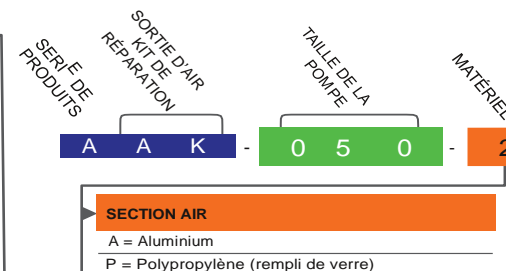

POMPE À DOUBLE DIAPHRAGME MODÈLE A050 M 1/2"

FONCTIONNEMENT

COMMENT FONCTIONNE UNE POMPE À AIR À DOUBLE DIAPHRAGME

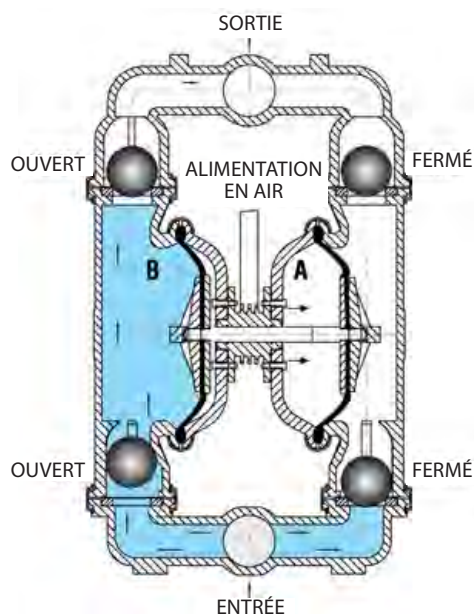

La soupape d'air dirige l'air sous pression derrière la membrane sur la droite, ce qui fait que le diaphragme côté droit va se déplacer vers l'extérieur (vers la droite). Étant donné que le diaphragme côté droit et le diaphragme côté gauche sont connectés par l'intermédiaire d'une tige de membrane, lorsque la membrane de droite se déplace vers la droite, le diaphragme côté gauche (par l'action de la tige de membrane) se déplace également vers la droite.

Lorsque le diaphragme sur le côté gauche se déplace vers la droite, il est envoyé sur une course d'aspiration. Lorsque le diaphragme côté gauche se trouve dans sa course d'aspiration, la balle d'aspiration gauche déplace vers le haut (ouverture) et la balle de décharge gauche se déplace vers le bas (se ferme). Cette action crée une aspiration et aspire le liquide dans la chambre du côté gauche.

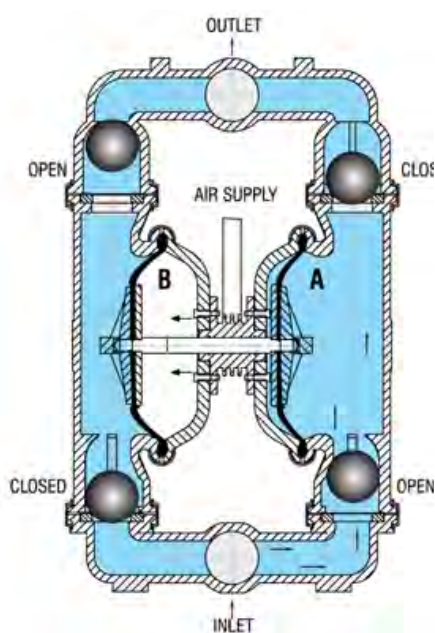

La soupape d'air dirige l'air sous pression derrière le diaphragme gauche, ce qui provoque le diaphragme gauche de se déplacer vers l'extérieur (vers la gauche). Étant donné que le diaphragme et le diaphragme gauche à droite sont reliés par une tige de membrane, lorsque le diaphragme gauche se déplace vers la gauche, le diaphragme droit (par l'action de la tige de membrane) se déplace également vers la gauche.

Lorsque le diaphragme sur le côté gauche se déplace vers l'extérieur, la balle de décharge gauche se déplace vers le haut (ouverture) et la balle d'aspiration gauche déplace vers le bas (se ferme). Ceci amène le liquide à sortir de la sortie de liquide sur le côté gauche de la pompe.

Simultanément, le diaphragme se déplace vers l'intérieur à droite (vers la gauche), ce qui provoque le ballon d'aspiration pour ouvrir et droite décharge pour fermer, ce qui à son tour provoque l'aspiration, le liquide de dessin dans la chambre de droite. Le procédé d'une alternance d'aspiration.

POMPE À DOUBLE DIAPHRAGME MODÈLE A050 M 1/2"

DIMENSIONS DE LA POMPE

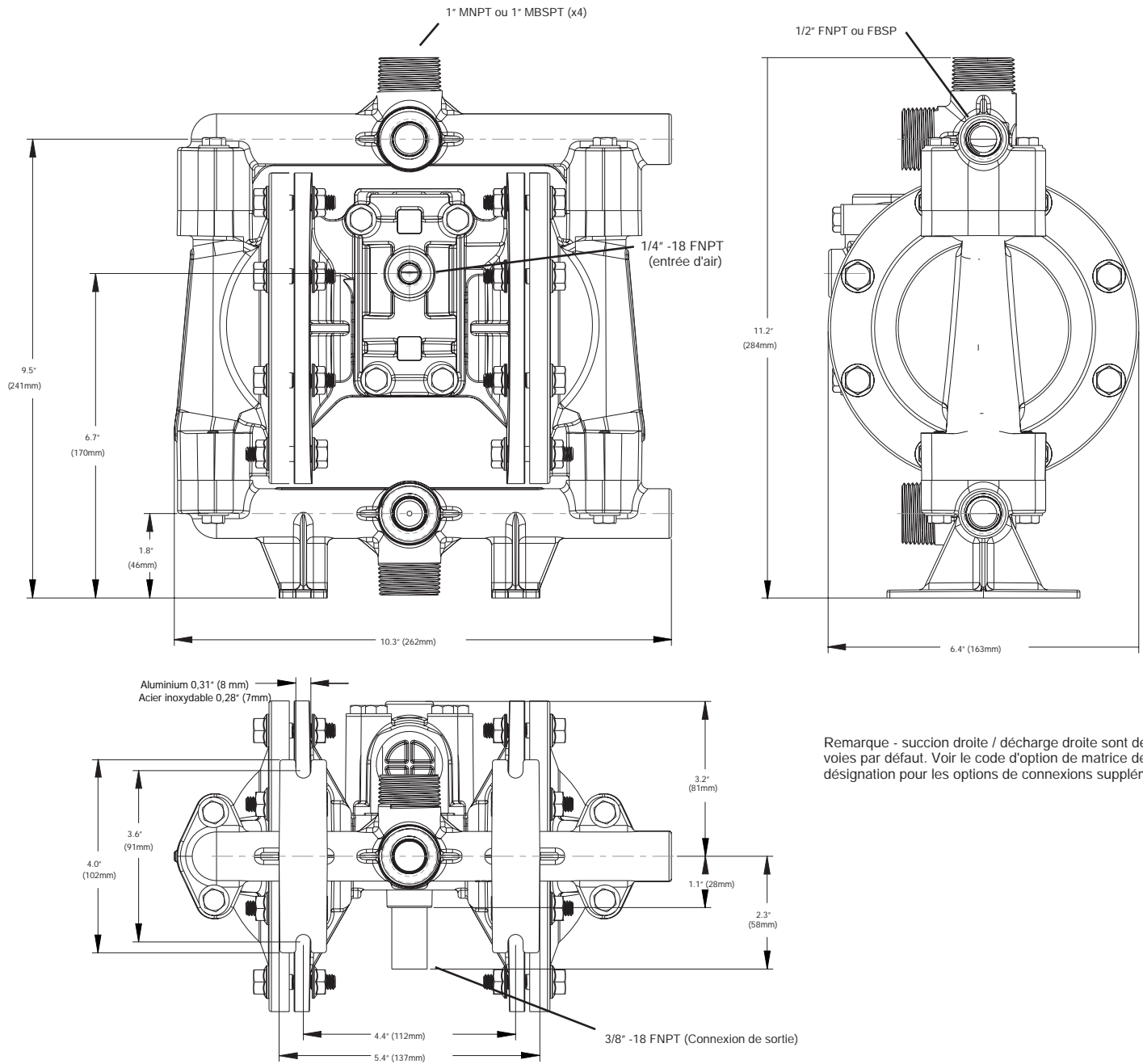

POMPE À DOUBLE DIAPHRAGME MODÈLE A050 M 1/2"

COURBES DE PERFORMANCE

(1/2" CAOUTCHOUC)



Spécifications de performance

Flot max.:	14 gpm (53,0 lpm)
Pression d'air max. :	120 psi (8,3 bar)
Solides max :	1/8" (3,2 mm)
Aspiration max. à sec :	15 ft-H₂O (4,5 mH₂O)
Aspiration humide max :	31 ft-H₂O (9,4 mH₂O)
Poids :	AL-10 lbs (4,5 kg) / SS-20 lbs (9,1 kg)
Entrée d'air :	1/4" FNPT
Entrée de liquide :	1/2" FNPT / BSPT
Sortie du liquide :	1/2" FNPT / BSPT
Hauteur :	11,2" (284 mm)
Largeur :	10,3" (262 mm)
Profondeur :	6,4" (163 mm) **

(1/2" TPE) *

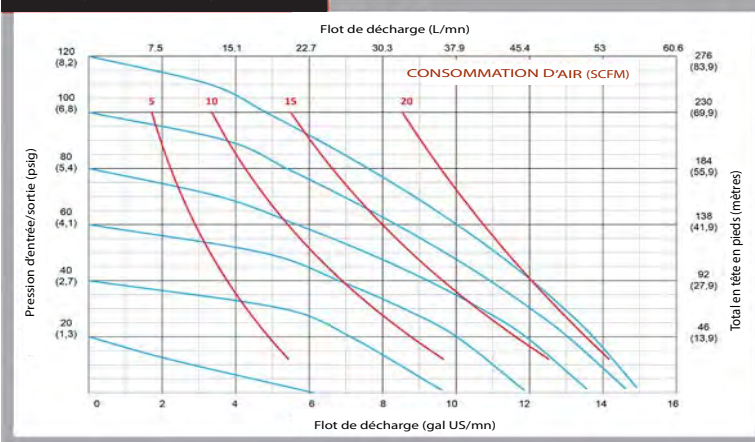

Spécifications de performance

Flot max.:	14 gpm (53,0 lpm)
Pression d'air max. :	120 psi (8,3 bar)
Solides max :	1/8" (3,2 mm)
Aspiration max. à sec :	15 ft-H₂O (4,5 mH₂O)
Aspiration humide max :	31 ft-H₂O (9,4 mH₂O)
Poids :	AL-10 lbs (4,5 kg) / SS-20 lbs (9,1 kg)
Entrée d'air :	1/4" FNPT
Entrée de liquide :	1/2" FNPT / BSPT
Sortie du liquide :	1/2" FNPT / BSPT
Hauteur :	11,2" (284 mm)
Largeur :	10,3" (262 mm)
Profondeur :	6,4" (163 mm) **

(1/2" PTFE) *

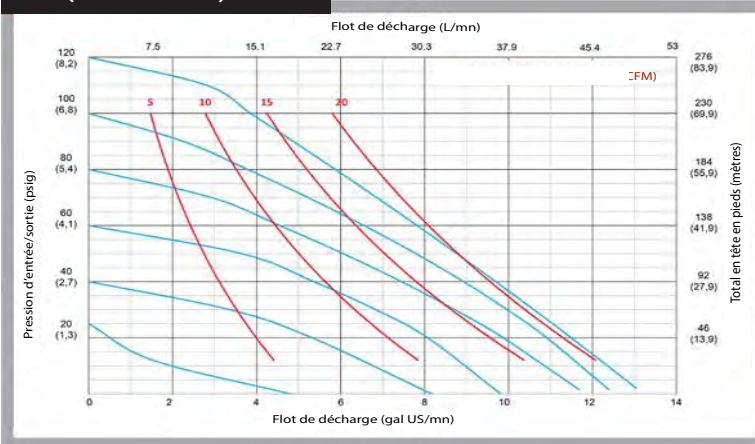

Spécifications de performance

Flot max.:	13 gpm (49,2 lpm)
Pression d'air max. :	120 psi (8,3 bar)
Solides max :	1/8" (3,2 mm)
Aspiration max. à sec :	10 ft-H₂O (3,05 mH₂O)
Aspiration humide max :	31 ft-H₂O (9,4 mH₂O)
Poids :	AL-10 lbs (4,5 kg) / SS-20 lbs (9,1 kg)
Entrée d'air :	1/4" FNPT
Entrée de liquide :	1/2" FNPT / BSPT
Sortie du liquide :	1/2" FNPT / BSPT
Hauteur :	11,2" (284 mm)
Largeur :	10,3" (262 mm)
Profondeur :	6,4" (163 mm) **

* Les débits indiqués dans les trois tableaux indiqués ont été déterminés par pompage de l'eau en aspiration immergée, à l'aide d'une pompe équipée d'aluminium intermédiaire. Pour une durée de vie et des performances optimales, les pompes doivent être spécifiées de telle sorte que les paramètres de fonctionnement quotidiens tomberont dans le centre de la courbe de performance de la pompe.

** Le polypropylène intermédiaire est de 7,3" (185 mm) de profondeur.

POMPE À DOUBLE DIAPHRAGME MODÈLE A050 M 1/2"

INSTALLATION

TUYAUTERIE

Lorsque cela est possible s'assurer que la pompe est installée en utilisant les plus courtes longueurs de tuyaux possibles avec la quantité minimum de raccords de tuyaux. Assurez-vous toute la tuyauterie est prise en charge indépendamment de la pompe.

La tuyauterie d'aspiration et de refoulement ne doit pas être inférieure à la taille de la connexion de la pompe. Lors du pompage de liquides de viscosité élevée, une plus grande tuyauterie peut être utilisée, afin de réduire les pertes de conduite par frottement.

Utiliser des boyaux flexibles afin d'éliminer les vibrations causées par la pompe. Des pattes de montage peuvent également être utilisées afin de réduire les vibrations.

Tous les tuyaux doivent être renforcés, non-plier et être capable de servir sous vide élevé. Assurez-vous que tous les tuyaux et les boyaux sont chimiquement compatibles avec le procédé de fluide de nettoyage.

Pour les processus où les effets de pulsation devraient être réduits, employer un amortisseur de pulsations sur le côté de refoulement de la pompe.

Pour les applications d'auto-amorçage, assurez-vous que toutes les connexions sont étanches à l'air et que l'application est à l'intérieur des pompes de capacité de lavage à sec. Reportez-vous aux spécifications de produits pour plus de détails.

Pour les applications d'aspiration submergées, installer une valve sur la tuyauterie d'aspiration afin de faciliter le service. Pour les applications d'aspiration submergées sans surveillance, il est recommandé de tuyauter l'échappement d'air au-dessus de la source de liquide. En cas de défaillance du diaphragme cela réduira ou éliminera la possibilité de décharge de liquide par la sortie au sol.

EMPLACEMENT

Assurez-vous que la pompe est installée dans un endroit accessible, afin de faciliter l'entretien et le service futurs.

AIR

Assurez-vous que l'alimentation en air est suffisante pour le volume d'air nécessaire à la pompe. Reportez-vous aux spécifications de produits pour plus de détails. Pour un fonctionnement fiable, installez filtre à air de 5 microns, une valve à air et un régulateur de pression. Ne pas dépasser la pression de service maximale de la pompe qui est de 120 psi.

FONCTIONNEMENT À DISTANCE

Utiliser une valve solénoïde à trois voies pour le fonctionnement à distance. Cela garantit que l'air entre par la valve solénoïde et que la pompe est autorisé à « saigner » afin d'assurer un fonctionnement fiable. Le volume de transfert de liquide est estimé en multipliant le déplacement par le temps de course et nombre de coups par minute.

BRUIT

Une installation correcte du silencieux réduit les niveaux sonores. Reportez-vous aux spécifications des produits pour plus de détails.

FONCTIONNEMENT SUBMERGÉ

Pour un fonctionnement immergé, le tuyau d'échappement d'air doit être à l'air libre.

MISE À LA TERRE DE LA POMPE

Desserrer la vis de mise à la terre et installer un fil de mise à la terre. Serrer la vis de mise à la terre. Le calibre du fil doit être de calibre 12 ou plus. Connectez l'autre extrémité du fil à une véritable terre. L'équipement doit être mis à la terre afin d'obtenir la protection ATEX et il est recommandé de configurer la pompe avec une option de cosse de mise à la terre.



POMPE À DOUBLE DIAPHRAGME MODÈLE A050 M 1/2"

DÉPANNAGE

PROBLÈME	EFFET / SOLUTION
La pompe ne fait pas son cycle	<ul style="list-style-type: none"> La conduite de refoulement est fermée ou bouchée Le filtre de décharge est bloqué La valve anti-retour est coincée Le filtre à air est bloqué La vanne d'alimentation d'air est fermée L'alimentation d'air est relié au côté du silencieux de la pompe Le compresseur ne fournit pas d'air ou est désactivé Le silencieux est gelé ou bouché La membrane est rompue La ligne d'alimentation en air de l'usine est rompue La valve à air est usée / débris Le manchon de valve pilote est usé / débris La tige de membrane est brisée La plaque de membrane est desserrée
Le fluide pompé sort du silencieux	<ul style="list-style-type: none"> La membrane est rompue La plaque de membrane est desserrée La pression de liquide d'entrée est excessive (au-dessus de 10 psig)
La pompe fait son cycle, mais il n'y pas de débit	<ul style="list-style-type: none"> Le filtre d'entrée est bouché La valve d'aspiration est fermée La conduite d'aspiration est branchée Aucun liquide dans le réservoir d'aspiration Hauteur d'aspiration excessive Débris coincés dans les valves Usure excessive des clapets anti-retour Fuite d'air sur le côté d'aspiration avec la hauteur d'aspiration
La pompe fait son cycle avec la valve de décharge fermée	<ul style="list-style-type: none"> Des débris sont coincés dans la valve anti- retour Usure excessive des valves anti-retour
La pompe fonctionne lentement / N'est pas stable	<ul style="list-style-type: none"> Compresseur d'air sous-dimensionné Fuite dans l'alimentation en air Ligne d'air, régulateur de filtre ou valve à pointeau sous-dimensionnés Silencieux partiellement gelé ou bouché Fuite au joint de valve à air ou mauvais alignement Valve d'air usée / débris d'usure Débris dans manchon pilote Filtre à fluide de liquide bloqué La pompe peut avoir des cavitations, réduire la vitesse de fonctionnement Crépine d'aspiration bouchée
La pompe ne démarre pas	<ul style="list-style-type: none"> Fuite d'air dans le tuyau d'aspiration Fuite d'air dans raccords du collecteur Pompe d'aspiration et filtre en ligne colmatés Conditions de levage excessives Clapet dans la valve anti-retour usé Débris dans la valve anti-retour

POMPE À DOUBLE DIAPHRAGME MODÈLE A050 M 1/2"

UTILISATION & ENTRETIEN

UTILISATION

La double membrane à commande pneumatique nécessite un minimum de 20 psi d'air pour fonctionner, avec des variations en fonction du matériau du diaphragme. Augmenter la pression d'air aura pour résultat d'un cycle plus rapide de la pompe et donc un débit de liquide plus élevé. Afin de ne pas dépasser 120 psig de pression d'air d'entrée, et pour un contrôle précis de la pompe, il est recommandé d'utiliser un régulateur de pression sur l'entrée d'air.

Un autre moyen de contrôler le débit de la pompe est d'utiliser une valve d'entrée d'air partiellement ouverte ou fermée en conséquence. Lorsque la valve d'air est complètement en position fermée, la pompe cessera de fonctionner. Un troisième procédé de contrôle du débit de la pompe est d'utiliser une soupape de décharge de liquide. La fermeture de la soupape de décharge de liquide provoque une diminution de la vitesse d'écoulement depuis la pompe fonctionne contre une pression de refoulement élevée.

Une valve solénoïde de commande de l'air d'admission peut également être utilisée afin de faciliter le fonctionnement à distance. Une valve solénoïde à trois voies est recommandée, afin de permettre à l'air de « saigner » entre le solénoïde et la pompe. Ne pas utiliser de vannes pour contrôler le débit du côté aspiration de la pompe. (Fermer ou fermer partiellement un liquide soupape d'aspiration restreint la conduite d'aspiration et peut causer des dommages aux diaphragmes.) Des crépines d'aspiration peuvent être utilisées pour réduire ou éliminer les solides plus volumineux, mais un entretien de routine est nécessaire pour éviter une restriction sur l'aspiration.

ENTRETIEN

En raison de la nature unique de chaque application, l'inspection périodique de la pompe est la meilleure méthode pour déterminer un calendrier d'entretien adéquat. Un registre doit être tenu de toutes les réparations effectuées à une pompe installée. Ce sera le meilleur facteur prédictif de l'entretien futur. L'entretien typique comprend le remplacement de « parties » porter- tels que des diaphragmes, des billes, des sièges de soupapes et des joints toriques. Un bon entretien peut garantir un fonctionnement sans problème de la pompe. Se reporter aux instructions de réparation et d'assemblage pour plus de détails.

! ATTENTION L'entretien ne doit pas être effectué lorsqu'on se trouve en présence d'une atmosphère dangereuse.

CALENDRIER D'ENTRETIEN

HEBDOMADAIRE (ou tous les jours)

Faire un contrôle visuel de la pompe. Si le fluide pompé est une fuite hors de la pompe, des raccords de tuyauterie ou silencieux désactivent la pompe et l'entretien des délais prévus.

CHAQUE TROIS MOIS

Inspectez les fixations et serrer les fixations desserrées aux réglages du couple préconisé. Le calendrier d'entretien de pompe doit être établi en fonction de l'historique du service de la pompe.

POMPE À DOUBLE DIAPHRAGME MODÈLE A050 M 1/2"

RÉPARATION ET ASSEMBLAGE : RETRAIT DE LA POMPE À EAU PAR VOIE HUMIDE

OUTILS REQUIS

- 1) Une clé de 7/16"
- 2) Deux clés de 1/2 "
- 3) Deux clés de 3/4 "
- 4) Un tournevis à tête fendue

! ATTENTION

Avant d'entretien de la pompe, faire en sorte que l'air et les lignes de fluide soient fermés et déconnectés. Tout en portant un équipement de protection individuelle, vidanger et drainer le liquide de traitement de la pompe de manière sécuritaire.

! ATTENTION

L'entretien ne doit pas être effectué en présence d'une atmosphère dangereuse.

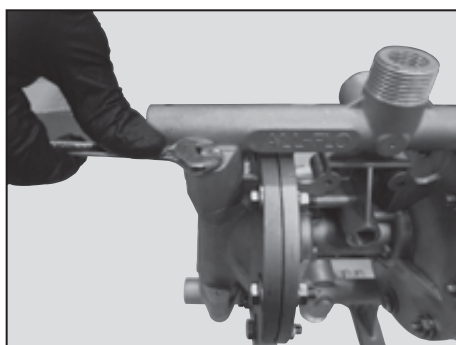

ÉTAPE 1

Utiliser la clé de 7/16" pour enlever les quatre vis à tête hexagonale de 1/4" et les quatre rondelles plates de 1/4"-20 x 1-3/4" de la « décharge du collecteur »

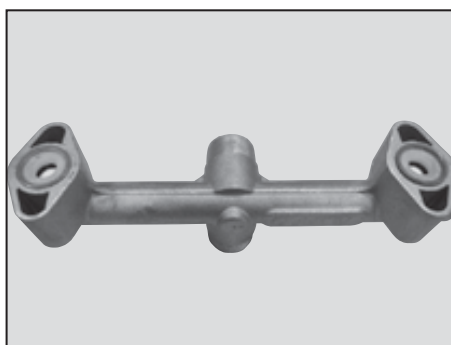

ÉTAPE 2

Retirez le « collecteur d'évacuation ».

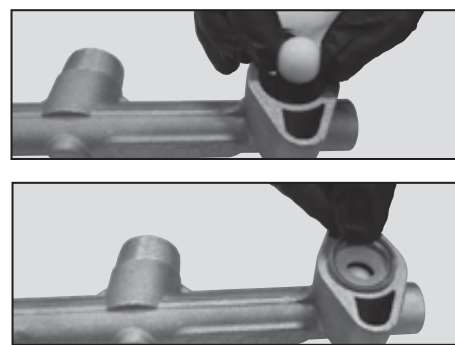

ÉTAPE 3

Retirez le « O-Ring », le « siège de soupape » et « la Bille » de la « décharge du collecteur ».

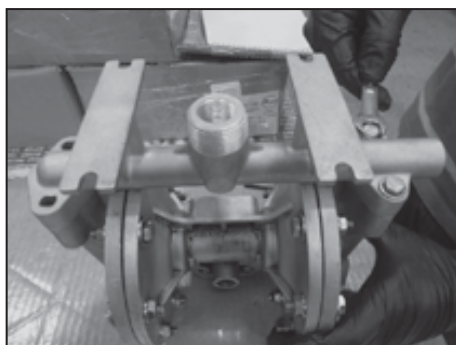

ÉTAPE 4

En utilisant la clé de 7/16" enlever les 4 vis à tête hexagonale de 1/4"-20 x 1-3/4" et les quatre rondelles plates de 1/4" de la « valve d'aspiration ».

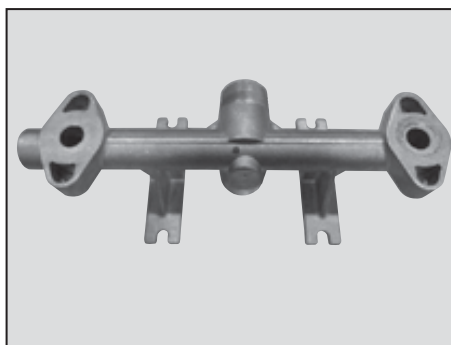

ÉTAPE 5

Retirez le « collecteur d'aspiration ».

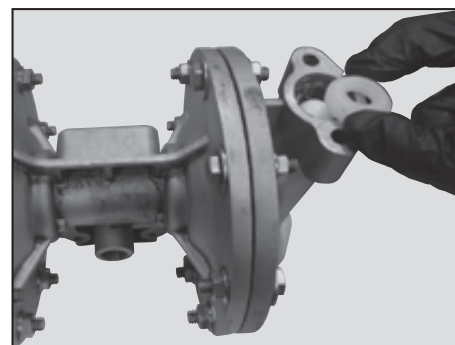

ÉTAPE 6

Retirez le « O-Ring », le « siège de soupape » et la « Bille » du « collecteur d'aspiration ».

POMPE À DOUBLE DIAPHRAGME MODÈLE A050 M 1/2"

RÉPARATION ET ASSEMBLAGE : RETRAIT DE LA POMPE À EAU PAR VOIE HUMIDE (SUITE)

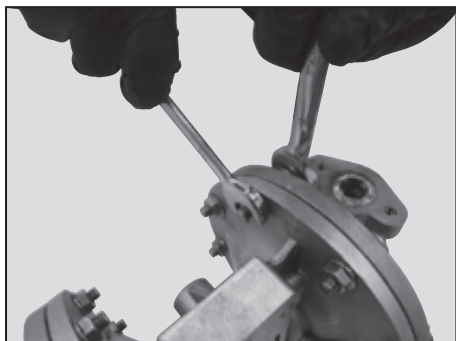

ÉTAPE 7

Pour le retrait des « chambres extérieures », utiliser deux clés de 1/2" pour retirez les huit vis à tête hexagonale (5/16"-18 x 1-3/4" et les huit rondelles de blocage plates de 5/16" et les huit écrous 5/16"-18 de chaque côté.

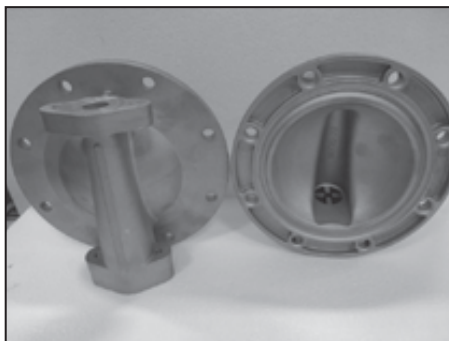

ÉTAPE 8

Retirer les deux « chambres extérieures » de la partie « intermédiaire ».



ÉTAPE 9

En utilisant deux clés de 3/4", retirer la « plaque extérieure de diaphragme », « le diaphragme », « la plaque intérieure de diaphragme » et « la rondelle plate 1/4" d'un des côtés de la pompe.



ÉTAPE 10

Placer la clé de 3/4" sur la « plaque extérieure de diaphragme » restant, et la clé de 7/16" sur « l'assemblage tige de diaphragme », retirer la « plaque extérieure de diaphragme » restante et la « plaque intérieure de diaphragme » et la « rondelle plate de 1/4" » située de l'autre côté de la pompe.

POMPE À DOUBLE DIAPHRAGME MODÈLE A050 M 1/2"

RÉPARATION ET ASSEMBLAGE : RETRAIT DE LA VALVE À AIR

OUTILS REQUIS

- 1) Une clé de 7/16"
- 2) Un crochet à usage général
- 3) une paire de pinces



Avant de faire l'entretien de la pompe, faire en sorte que l'air et les conduites de fluide soient fermées et déconnectées. Tout en portant un équipement de protection individuelle, vider, drainer le liquide de traitement de la pompe de manière sécuritaire.



L'entretien ne doit pas être effectué en présence d'une atmosphère dangereuse.

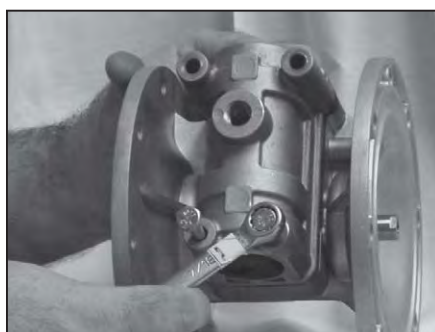

ÉTAPE 1

En utilisant une clé 7/16", retirez les 4 « vis à tête hexagonale 1/4" - 20 », les 4 « rondelles de blocage de 1/4" et les 4 rondelles plates de 1/4" »



ÉTAPE 2

Retirez « l'assemblage Air Valve » de la pompe.



ÉTAPE 3

Retirez le « Joint de Valve d'air » de l'« Assemblage Valve d'air » principal.

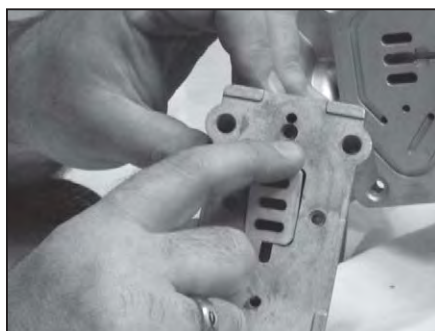

ÉTAPE 4

Retirez la « navette de plaque » de l'« Assemblage Valve d'air » principal
Remarque: Le côté brillant satiné de la navette de plaque doit être placé vers le trou de support de la navette.



ÉTAPE 5

Retirez la « navette » de l'« Assemblage Valve d'Air » principal.



ÉTAPE 6

En utilisant la paire de pinces, retirez le « Air Valve Bouchon » de la principale « Air Valve Assemblée ». Assurez-vous le « O-Ring » est installé lors du remontage.

POMPE À DOUBLE DIAPHRAGME MODÈLE A050 M 1/2" RÉPARATION ET ASSEMBLAGE : RETRAIT DE LA VALVE À AIR (FIN)



ÉTAPE 7

Retirez le « rouleau de la valve d'air » de l' « assemblage valve d'air ».
Remarque: Insérez le chanfrein le plus grand en premier. Le chanfrein plus petit est sur le côté du bouchon.



ÉTAPE 8

En utilisant le crochet, retirez le « joint à lèvres (valve à air) » de l' « assemblage principal de la valve d'air ».

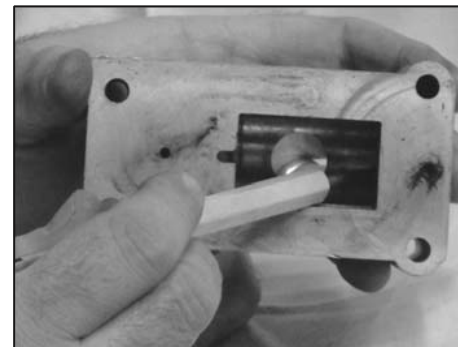

ÉTAPE 9

En utilisant le crochet, retirez le second « joint à lèvres (valve à air) » de l' « assemblage principal de la valve d'air ».

VALVE À AIR

Pour réassembler la valve d'air, inverser l'ordre du démontage. Lors du montage, veiller à ce que le côté ouvert des joints d'étanchéité à lèvres soient tous les deux faisant face vers l'intérieur. Installer la plaque de navette avec le côté lisse / lustré vers le logement de navette. La lubrification de l'ensemble de la valve d'air avec un lubrifiant non-synthétique, est fortement recommandée. Du Magna-Lube ou Magna-Plate sont recommandés pour la lubrification de montage (voir la liste détaillée des pièces pour les informations de commande). Notez que si les joints à lèvres sont installés correctement, ils ne seront pas capables de tourner. Insérez la bobine, le plus grand chanfrein en premier, et le plus petit chanfrein pour sur le côté du bouchon (piston plus long / petit bossage), assurez-vous le joint torique du bouchon d'extrémité de la valve d'air est en position. En utilisant le crochet, retirez le deuxième « Joint à lèvres (valve à air) » de l' « assemblage principal de la valve d'air ».

POMPE À DOUBLE DIAPHRAGME MODÈLE A050 M 1/2" RÉPARATION ET ASSEMBLAGE : RETRAIT DE LA VALVE PILOTE

OUTILS REQUIS

- 1) Un tournevis Phillips n° 2
- 2) 2 clés de serrage de 7/16"



Avant de faire l'entretien de la pompe, assurez-vous que l'air et les conduites de fluide soient fermées et déconnectées. Tout en portant un équipement de protection individuelle, vider, drainer le liquide de traitement de la pompe de façon sécuritaire.



L'entretien ne doit pas être effectué en présence d'une atmosphère dangereuse.

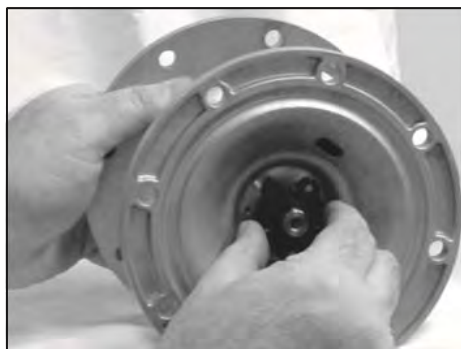

ÉTAPE 1

En utilisant le tournevis, retirez les trois « Vis à tête Phillips (6-32) » afin de retirer la « plaque de retenue ». Répétez l'opération sur les deux côtés de la pompe.



ÉTAPE 2

Retirer la tige de membrane et l'ensemble de manchon pilote de la partie « intermédiaire ».

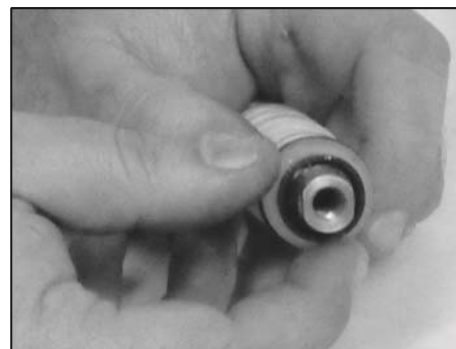

ÉTAPE 3

Retirer les deux « Joints à lèvres (Tige de Diaphragme) » et les deux « extrémités d'espacement (manchon pilote) » de l'ensemble de manchon pilote. Retirer les deux « O-Rings (extrémités d'espacement) » des deux « extrémités d'espacement (manches pilote) ».



ÉTAPE 4

Retirez les trois « espaceurs intérieurs (manchons pilotes) » et les quatre « joints toriques (O-rings) (manchons pilote) » de l'assemblage de manchon pilote.



ÉTAPE 5

En utilisant deux clés de 7/16", désassemblez l'« assemblage tige de diaphragme en 2 parties. Note : ils sont installés avec du frein-filet.



ÉTAPE 6

Élevez le « manchon pilote » de l'ensemble de tige de diaphragme désassemblé.

POMPE À DOUBLE DIAPHRAGME MODÈLE A050 M 1/2"
ASSEMBLAGE DE LA VALVE PILOTE ET TABLEAU DES COUPLE DE SERRAGE

VALVE PILOTE

Pour assembler la valve pilote, inverser l'ordre du démontage. Le fluide devrait être en contact avec les joints toriques de la valve pilote, ils devraient être remplacés advenant qu'un gonflement puisse se produire et provoquer un fonctionnement irrégulier. Lors du montage, veiller à ce que le côté ouvert des joints d'étanchéité à lèvres soient face vers l'extérieur. La lubrification de l'ensemble des manchons pilote avec un lubrifiant non-synthétique est recommandée, afin de faciliter le remontage dans la partie intermédiaire. Du Magna-Lube ou Magna-Plate sont recommandés pour la lubrification de montage (voir la liste détaillée des pièces pour les informations de commande).

CARACTÉRISTIQUES DU COUPLE DE SERRAGE RECOMMANDÉ

	Pompes 1/2"	Dimension de la clé
Boulons du collecteur	78 in-lb (8,8 Nm)	7/16"
Boulons de la chambre	85 in-lb (9,6 Nm)	1/2"
Boulons de la valve à air	40 in-lb (4,5 Nm)	7/16"
Plaque de diaphragme	70 in-lb (7,9 Nm)	3/4"
Plaque de diaphragme (PTFE)	70 in-lb (7,9 Nm)	3/4"

POMPE À DOUBLE DIAPHRAGME MODÈLE A050 M 1/2" VUE EXPLOSÉE DES PIÈCES

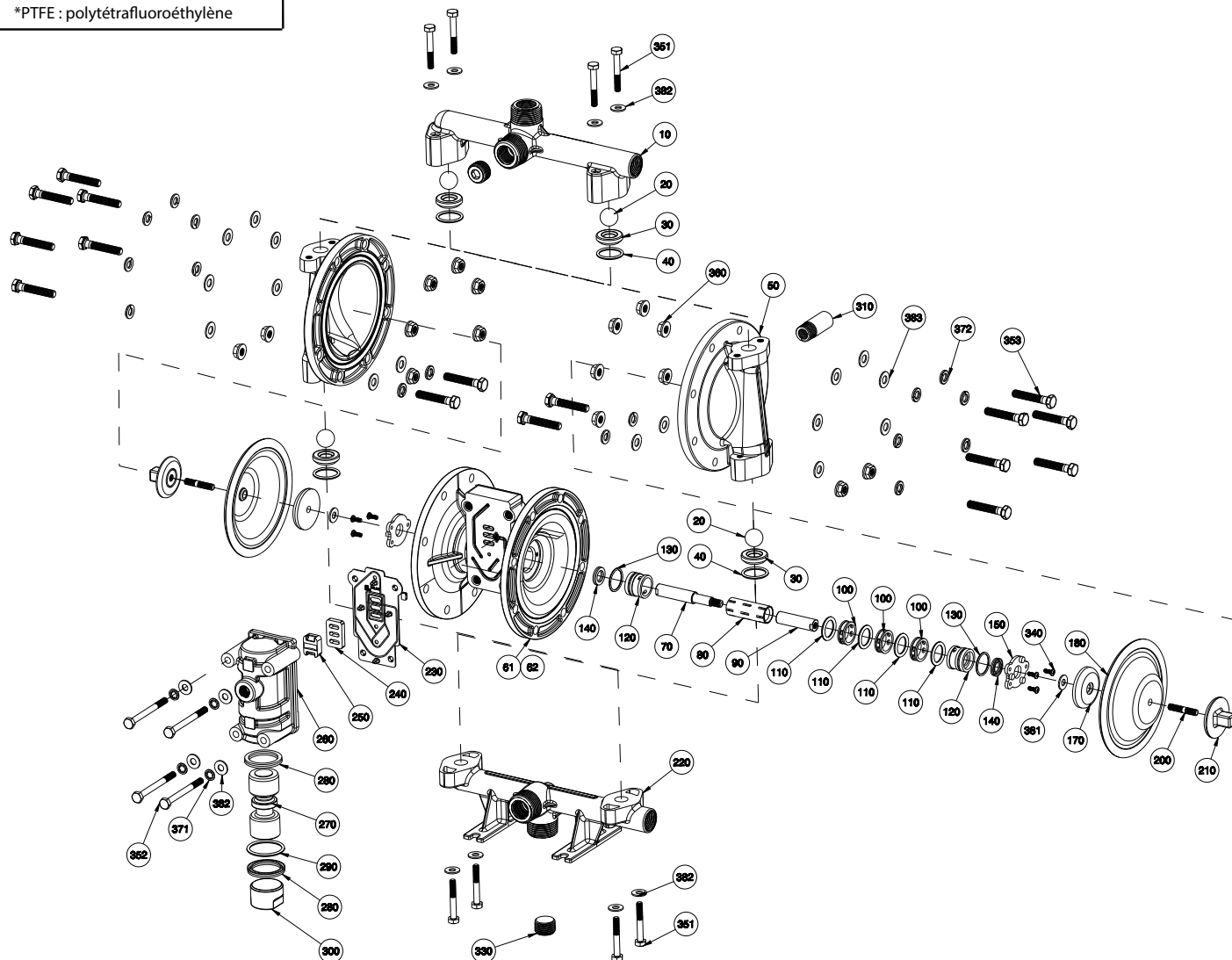
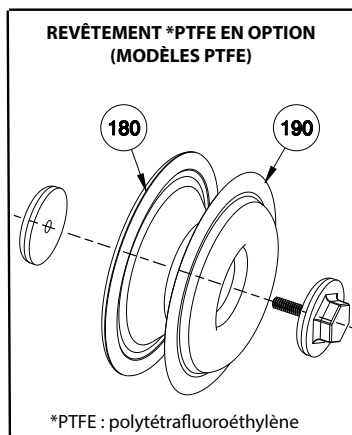

POMPE À DOUBLE DIAPHRAGME MODÈLE A050 M 1/2"

LISTE DES PIÈCES

#	DESCRIPTION	QT.	MODELE DE POMPE	N° PIÈCE	MATÉRIEL	
10	COLLECTEUR DE DÉCHARGE	1	A050-N* A-****-0**	11329-20-NPT	Aluminium	
			A050-B* A-****-0**	11329-20-BSPT		
			A050-N* 3-****-0**	11329-26-NPT	Acier inoxydable	
			A050-B* 3-****-0**	11329-26-BSPT		
20	BALLON	4	A050-***-*V**-*	11000-13 †	Viton® / FKM	
			A050-***-*G**-*	11000-19 †	Géolast®	
			A050-***-*S**-*	11000-23 †	Santoprene®	
			A050-***-*3**-*	11000-26 †	Acier inoxydable	
30	SIÈGE DE SOUPE	4	A050-***-*A**-*	10900-20 †	Aluminium	
			A050-***-*3**-*	10900-26 †	Acier inoxydable	
			A050-***-*P**-*	10900-40 †	Polypropylène	
			A050-***-*Y**-*	10900-42 †	Nylon	
40	O-RING (SIÈGE DE VALVE)	4	A050-***-*K**-*	10900-56 †	PVDF	
			A050-***-*N**-*	11904-11 †	Nitrile	
			A050-***-*V**-*	11904-13 †	Viton® / FKM	
			A050-***-*E**-*	11904-15 †	EDPM	
50	EXTÉRIEUR CHAMBRE	2	A050-***-*T**-*	11904-17 †	PTFE	
			A050-***-*A**-*	10720-20	Aluminium	
			A050-***-*3**-*	10720-26	Acier inoxydable	
			A050-***-*A**-*	11527-20	Aluminium	
61 & 62	INTERMÉDIAIRE	1	A050-***-*A**-*	11527-20	Aluminium	
70 & 90	ENSEMBLE TIGE DIAPHRAGME	1	TOUS LES MODÈLES	33000-00	Acier inoxydable	
80	MANCHON PILOTE α	1		10105-31 Δ	Acetel	
100	ESPACEUR INTÉRIEUR (α)	3		10203-40 Δ	Polypropylène	
110	O-RING (α)	4		11920-16 Δ	Uréthane	
120	ESPACEUR DE FIN (α)	2		10204-40 Δ	Polypropylène	
130	O-RING (ESPACEUR DE FIN)	2		11923-11 Δ	Nitrile	
140	JOINT À LÈVRE (TIGE DIAPHRAGME)	2		12000-76 Δ		
150	PLAQUE DE RETENUE	2		12708-54	Nylon	
160	N/A	-		-/-	-/-	
170	PLAQUE INTERNE DIAPHRAGME	2		11100-40	Polypropylène	
180	DIAPHRAGME	2		A050-***-V***-***	10600-13 †	Viton® / FKM
				A050-***-G***-***	10600-19 †	Géolast®
				A050-***-N***-***	10600-21 †	Nitrile
			A050-***-S***-***	10600-23 †	Santoprene®	
			A050-***-T***-***			
190	RECOUVREMENT (OPTIONEL)	2	A050-***-T***-***	11400-59 †	PTFE	
200 & 210	PLAQUE EXTER. DIAPHRAGME	2	A050-**A-****-***	11208-20	Aluminium	
			A050-**3-****-***	11208-26	Acier inoxydable	
220	COLLECTEUR D'ASPIRATION	1	A050-N * A - **** - 0 **	11328-20-NPT	Aluminium	
			A050-B * A - **** - 0 **	11328-20-BSPT		
			A050-N * 3 - **** - 0 **	11328-26-NPT	Acier inoxydable	
			A050-B * 3 - **** - 0 **	11328-26-BSPT		
230	JOINT DE VALVE À AIR		TOUS LES MODÈLES	12126-19 ‡	Nitrile	
240	PLAQUE DE NAVETTE			10416-77 ‡	Céramique	
250	NAVETTE			10415-00 ‡	Spécial	
260	CORPS DE VALVE À AIR		A050- * A * - **** - ***	42001-20 ‡	Aluminium	
270	VALVE DE DISTRIBUTION D'AIR		TOUS LES MODÈLES	10480-31 ‡	Acetel	
280	JOINT À LÈVRE (VALVE À AIR)			12003-76 ‡	Nitrile	
290	O-RING (BOUCHON EN BOUT VALVE À AIR)			11913-11 ‡		

POMPE À DOUBLE DIAPHRAGME MODÈLE A050 M 1/2"

LISTE DES PIÈCES (SUITE)

N° ID	DESCRIPTION	QT.	MODELE DE POMPE	N° PIÈCE	MATÉRIEL
300	BOUCHON EN BOUT VALVE À AIR	1	A050-N*A-****-0**	11706-20 ‡	Aluminium
310	SILENCIEUX	1	TOUS LES MODÈLES	13008-00	Standard
	SILENCIEUX (MÉTAL)		EN OPTION	13002-00	Métal
320	N / A	-/-			
330	BOUCHON DE TUYAU	2	A050-N*A-****-***	12255-20-NPT	Aluminium
			A050-B*A-****-***	12255-20-BSPT	
			A050-N*3-****-***	12255-26-NPT	Acier inoxydable
			A050-B*3-****-***	12255-26-BSPT	
340	ÉCROU MACHINÉ À TÊTE CYLINDRIQUE (#6-32 X 7/16)	6	A050-**A-****-***	12585-26	Acier inoxydable
351	VIS D'ASSEMBLAGE À TÊTE HEXAGONALE (1/4"-20 x 1-3/4")	8	A050-**A-****-***	12500-25	Acier étamé
			A050-**3-****-***	12500-26	Acier inoxydable
352	VIS D'ASSEMBLAGE À TÊTE HEXAGONALE (1/4"-20 x 2-3/4")	4	A050-*AA-****-***	12576-25	Acier étamé
			A050-*A3-****-***	12576-26	Acier inoxydable
353	VIS D'ASSEMBLAGE À TÊTE HEXAGONALE (5/16-18 x 1-3/4")	16	A050-**A-****-***	12503-25	Acier étamé
			A050-**3-****-***	12503-26	Acier inoxydable
360	ÉCROU À EMBASE À TÊTE HEXAGONALE (5/16"-18)	16	A050-**A-****-***	12608-25	Acier étamé
			A050-**3-****-***	12608-26	Acier inoxydable
371	RONDELLE FREIN (1/4")	4	A050-**A-****-***	12350-25	Acier étamé
			A050-**3-****-***	12350-26	Acier inoxydable
372	RONDELLE FLEXIBLE (5/16")	16	A050-**A-****-***	12313-25	Acier étamé
			A050-**3-****-***	12313-26	Acier inoxydable
381	RONDELLE (1/4")	2	TOUS LES MODÈLES	12300-26	Acier inoxydable
382		12	A050-**A-****-***	12300-25	Acier étamé
			A050-**3-****-***	12300-26	Acier inoxydable
383	RONDELLE (5/16")	16	A050-**A-****-***	12310-25	Acier étamé
			A050-**3-****-***	12310-26	Acier inoxydable
390	N/A				
400	COSSE DE MISE À LA TERRE	1	OPTIONNELLE	13481-20	Aluminium
	Magnalube® .75 oz. (Tel que requis)	2	TOUS LES MODÈLES	13404-00	Graisse

* Tous les chiffres

‡, Δ Vendu uniquement comme pièce d'assemblage

ASSEMBLAGE NUMÉRO DE PIÈCE	MODÈLE DE POMPE	N° DE PIÈCE	MATÉRIEL
‡ Assemblage valve à air incluant : 230, 240, 250, 260, 270, 280, 290, 300	A050-*A*****-***	AMK-050-A	Divers
Δ Assemblage manchon pilote incluant : 80, 100, 110, 120, 130, 140	A050-*A*****-***	APK-050-A	
† Kit de réparation partie humide	A050-*A*****-***	AWE-050-****-M	

POMPE À DOUBLE DIAPHRAGME MODÈLE A050 M 1/2" ÉLASTOMÈRES : ÉLASTOMÈRES HUMIDIFIÉS

BUNA-N (NITRILE)

C'est un élastomère à usage général utilisé avec de l'eau et de nombreuses huiles. Plage de température de 10° F à 180° F (-12° C à 82° C).

EPDM

C'est un élastomère à usage général avec une bonne résistance à de nombreux acides et bases. Plage de température -40° F à 280° F (-40° C à 138° C).

VITON®

C'est un élastomère avec une bonne résistance à la corrosion à une grande variété de produits chimiques. Plage de température -40° F à 350° F (-40° C à 177° C).

PTFE (POLYTÉTRAFLUOROÉTHYLÈNE)

C'est un polymère thermoplastique qui est inerte à la plupart des produits chimiques. Similaires dans la résistance chimique au Teflon®. Plage de température de 40° F à 220° F (4° C à 104C).

La plupart des élastomères ci-dessus sont disponibles dans les formulations approuvées par la FDA.

Viton® est une marque déposée de DuPont Performance Elastomers LLC

Géolast® est une marque déposée d'ExxonMobil Chemical Co. Santoprene® est une marque déposée d'ExxonMobil Chemical Co.

Teflon® est une marque déposée de DuPont Performance Elastomers LLC

Hytrel® est une marque déposée de DuPont Performance Elastomers LLC

Magnalube® est une marque déposée de Carleton-Stuart Corp.



II 2 GD c TX

GEOLAST®

C'est une matière thermoplastique moulée par injection ayant des caractéristiques semblables au Nitrile. A une excellente résistance à l'abrasion. Plage de température de 10° F à 180° F (-12° C à 82° C).

SANTOPRENE

C'est un matériau moulé par injection avec des caractéristiques similaires à l'EPDM. A une excellente résistance à l'abrasion. Plage de température -40° F à 225° F (-40° C à 107C).

FKM

C'est un élastomère avec une bonne résistance à la corrosion à une grande variété de produits chimiques. Similaires dans la résistance chimique Viton®. Plage de température -40° F à 350° F (-40° C à 177° C).

AVERTISSEMENT

Le marquage TX fait référence à la température de surface maximale en fonction non pas sur l'équipement lui-même, mais surtout sur les conditions de fonctionnement. Dans ce cas, la température maximale de surface dépend de la température des fluides de traitement.

POMPE À DOUBLE DIAPHRAGME MODÈLE A050 M 1/2" ENREGISTREMENT DE LA GARANTIE

GARANTIE. Tous les produits All-Flo sont couverts par la norme All-Flo de Garantie limitée en vigueur au moment de l'expédition. Cette garantie (qui peut être modifiée à tout moment par All-Flo) fournit:

LES MATERIELS VENDUS SONT GARANTIS A L'UTILISATEUR ORIGINAL CONTRE LES DEFAUTS DE TRAVAIL OU-MATERIAUX SOUS UTILISATION NORMALE (USAGE LOCATIF EXCLU) POUR CINQ ANS APRES LA DATE D'ACHAT. TOUTE POMPE QUI EST DETERMINEE DEFECTUEUSE EN MATERIAU ET A L'UTILISATION PEUT ETRE RETOURNEE A ALL-FLO, LES FRAIS D'EXPEDITION PREPAYES, ET SERONT REPARÉES OU REMPLACÉES A LA DEMANDE PAR ALL-FLO. LE CLIENT DOIT SIGNALER A ALL-FLO PAR ÉCRIT DANS LES 30 JOURS CONCERNANT TOUT DÉFAUT RÉCLAMÉ. AUCUN MATÉRIEL NE PEUT ÊTRE RETOURNÉ SANS LE CONSENTEMENT ANTÉRIEUR DE ALL-FLO, ET SI APPROUVÉ, PEUT ÊTRE RETOURNÉ A ALL-FLO PAR TRANSPORT PRÉPAYÉ. LA RESPONSABILITE DE TOUT FLO POUR TOUTE VIOLATION DE CETTE GARANTIE SERA LIMITEE AU REMPLACEMENT DES MATERIAUX OU, AU CHOIX DE ALL-FLO, LE REMBOURSEMENT DU PRIX D'ACHAT. ALL-FLO NE POURRA ÊTRE TENU RESPONSABLE DE TOUT ACCIDENT OU DOMMAGES CONSÉQUENTS CAUSÉS PAR LA VIOLATION DE CETTE GARANTIE. CETTE EXCLUSION S'APPLIQUE SI CES DOMMAGES ON ÉTÉ DEMANDÉ EN BRÈCHE DE LA VIOLATION DE LA GARANTIE, DU NON-RESPECT DU CONTRAT, DE LA NÉGLIGENCE ET D'UNE RESPONSABILITÉ STRICTE EN TORT, OU TOUTE AUTRE THÉORIE JURIDIQUE. DE PLUS, ALL-FLO NE POURRA ÊTRE TENU RESPONSABLE DES PERTES, RETARDS, COÛTS DE TRAVAIL, OU TOUT AUTRE COÛT OU FRAIS DIRECTEMENT OU INDIRECTEMENT LIÉS À L'UTILISATION DES MATÉRIELS. LA RESPONSABILITÉ DE ALL-FLO SE LIMITE EXPRESSÉMENT AU REMPLACEMENT OU À LA RÉPARATION DES PRODUITS DÉFECTUEUX. MARCHANDISES OU VALEUR TOTALE DE CES MARCHANDISES. CETTE GARANTIE REMPLACE TOUTES LES AUTRES GARANTIES, QU'ELLES SOIENT EXPRES- SÉMENT, IMPLICITEMENT OU ORALEMENT, INCLUANT LA GARANTIE IMPLICITE DE VALEUR MARCHANDE, ET TOUTE GARANTIE IMPLICITE D'ADAPTATION À UN USAGE PARTICULIER AINSI QUE TOUTE GARANTIE IMPLI- CITE AUTRE RÉSULTANT DÉCOULANT DE RAPPORTS D'AFFAIRES OU DE PRATIQUES COMMERCIALES. All-Flo ne sera en aucun cas tenu responsable des pertes de profit, interruption des activités ou tout autre dommages particuliers, consécutifs ou accidentels subis ou assumés par le client. La responsabilité maximale totale de All-Flo envers le client en ce qui concerne la vente de matériel ou Les services rendus par All-Flo sont limités au total des sommes reçues par All-Flo du client pour le matériel particulier décrit dans la commande du client.

All-Flo ne garantit pas une partie ou un élément qu'il ne fabrique pas, mais assignera à l'acheteur-utilisateur final d'origine toute garantie reçue par celle-ci auprès du fabricant, dans la mesure où une telle permission est auto- risée par le fabricant.



FORMULAIRE D'INSCRIPTION

Modèle de la pompe _____ Numéro de série _____

Nom de la société _____

Nom _____ Courriel _____

N° tél.: _____ Ville _____ Province _____ Code postal _____ - _____

Nombre de pompes : _____ Fluide pompé _____

Comment avez-vous entendu parler de nous?

Utilisateur existants All-Flo, Web, Distributeur, Magazine ...



Numérisez le code QR et complétez le formulaire sur le téléphone mobile ou allez au :

www.all-flo.com/registration-form.html

Courriel : All-Flo Pump Co.

Att : Enregistrement du produit : PO BOX 1870, Mentor, OH 44061

AVIS IMPORTANT

1. Certains solvants pendant la phase d'ébullition créent une telle quantité de mousse que la séparation correcte entre le solvant et le produit polluant n'est pas possible, en fait dans ce cas, le distillat sera toujours sale. Pour éviter cet inconvénient, il sera nécessaire d'obtenir un kit anti-mousse fourni en option.

KIT ANTI-MOUSSE POUR : MODÈLES SR30 & SR60

2. Apportez plus grande attention lorsque le résidu est en séchage, certains produits polluants ont tendance à carboniser lors d'une augmentation de la température et peuvent dégager une émission considérable de fumée hors l'appareil.

DANS LE CAS OÙ CELA ARRIVERAIT, appuyez immédiatement sur la touche « START/STOP » afin d'arrêter le cycle.

Dans ce cas, il n'est pas possible de procéder à un séchage à la pression atmosphérique, le problème peut être résolu en procédant à la phase de distillation à pression atmosphérique et à la phase de séchage sous vacuum, cette technique vous permettra d'opérer à une température beaucoup plus basse .

3. L'ouverture du couvercle, une heure avant que le cycle de distillation soit complet fera gonfler le joint.

4. Ne pas tourner et secouer l'appareil une fois chargé ou lors de l'exploitation.

5. Le couvercle agit comme une soupape de sécurité. Au cas où des vapeurs sortirait du couvercle arrêter l'appareil immédiatement et consulter les tableaux aux page 23 à 25, «Défauts, causes et remèdes».

NE PAS MALTRAITER LE SYSTÈME DE VERROUILLAGE DE COUVERCLE OU VERROUILLER LE CAPOT AFIN D'ÉVITER LES FUITES.

6. Nettoyer la cuve d'expansion à huile diathermique uniquement avec un chiffon « humide » afin d'éviter les risques d'étincelles.

ENSEMBLE DE PIÈCES INCLUSES (BOITE DANS LA BOUILLOIRE)

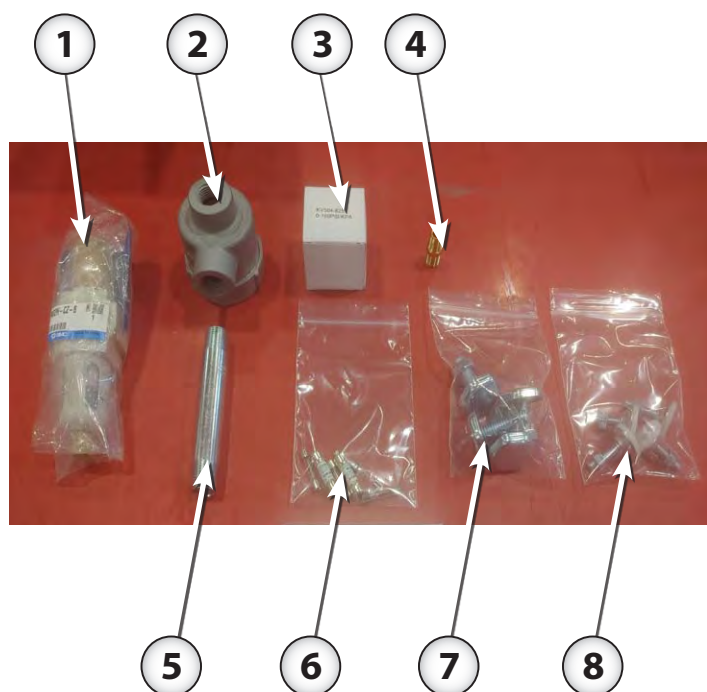

ID	# Pièce	Description
1	324563	Régulateur de pression
2	322006	boite de jonction électr. antidéflag.
3	311002	Manomètre (0-160 psi)
4	632202	Mamelon Hex. ¼"
5	321041	Mamelon ½" x 5" (electrique)
6	*	Kit de fusibles *(v. détails page 41)
7	323076	(4) Pattes de mise à niveau (SR30/60)
8	612427	(4) Pattes de mise à niveau (si vacuum)

INFORMATION / ASSISTANCE TECHNIQUE

ISTblast est une marque de commerce enregistrée de :



Pour plus d'informations, prix ou assistance technique, contactez votre distributeur IST local ou appelez / faxez à nos numéros d'Information consommateur :

TÉL.: 1 800 361-1185 & 450 963-4400

Ou visitez-nous à :
istsurface.com

À PROPOS DE L'ENTREPRISE

QUI SOMMES-NOUS

IST est un chef de file en matière de fabrication industrielle d'équipements pour l'industrie du traitement de surface et de recyclage des solvants. Notre vaste gamme d'équipements comprend des unités de traitement par lots et des machines automatisées conçues pour répondre aux normes de fabrication les plus strictes.

MISSION

IST travaille en étroite collaboration avec ses clients pour transformer leurs procédés industriels afin d'améliorer la qualité, la productivité et l'efficacité.

NOS SERVICES

- Conception et fabrication sur mesure
- Installation et démarrage
- Programme d'entretien préventif
- Marques privées
- Laboratoire de tests
- Assistance technique 24/7

SECTEURS D'ACTIVITÉ

- Aérospatial et aviation
- Automobile
- Chantiers navals
- Construction et génie civil
- Énergie
- Fabrication générale
- Ferroviaire et transport en commun
- Finition de bois
- Flexographie (étiquetage) et lithographie
- Fonderies d'aluminium
- Founderie et forge
- Militaire

